

DASCOM

Tally[®]

Guía del usuario T2150 T2250 Impresora matricial



Contenido

| | |
|---|-----------|
| Introducción | 1 |
| Características de la impresora | 1 |
| Símbolos convencionales | 1 |
| Vista de conjunto | 2 |
| Impresora en modo de servicio para tractor | 3 |
| Impresora en modo de hojas sueltas | 3 |
| Orígenes de papel | 4 |
| Instalación | 5 |
| Desembalar la impresora | 5 |
| Colocar la impresora | 6 |
| Comprobar la tensión de la impresora | 7 |
| Conectar la impresora | 8 |
| Encender la impresora | 9 |
| Panel de mando | 10 |
| Visualizador LCD | 11 |
| Modo Online | 12 |
| Modo Offline | 12 |
| Modo Setup | 13 |
| Mensajes en el visualizador LCD | 14 |
| Funciones de los pulsadores al encender la impresora | 15 |
| Cartucho de cinta | 16 |
| Driver de impresora | 19 |
| Instalar un driver de impresión en Windows 95/98/ME | 19 |
| Instalar un driver de impresora en Windows 2000/2003/XP | 19 |
| Instalar un driver de impresora en Windows 7 | 21 |
| Instalar un driver de impresora en Windows Vista | 22 |
| Otros sistemas operativos | 23 |

| | |
|--|-----------|
| Cambiar los ajustes de impresora | 24 |
| Propiedades de formularios (Windows 2000/2003/XP/Vista/Windows 7) | 24 |
| Cargar firmware opcional | 26 |
| Corrección de problemas | 26 |
| Manejo del papel | 27 |
| Cambiar tipo de papel | 27 |
| Cambiar el origen de papel mediante el menú Setup | 28 |
| Selección de densidad y fuente | 29 |
| Cargar papel | 30 |
| Papel continuo | 30 |
| Hojas sueltas | 34 |
| Transporte de papel | 36 |
| Transportar el papel a la posición de corte | 37 |
| Quitar el papel | 37 |
| Ajustes | 38 |
| Ajustar la distancia de cabeza de impresión | 38 |
| Ajustar la posición de corte | 39 |
| Ajustar la primera línea de impresión (TOF) | 40 |
| El menú | 41 |
| Programar por el panel de mando | 41 |
| Desbloquear el menú | 41 |
| Entrar en el menú | 41 |
| Configuraciones de menú | 42 |
| Manejo en el menú | 43 |
| Guardar los ajustes del menú | 43 |
| Seleccionar el idioma | 44 |
| Salir del modo Setup | 45 |
| Estructura del menú | 46 |
| Parámetros de menú | 47 |
| Imprimir las configuraciones de menú (Print) | 47 |
| Cargar la configuración de menú (Menue) | 47 |
| Resetear a los ajustes de fábrica (Reset) | 48 |
| Impresión silenciosa (Quietm.) | 48 |

| | |
|---|----|
| Seleccionar el tipo de escritura (Font) | 49 |
| Ajustar la densidad de caracteres (CPP) | 50 |
| Ajustar la densidad de líneas (LPI) | 50 |
| Saltar la perforación (Salto) | 51 |
| Seleccionar el carácter Escape (Escape) | 51 |
| Ajustar la emulación (Emulacn) | 52 |
| Imprimir bidireccional (Bidir) | 52 |
| Ajustes para interfaces (I/O) | 53 |
| Interface serie (Serial) | 53 |
| Velocidad de transmisión de datos (Baud) | 53 |
| Formato de datos (Formato) | 54 |
| Otros ajustes (Special) | 55 |
| Comportamiento en caso de error (ErrMode) | 55 |
| Carácter de fin de bloque (Blockend) | 55 |
| Teleseñalización (Remote) | 56 |
| Transparencia (Handthr) | 56 |
| Protocolo (Protocol) | 57 |
| Tratamiento de señales (DTR) | 57 |
| Seleccionar la interfaz (Comptdo) | 58 |
| Tampón de interfaz (Buffer) | 58 |
| Interfaz Ethernet (ETH-EXT) | 59 |
| Seleccionar el juego de caracteres (Tabla) | 59 |
| Juego de caracteres IBM (CharSet) | 59 |
| Juego nacional de caracteres (Pais) | 60 |
| Cero tachado (Cero) | 60 |
| Retorno de carro automático (Auto-CR) | 61 |
| Avance de línea automático (Auto-LF) | 61 |
| Bloqueo de menú (MenLock) | 62 |
| Idioma nacional (Language) | 62 |
| Parámetros de papel (Papel) | 63 |
| Longitud del formulario (Tamano) | 63 |
| Primera posición de impresión (Ligne-1) | 65 |
| Distancia de cabezal a mano (Ajust) | 66 |
| Posición ver y posición de corte (AutoTira) | 67 |
| Longitud de línea (Longtd) | 68 |
| Codigos de barras (Barcode) | 68 |
| Caracteres normales y códigos de barras (Barmode) | 69 |
| Modo de avance de formulario (FFmode) | 70 |
| Ajuste y selección de opciones (PapOpt) | 71 |
| Selección de los tractores (AutoTra) | 71 |

| | |
|--|-----------|
| Selección de la alimentación de hojas individuales (AutoASF) | 72 |
| Ajustes del margen izquierdo (LeftMrg) | 72 |
| Ajustes del margen derecho (RightMrg) | 73 |
| Copia local (impresión de pantalla) desde Coax o Coax/IPDS (FFaftLC) | 73 |
| Activar/Desactivar características a manejo de papel (Paphand) | 74 |
| Ajustes del menú (ejemplo) | 75 |
| Menú ampliado | 77 |
| Funciones de prueba | 77 |
| Autocomprobación de la impresora (Rolling ASCII) | 78 |
| Finalizar el proceso de prueba Rolling ASCII | 79 |
| Prueba de interface (Hex-Dump) | 80 |
| Salida impresa en Hex-Dump | 80 |
| Finalizar Hex-Dump | 81 |
| Ajustes ampliados | 82 |
| Longitud del formulario (Tamano) | 84 |
| Ajuste automático de la cabeza (AGA) | 85 |
| Manejo de papel (Paphand) | 86 |
| Aumento de la distancia de cabeza de impresión (Head up) | 86 |
| Anchura de papel (Pagewid) | 87 |
| Zona izquierda (Leftzon) | 87 |
| Zona derecha (Rightzo) | 88 |
| Físico margen izquierdo (Physlm) | 88 |
| Interfaz paralela bidireccional (CX-bid) | 89 |
| Comportamiento en caso de desborde de línea (Wrap) | 89 |
| Pitido de fin de papel (Sound) | 90 |
| Desactivar la alimentación de hojas sueltas (Sueltas) | 90 |
| Impresión de papel con dorso oscuro (Pap.back) | 91 |
| Ajuste para la impresión de papel de copiar (HvyForm) | 91 |
| Modo de ahorro de corriente (Sleepmod) | 92 |
| Cambiar el número de serie (SerialN) | 92 |
| Cambiar el número de instalación (AssetN) | 93 |
| Velocidad de impresión gráfica (GrSpeed) | 93 |
| Mejora de la calidad de los gráficos y códigos de barras (GrFreq) | 94 |

| | |
|--|------------|
| Activa el lenguaje PjL (Jobcntl) | 94 |
| Aumentada velocidad para 17.1 y 20 cpi (HS-Draft) | 95 |
| Corrección de errores | 97 |
| Problemas generales de la impresión | 98 |
| El visualizador se queda oscuro | 98 |
| El visualizador está activo, pero la impresora no imprime | 98 |
| El visualizador está activo, pero la impresora no imprime | 99 |
| Problemas de alimentación de papel | 99 |
| Atasco de papel (papel continuo) | 99 |
| Atasco de papel (hojas sueltas) | 100 |
| El papel no se posiciona a la posición de corte | 100 |
| Problemas de calidad de impresión | 101 |
| Impresión demasiado clara | 101 |
| Impresión sucia | 101 |
| Impresión de caracteres no definidos | 101 |
| El borde superior de la primera línea de impresión está incompleta | 101 |
| Faltan puntos de impresión | 102 |
| Mensajes de error en el visualizador | 103 |
| Otros mensajes en el visualizador | 106 |
| Entretención | 107 |
| Cambiar cortacircuito | 107 |
| Exterior | 108 |
| Interior | 108 |
| Contrasoporte de impresión | 109 |
| Cinta | 109 |
| Mecanismo de fricción superior | 110 |
| Ejes del carro | 110 |
| Datos técnicos | 111 |
| Especificaciones de la impresora | 111 |
| Especificaciones de los interfaces | 115 |
| Especificaciones del papel | 116 |

| | |
|---|------------|
| Juegos de caracteres | 119 |
| Juego de caracteres MTPL estándar | 120 |
| MTPL, caracteres de sustitución internacional – tipo normal | 121 |
| Juego de caracteres OCR-A | 122 |
| Juego de caracteres OCR-B | 123 |
| Juegos de caracteres y fuentes a disposición | 124 |
| | |
| Emulaciones | 127 |
| Informaciones generales | 127 |
| Códigos de control de impresión | 127 |
| ¿Qué son secuencias de escape? | 128 |
| Secuencias MTPL | 128 |
| Códigos de control | 128 |
| El procedimiento \$\$ | 128 |
| Ejemplo: | 128 |
| ¿Cómo se aplican secuencias de escape? | 129 |
| MTPL | 129 |
| Ejemplo en BASIC | 129 |
| Ejemplo en Pascal | 129 |
| Impresión | 129 |
| Lista de los códigos de instrucciones disponibles | 130 |
| Comandos PJL | 141 |
| Código de barras | 142 |
| Códigos de barras disponibles | 142 |
| Código de barras US Postnet | 143 |
| Código de barras Royal Mail Customer | 143 |
| Código de barras KIX | 144 |
| Código de barras USPS Intelligent Mail | 144 |
| Impresión LCP | 145 |
| Lista de los códigos de instrucciones adicionales | 146 |
| | |
| Interfaces | 147 |
| Interface paralelo | 148 |
| Disposición de patillas del conector hembra | 148 |
| Interface serie V.24/ RS232C | 149 |
| Disposición de patillas del conector hembra | 149 |
| Cable de interface (interface serie) | 150 |
| Señales de entrada | 150 |
| Señales de salida | 150 |

| | |
|---|------------|
| Protocolos | 151 |
| Modo de memoria XON/XOFF | 151 |
| Modo de memoria Robust XON/XOFF | 151 |
| Funciones extendidas de menú con protocolos ENQ/ STX y ETX/ACK seleccionados | 151 |
| Protocolo ENQ/STX | 152 |
| Protocolo ETX/ACK | 152 |
| Opciones y accesorios | 153 |
| Opciones | 153 |
| Dispositivo automático de alimentación de hojas sueltas frontal (ASF-F) | 153 |
| Alimentación de hojas sueltas automática atrás (ASF-R) | 153 |
| Tractor 2, frontal | 153 |
| Tractor 3, atrás | 153 |
| Adaptador de interface serial | 153 |
| Interface Pocket Ethernet | 153 |
| Interface serial RS232/TTY | 154 |
| Apoyo de papel | 154 |
| Otros | 154 |
| Accesorios | 154 |
| Cartuchos de cinta | 154 |
| Manuales de programación | 154 |
| Indice | 155 |

Introducción

Características de la impresora

Con sus destacadas características de producto como son la elevada velocidad de impresión y la excelente calidad de salida impresa y sobre todo su gestión tan flexible del papel, su impresora es una solución profesional para muchas áreas industriales, particularmente donde se trabaja con papel continuo y donde se imprimen diariamente grandes cantidades.

Símbolos convencionales

Se han utilizado dos símbolos convencionales para resaltar informaciones importantes en la presente guía del usuario.



ATENCION resalta las informaciones que hay que observar para proteger al usuario y evitar daño en la impresora.



NOTA marca las informaciones relativas a un tema particular, de carácter general o adicional.

1 Vista de conjunto

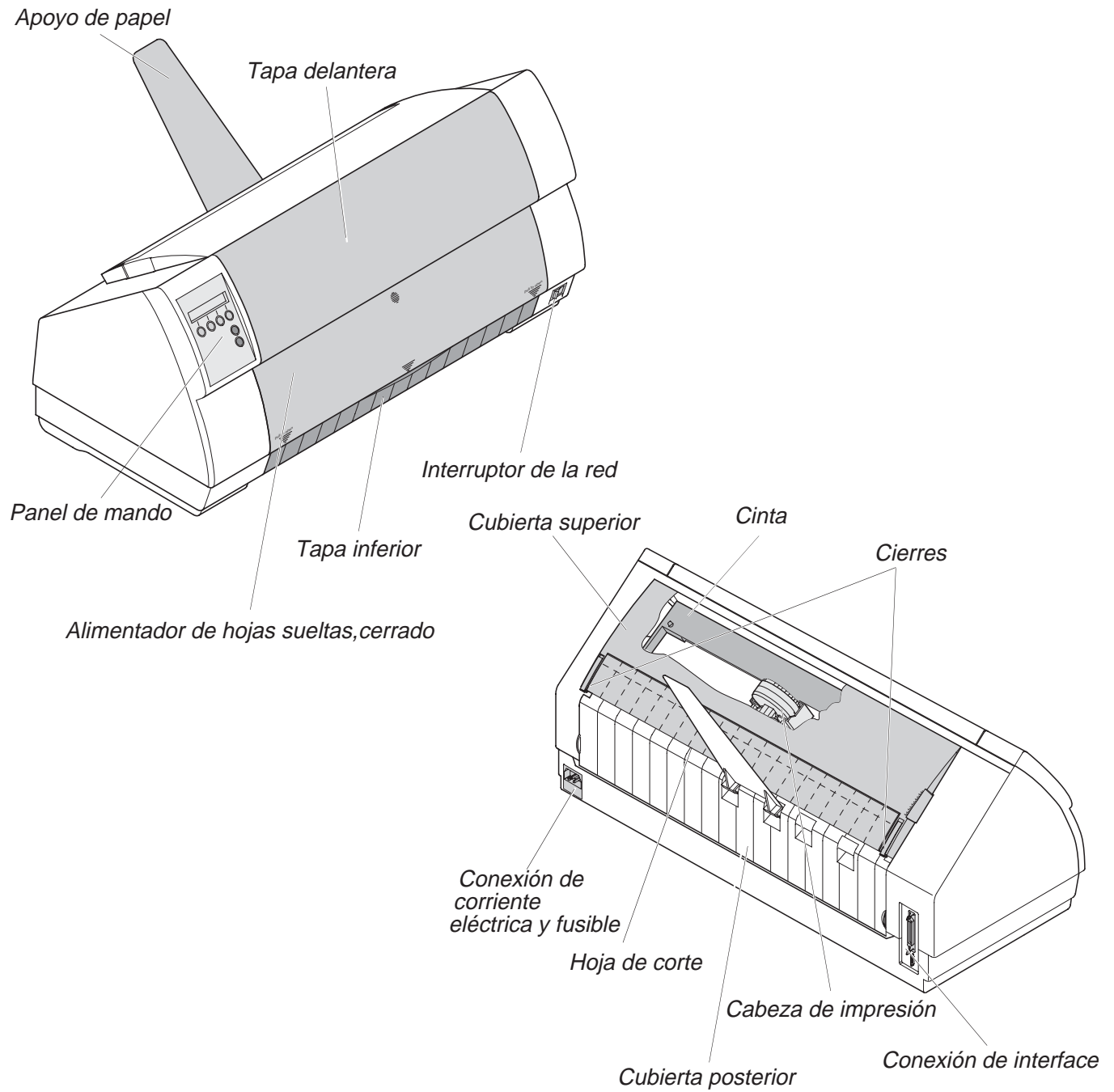

Impresora en modo de servicio para tractor

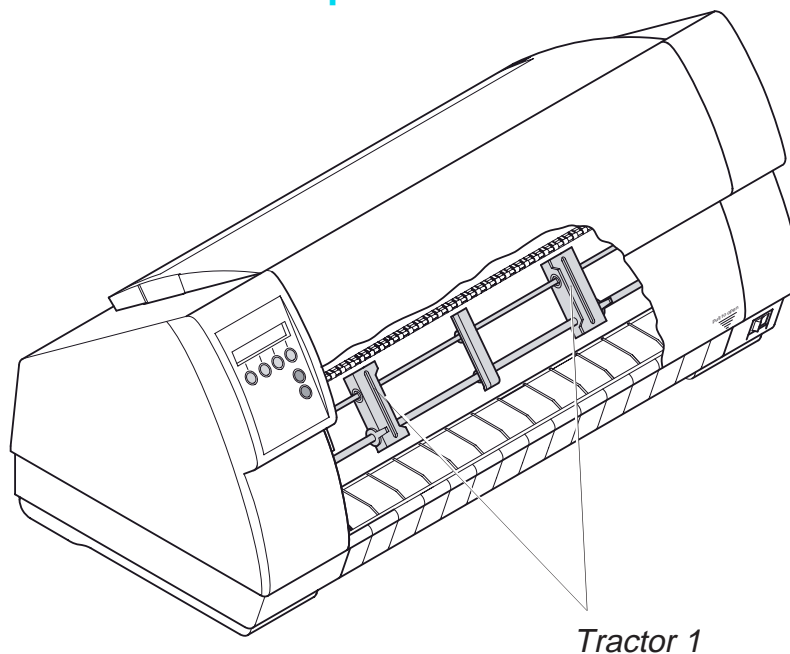

Impresora en modo de hojas sueltas

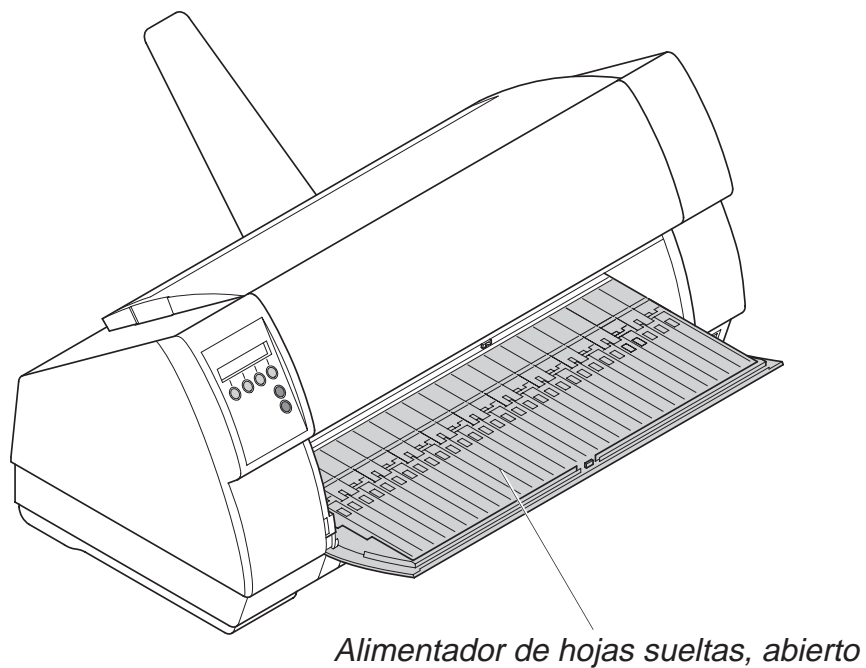

Orígenes de papel

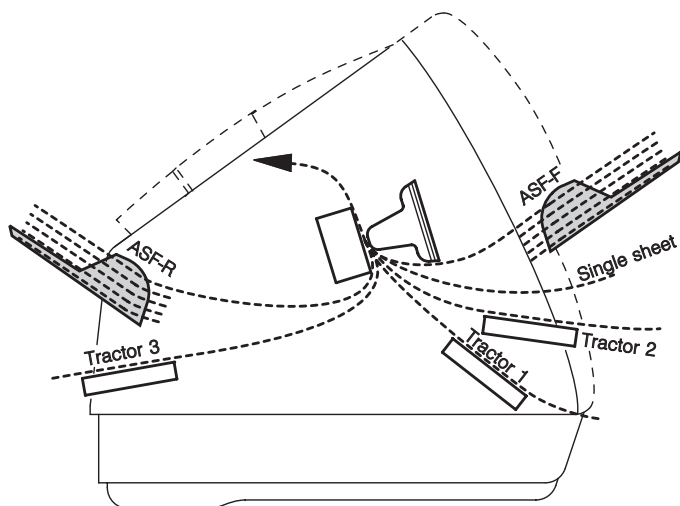

Impresora estándar: Tractor 1
Hojas sueltas

Opciones: Tractor 2
Tractor 3
ASF-F
ASF-R

i Si se instala el alimentador ASF-F, se eliminan los orígenes de papel Tractor 2 y Seltas.

Tractor 2 y Tractor 3: Opción, modular

2 Instalación

Desembalar la impresora

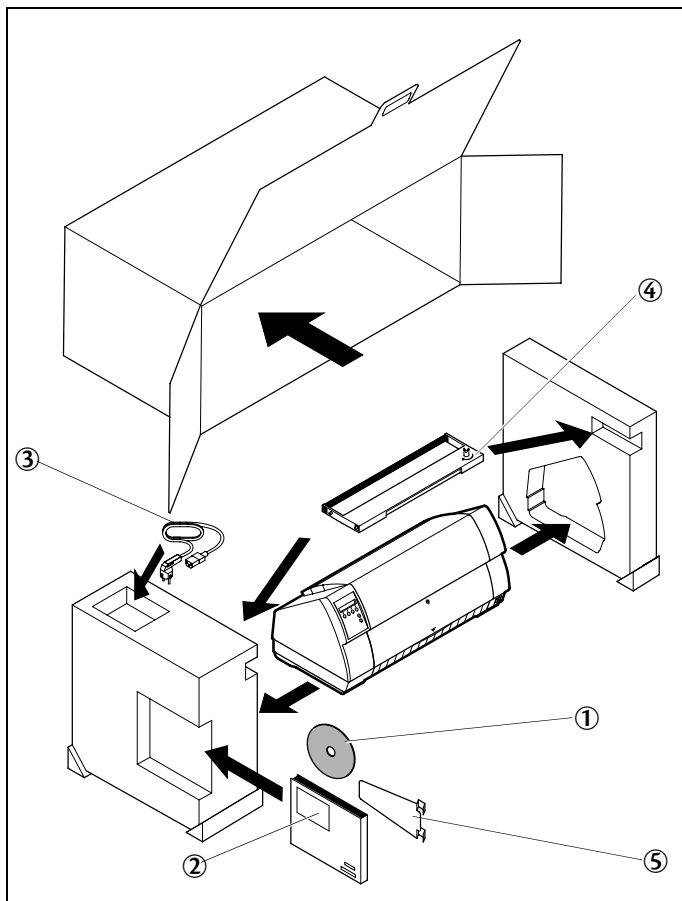

Ponga la impresora embalada sobre una base estable (*véase [Colocar la impresora](#), página 6*).

Asegúrese de que los símbolos de “Arriba” indiquen la dirección correcta.

Abra el embalaje, quite y desempaquete la cajita de accesorios. Saque la impresora del cartón hacia delante y quite el resto del material de embalaje.

Compruebe la impresora en cuanto a daños evidentes de transporte y en cuanto a integridad. Además del presente CD-ROM (①) deben estar incluidos la guía de instalación (②), el cable de la red (③), el cartucho de cinta (④) y el apoyo de papel (⑤).

En caso de daños de transporte o falta de accesorios, informe a su agente de ventas.

Colocar la impresora

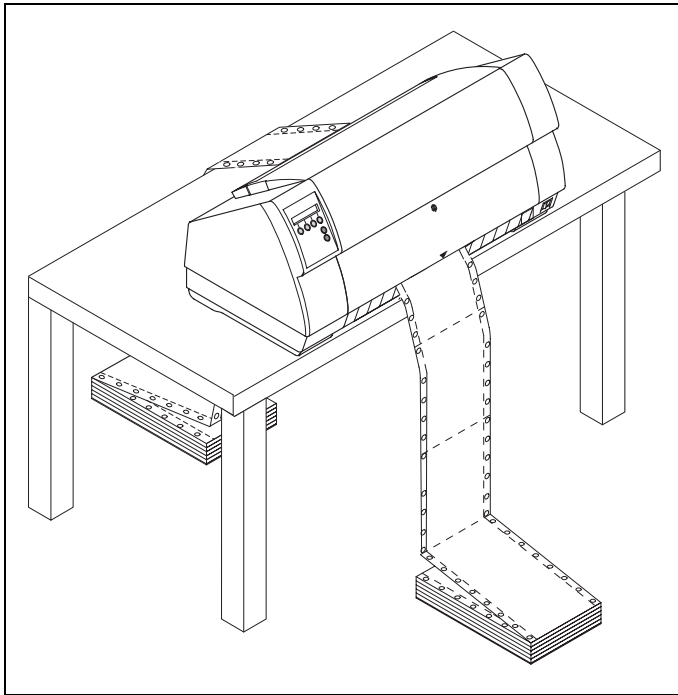

Coloque la impresora sobre una base estable, plana y antideslizante, de manera que no puede caer al suelo. Hay que facilitar el acceso al panel de mando y los mecanismos de alimentación de papel, y hay que proveer espacio suficiente para el papel expulsado.

Si el papel continuo se arrastra con frecuencia hacia delante y atrás, intente colocar la impresora según se muestra en la figura.



Los cantos del papel pueden dañar la cubierta aislante del cable de alimentación red si rozan en éste continuamente. El operario debe asegurar una distancia suficiente entre el cable y el papel en todo momento.

En cuanto a la ubicación de la impresora, asegure también los puntos siguientes:



Nunca coloque la impresora en la vecindad de gases de fácil inflamabilidad o sustancias explosivas.

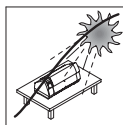

No exponga la impresora a la irradiación solar directa. Si no se pueda evitar colocar el equipo bajo una ventana, protéjalo contra la luz solar con una cortina.

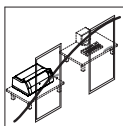

Al conectarse el ordenador y la impresora, cuide que no se exceda la longitud admisible del cable (*véase [Especificaciones de los interfaces](#), página 115*).

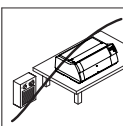

Coloque la impresora a una distancia adecuada de radiadores de calefacción.

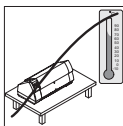

Cuide que no se exponga la impresora a variaciones extremas de temperatura o humedad de aire. Evite exponer la impresora al polvo.

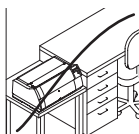

A causa del ruido producido recomendamos colocar la impresora en un lugar aislado acústicamente del puesto de trabajo en caso de necesidad.

Comprobar la tensión de la impresora

Asegúrese de que el equipo ha sido ajustado para la tensión correcta de la red (p. ej. 230 V en Europa, 120 V en los EE.UU.). Véase el rótulo encima de la conexión de corriente eléctrica en la parte trasera de la impresora.



Nunca encienda la impresora si su ajuste de tensión de la red está incorrecta porque puede causar daño grave.

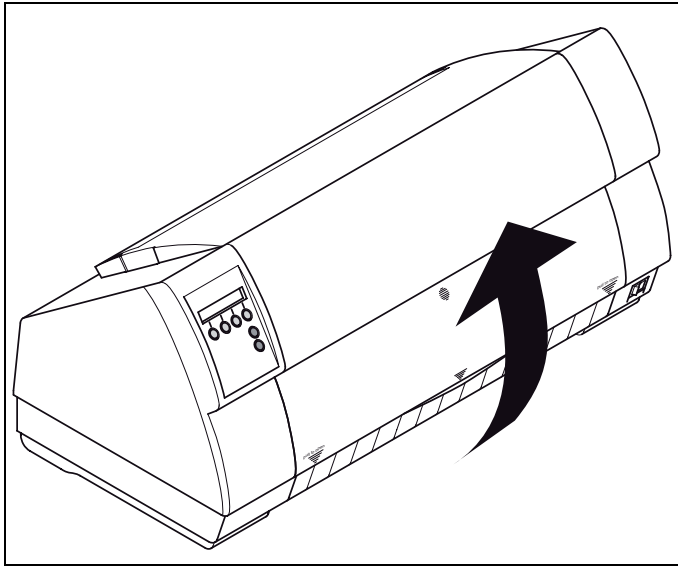

Ud. mismo puede poner la impresora a la tensión de alimentación correcta. Por esto, incline la impresora con mucho cuidado hacia atrás.



Tenga cuidado que no se deformen durante esta operación los dispositivos de fijación de la conexión paralela.

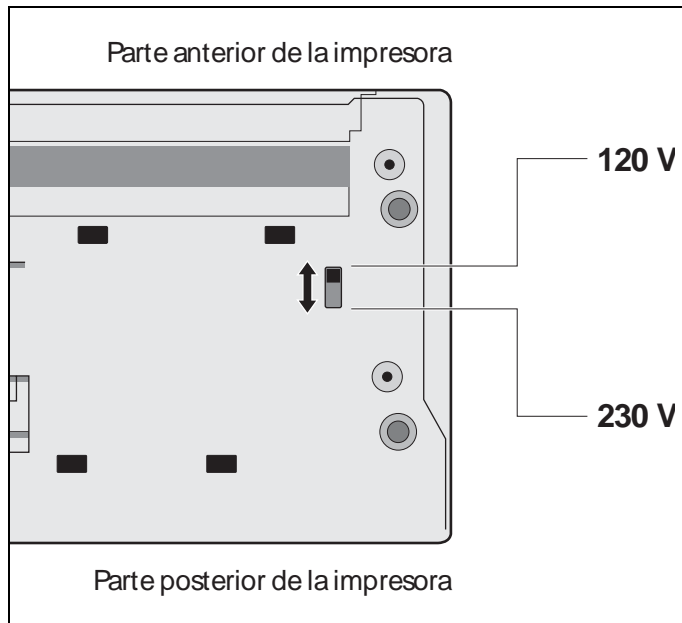

Ponga el conmutador corredizo a la izquierda de lado inferior de la impresora a la posición correcta por medio de un objeto apropiado (p.ej. un destornillador, pero nunca un lápiz).

Conectar la impresora

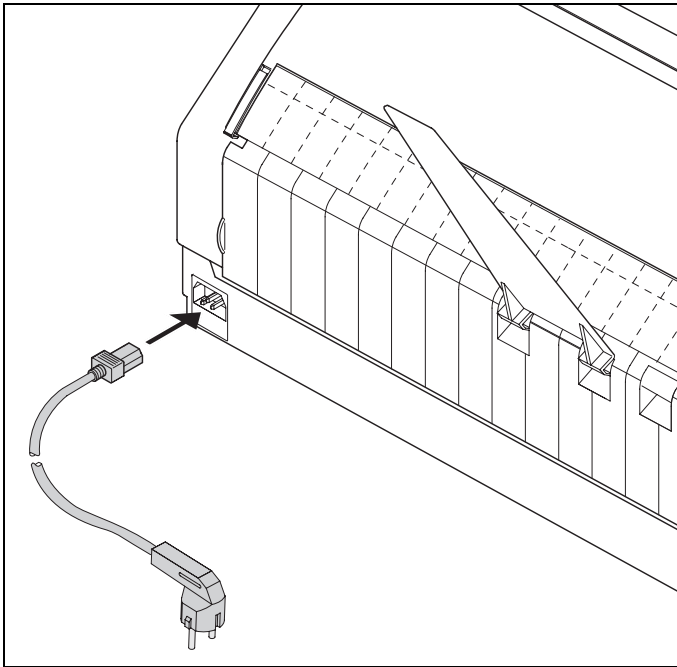

Conecte el cable de la red a la conexión de corriente eléctrica de la impresora según la figura. Conecte la clavija de la cable de la red a un enchufe.

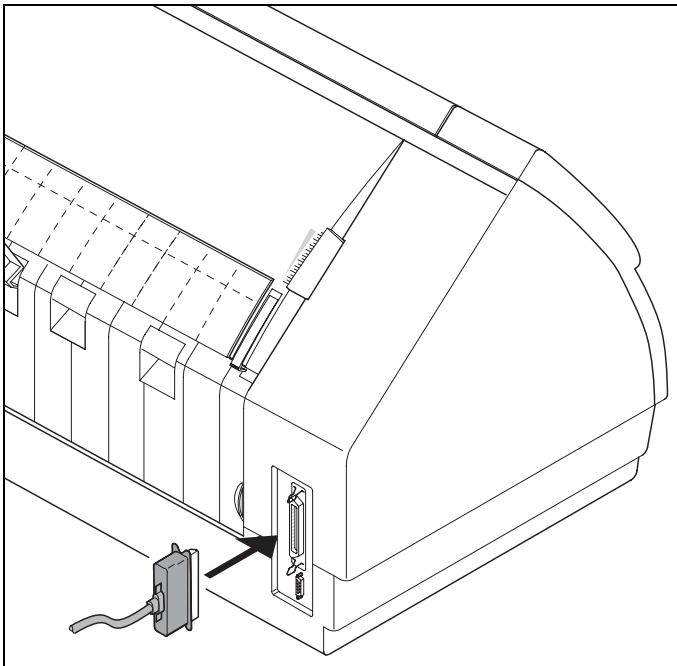

Asegúrese de que la impresora y el ordenador estén apagados y conecte el cable de datos entre la impresora y el ordenador.



Como estándar, la impresora dispone de una interfaz paralela y otra del tipo Ethernet. Para obtener más información acerca de las interfaces, véase el capítulo [Interfaces](#), página 147.

Encender la impresora

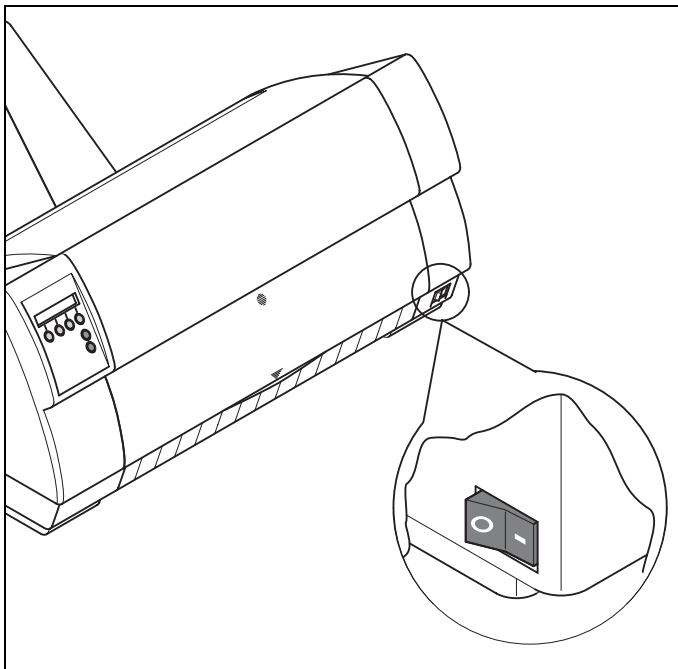

El interruptor de la red, con el cual se enciende la impresora, se encuentra a la derecha abajo en el frente de la impresora.

3 Panel de mando

Se manda y controla la operación de la impresora mediante el panel de mando y los pulsadores correspondientes. Se encuentra, visto desde la parte delantera a la derecha de la impresora y se compone de un visualizador LCD de dos líneas y de seis pulsadores.

Las funciones de los pulsadores varían según el modo (estado) actual de la impresora. Básicamente se distinguen cuatro modos diferentes.

- ▶ El modo *Online* (en línea) es el estado de servicio regular de su impresora. En este modo puede recibir e imprimir datos del ordenador.
- ▶ En modo *Offline* (fuera de línea) está interrumpida la conexión entre la impresora y el ordenador, es decir, no se pueden recibir e imprimir los datos.
- ▶ En modo *Setup* puede entrar en el menú de la impresora o utilizar la denominada selección rápida. La función de selección rápida ha sido concebido para que pueden cambiarse los parámetros más importantes (por ejemplo ajustes, densidad de caracteres, fuente, origen de papel) directamente y sin desviación a través del menú. Los ajustes para los parámetros Densidad de caracteres y Escritura se pierden después de la desconexión. En el modo de menú de la impresora pueden ser seleccionados de forma permanente.
- ▶ En modo *Menu* pueden cambiarse otros ajustes de la impresora (interlínea, tamaño del búfer de interface etc.) y almacenarlos permanentemente.

Visualizador LCD

En el visualizador LCD se visualizan los ajustes de la impresora y las funciones actuales de los pulsadores.

La línea de arriba le indica si la impresora está en modo Online o en modo Offline (en el ejemplo abajo, la impresora se encuentra en modo Online) y el origen de papel seleccionado (en el ejemplo, **Tractor1** = modo tractor).

Ejemplo:

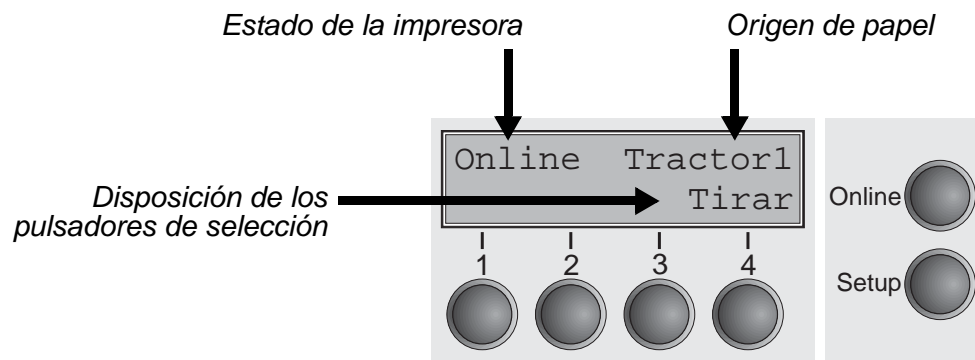

Modo Online

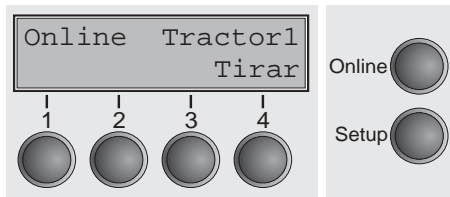

Después de encender la impresora, se pone automáticamente al modo Online. Sólo en este modo puede recibir datos del ordenador.

- ▶ Pulsador **Tirar** (4): Activa la función de corte con el papel continuo cargado, [\(véase Transportar el papel a la posición de corte, página 37\)](#).

Si se indica **Load** encima de este pulsador, significa que no hay papel en la impresora o en la posición de aparcamiento. Presione el pulsador para. En este caso la indicación cambia entre **Online** y **Park** de reposo. Presione el pulsador para transportar papel a la posición de impresión.

- ▶ Pulsador **Setup**: Pone la impresora al modo Setup.
- ▶ Pulsador **Online**: Pone la impresora al modo Offline.

Modo Offline

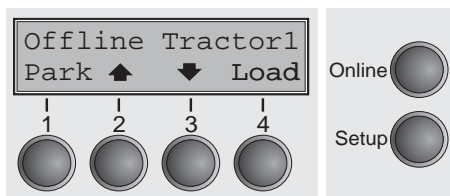

Sólo en este modo pueden efectuarse avances de paso, línea o formularios mediante el panel de mando, [\(véase Transporte de papel, página 36\)](#), sin embargo, no pueden recibirse los datos.

- ▶ Pulsador **Park** (1): Descarga el alimentador del papel si está cargado y activa la función de selección rápida del origen de papel, [\(véase Cambiar tipo de papel, página 27\)](#).
- ▶ Pulsador **▲** (2): Pulsación breve del pulsador: Micropaso de avance. Pulsación larga del pulsador: Avance continuo del papel.
- ▶ Pulsador **▼** (3): Pulsación breve del pulsador: Micropaso hacia atrás. Pulsación larga del pulsador: Retroceso continuo del papel hasta posición de aparcamiento.
- ▶ Pulsador **Load** (4): Si no se ha cargado el papel, véase arriba. Si el papel está cargado: Carga papel del origen de papel seleccionado; el visualizador cambia a **LF/FF**. Pulsación breve del pulsador: Avance de línea (**LF**); Pulsación larga del pulsador: Avance de página (**FF**).
- ▶ Pulsador **Setup**: Pone la impresora al modo Setup.
- ▶ Pulsador **Online**: Pone la impresora al modo Online.

Modo Setup

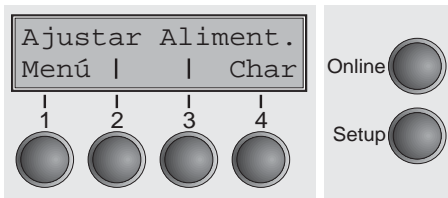

En este modo, se pueden ajustar los parámetros siguientes:

- ▶ Pulsador **Setup**: Pone la impresora al modo Setup, en el cual pueden seleccionarse los ajustes siguientes:
- ▶ Pulsador **Menú** (1): Opciones adicionales, bloqueadas en fábrica (véase la nota abajo).
- ▶ Pulsador **Ajustar** (2): Poner posición de corte, primera línea de impresión y distancia de cabeza.
- ▶ Pulsador **Aliment.** (3): Poner origen de papel.
- ▶ Pulsador **Char** (4): Poner fuente y número de caracteres por pulgada.



El acceso a los ajustes adicionales de menú (Menú) puede haber sido bloqueado en fábrica.

Proceda de la siguiente manera para deshacer este bloqueo.

- 1 Desconecte la impresora durante unos 5 segundos.
- 2 Vuelva a conectar la impresora teniendo pulsada la tecla **Setup**.



En la sección [\(véase Bloqueo de menú \(MenLock\), página 62\)](#) y [\(véase Parámetros de menú, página 47\)](#) se explica cómo se puede deshacer de forma permanente este bloqueo y de qué posibilidades de ajuste se dispone.

Mensajes en el visualizador LCD

Si la impresora detecta un error interno o de manejo, o si espera una acción del usuario, le informa por medio de un mensaje en el visualizador LCD. Además enseña durante un proceso el estado (por ejemplo **Initializing**). La tabla siguiente contiene una lista sumaria de los mensajes con explicaciones breves. Para una descripción detallada de los mensajes del visualizador LCD ([véase Mensajes de error en el visualizador, página 103](#)).

| Mensaje | Descripción |
|------------------|---|
| Carga papel | La impresora detectó el fin de papel durante el servicio/se ha encendido la impresora y no se ha cargado papel. |
| Corte desactivad | Solicitud al usuario de tirar el papel posicionado previamente a la hoja de corte. |
| Dar tecla | Solicitud al usuario de presionar cualquier pulsador. |
| Error de paridad | Error de paridad ocurrido durante la transmisión de datos. |
| Error papel mal | La impresora no puede introducir el papel cargado. |
| Hardware Alarm | Error interno de hardware, consulte su agente de ventas o el servicio técnico. |
| Initializing | Este mensaje aparece durante la fase de inicialización de la impresora después de la conexión. |
| Loading default | La impresora activa los ajustes básicos de fábrica en todos los menús. |
| Papel Fuera | Se ha detectado un fin de papel durante el servicio / se ha encendido la impresora y no se ha cargado papel. |
| Park Position | Se ha encendido la impresora y no se ha cargado papel. |
| Salida Papel mal | La impresora no puede expulsar el papel/ no transportarlo a la posición de aparcamiento. |
| Selftest | Al encender la impresora, se efectúa una comprobación breve del hardware de la impresora. |

Funciones de los pulsadores al encender la impresora

Si, conectándola con la red, presione uno de los siguientes pulsadores hasta que se haya inicializado la impresora, se activará la correspondiente función.

- ▶ Si se mantiene presionado el pulsador **Online** al encender la impresora, se activa el modo Menú ampliado de la impresora. Para una descripción del modo Menú ampliado (*véase Menú ampliado, página 77*).
- ▶ Si presiona el pulsador **Setup** al encender la impresora, se libera el acceso al menú de la impresora si se había inhibido el acceso previamente por medio de **MenLock**. Se describe la función **MenLock** en la sección *Bloqueo de menú (MenLock), página 62*.
- ▶ Si se presionan los cuatro pulsadores de **función** y **selección** (Pulsadores 1 a 4) simultáneamente al encender la impresora, se reponen todos los ajustes de la impresora a sus valores básicos (excepto el ajuste de la longitud de impreso y la opción **Single** del modo Menú ampliado).



Durante este proceso se perderán todos los ajustes realizados con anterioridad por el usuario.

4 Cartucho de cinta

La cinta consiste en un tejido sintético de mallas finas saturado de tinta. Al imprimir se transfieren las partículas de tinta al papel por el impacto de las agujas. Tras haber imprimido unos millones de caracteres, se habrá consumido la tinta y alargado el tejido.

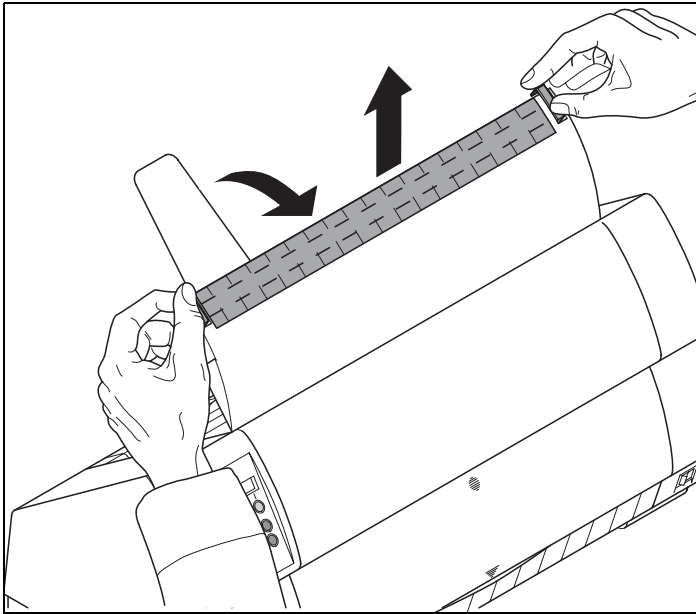

Quite todo el papel de la impresora y asegúrese de que la impresora esté apagada antes de abrir la cubierta.

Presione los dos cierres, levante la cubierta superior a un ángulo de 90 grados relativo al lado superior de la impresora y quite la cubierta.

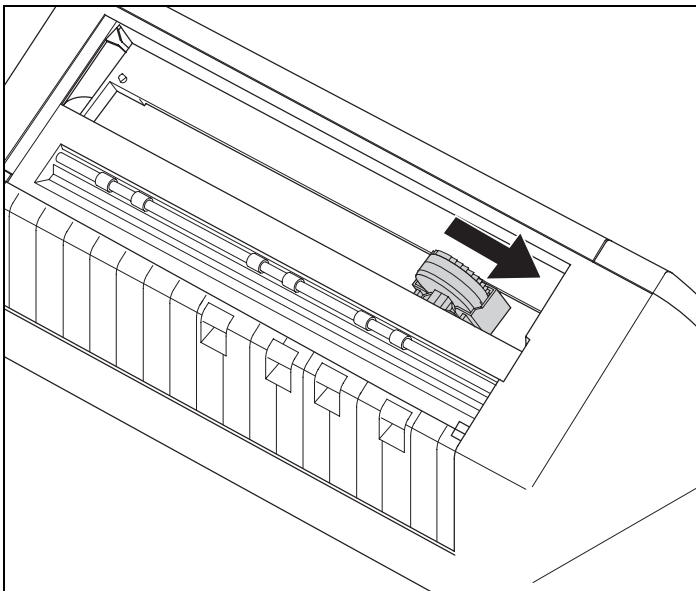

Empuje el carro de la cabeza a la izquierda hasta el tope con cuidado (visto del frente de la impresora).



La cabeza de impresión se pone muy caliente durante la impresión. Por lo tanto, deje enfriarlo algún tiempo antes de tocarla.

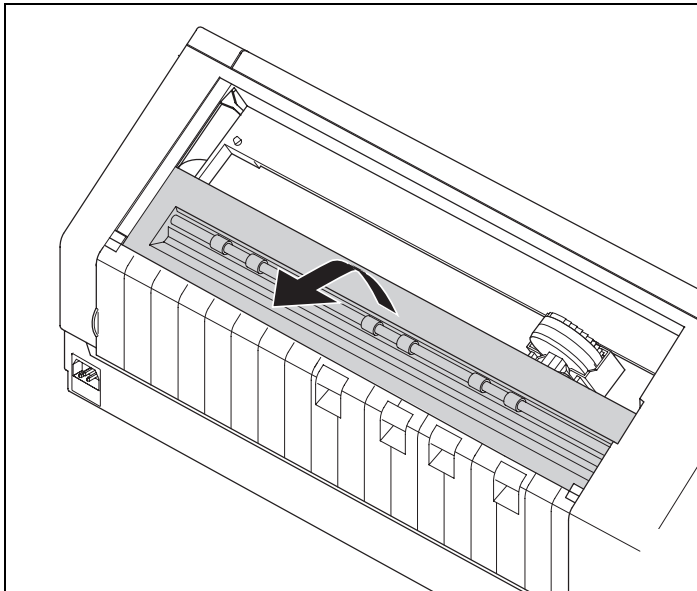

Levante la cubierta de barra de impresión.

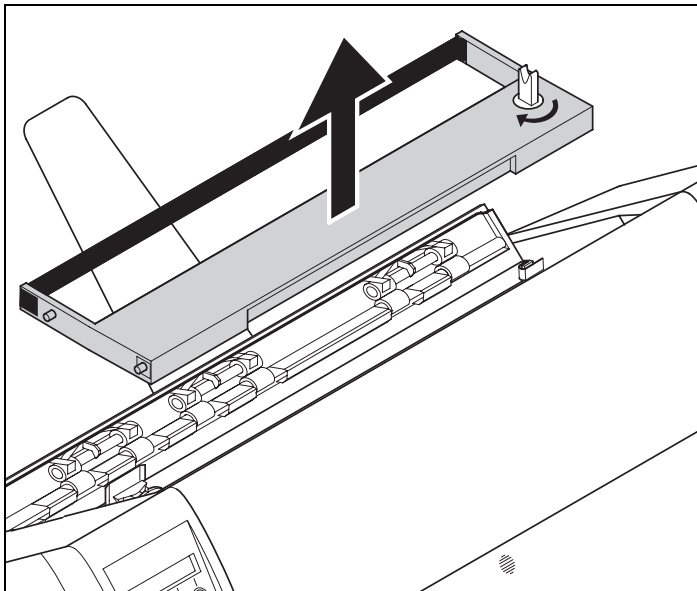

Quite la caseta usada.



Le recomendamos el uso de cartuchos de cinta originales.

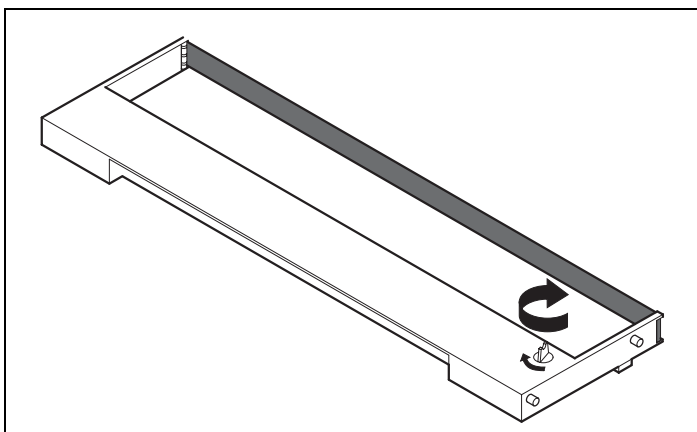

Gire el botón tensor colorado a la derecha de la caseta nueva en el sentido de la flecha para tensar la cinta.

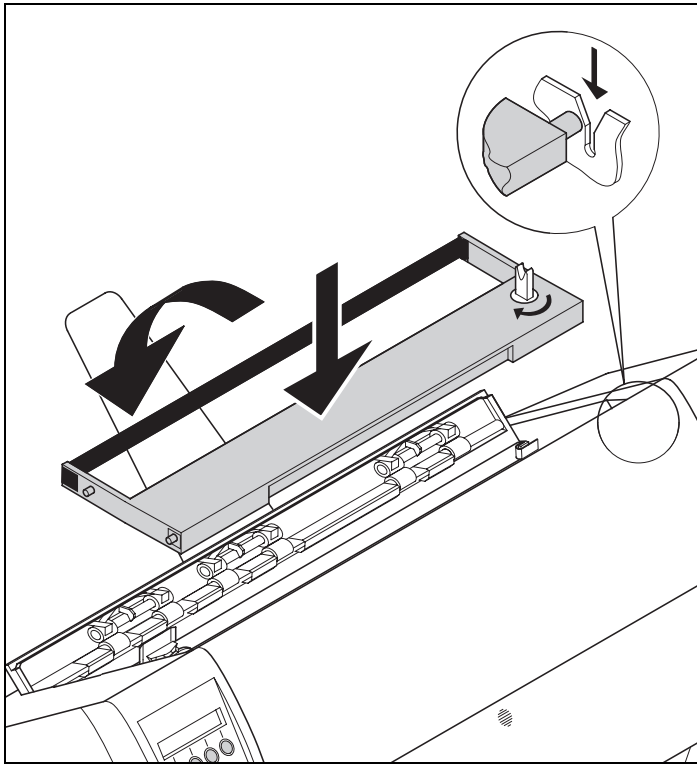

Incline la caseta un poco hacia delante de manera que esté paralela con el lado superior de la caja, e insierte la cinta delante de la cabeza de impresión.

Insiera la caseta con las espigas en los rieles-guía a la izquierda y la derecha de la impresora y presione hacia abajo con cuidado hasta que se engatille. Así se posiciona la caseta correctamente sin más.

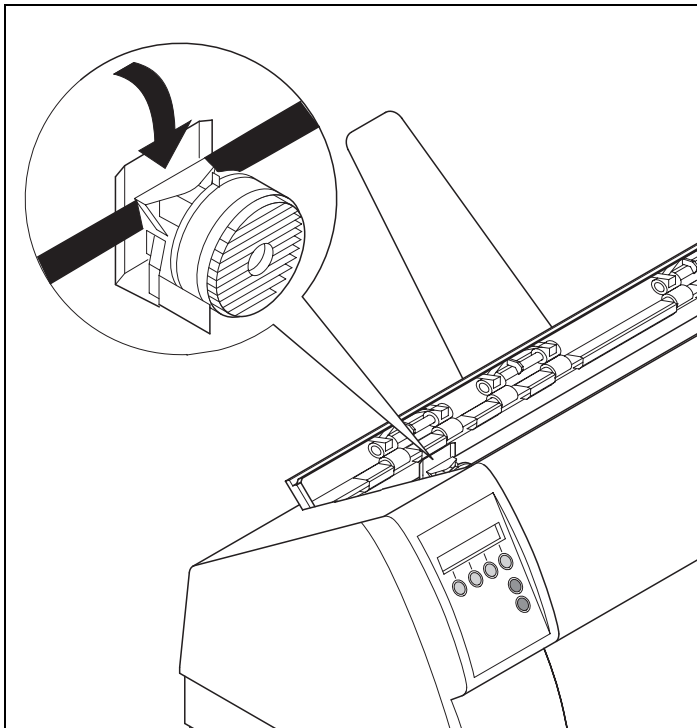

Tensar la cinta otra vez mediante el botón a la derecha de la caseta. Con esto la cinta pasa automáticamente a su posición correcta por las salientes a la izquierda y derecha de la cabeza de impresión.

Presionar la cubierta de barra de impresión hacia abajo hasta que engancha, reinstalar la cubierta arriba, asegurando que se insiertan las espigas de la cubierta correctamente en las aberturas en la caja de la impresora, y cerrarlo.

5 Driver de impresora

Deberá instalar un driver de impresora para que los datos de su programa de aplicación puedan ser procesados por la impresora.

Un driver original ofrece las mejores condiciones para que se obtengan resultados óptimos de impresión. Encontrará todos los drivers de impresión disponibles en el CD-ROM adjunto así como en nuestra página de [Internet](#). Dado el caso, de allí también se podrán bajar versiones actualizadas.

Instalar un driver de impresión en Windows 95/98/ME



En este sistema operativo se puede utilizar el controlador compatible 2150 y 2250.

Instalar un driver de impresora en Windows 2000/2003/XP

En el CD-ROM online se encuentran drivers de impresora para las aplicaciones de Windows más usuales. Proceda de la siguiente manera para instalar el driver de impresora.

- 1 Colocar el CD-ROM online adjunto en la unidad CD-ROM.
- 2 Hacer clic sobre el botón **Inicio** en la barra de tareas de Windows.
- 3 Hacer clic sobre **Impresoras y Aparatos fax** para abrir la carpeta de impresoras.
- 4 En la barra de menús hacer clic sobre **Archivo** y **Agregar impresora**.
- 5 Hacer clic sobre **Siguiente** el **Asistente para agregar impresoras**.
- 6 Haciendo clic sobre la opción correspondiente, seleccionar si se quiere utilizar la impresora como **Impresora local** o como **Impresora de red**. A continuación, pulsar sobre **Siguiente**.



Para más información sobre el procedimiento para la instalación como impresora de red, por favor consulte la documentación de su sistema operativo de red y/o servidor de impresora o bien diríjase al administrador de red.

Si la impresora está prevista para uso local, usted tendrá dos posibilidades para seguir con la instalación del driver:

- ▶ Instalar el driver de impresora a mano. En este caso continúe con el paso 7.
 - ▶ Instalar el driver de impresora automáticamente a través de la función Plug & Play. En este caso continúe con el paso 12, una vez que el Asistente para agregar impresoras haya determinado la impresora, la interfaz y el nombre de la impresora.
- 7** Seleccionar la interfaz en la que está conectada su impresora y, a continuación, hacer clic sobre **Siguiente**.
 - 8** Hacer clic sobre **Portador de datos** y a continuación sobre **Buscar**.
 - 9** Seleccionar la unidad de CD-ROM y abrir el directorio **n:\driver** („n“ representa la letra de la unidad en su ordenador personal PC).
 - 10** Abrir la carpeta **32Bit** o **64Bit**.
 - 11** Seleccione el tipo de impresora. Hacer clic sobre **Siguiente**.
 - 12** Si se quiere, cambiar el nombre estándar de la impresora y, haciendo clic sobre la opción correspondiente, seleccionar si se va a utilizar la impresora como impresora estándar. Hacer clic sobre **Siguiente**.
 - 13** Si se utiliza la impresora como impresora de red, usted tendrá la posibilidad de usarlo junto con otros usuarios de la red. En este caso, usted deberá introducir un nombre de autorización que les será indicado a los otros usuarios.
A continuación, hacer clic sobre **Siguiente**.
 - 14** Haciendo clic sobre la opción correspondiente, seleccionar si se quiere imprimir una página de prueba (se recomienda hacerlo) y hacer clic sobre **Terminar**. Ahora se instalará el driver de impresora.

Instalar un driver de impresora en Windows 7

En el CD-ROM online se encuentran drivers de impresora para las aplicaciones de Windows más usuales. Proceda de la siguiente manera para instalar el driver de impresora.

- 1 Colocar el CD-ROM online adjunto en la unidad CD-ROM.
- 2 Hacer clic sobre el botón **Inicio** en la barra de tareas de Windows.
- 3 Hacer clic sobre **Dispositivos y Impresoras** para abrir la carpeta de impresoras.
- 4 En la barra de menús hacer clic sobre **Agregar impresora**.
- 5 Haciendo clic sobre la opción correspondiente, seleccionar si se quiere utilizar la impresora como **Impresora local** o como **Impresora de red**. A continuación, pulsar sobre **Siguiente**.



Para más información sobre el procedimiento para la instalación como impresora de red, por favor consulte la documentación de su sistema operativo de red y/o servidor de impresora o bien diríjase al administrador de red.

Si la impresora está prevista para uso local, usted tendrá dos posibilidades para seguir con la instalación del driver:

- ▶ Instalar el driver de impresora a mano. En este caso continúe con el paso 6.
 - ▶ Instalar el driver de impresora automáticamente a través de la función Plug & Play. En este caso continúe con el paso 11, una vez que el Asistente para agregar impresoras haya determinado la impresora, la interfaz y el nombre de la impresora.
- 6 Seleccionar la interfaz en la que está conectada su impresora y, a continuación, hacer clic sobre **Siguiente**.
 - 7 Hacer clic sobre **Portador de datos** y a continuación sobre **Buscar**.
 - 8 Seleccionar la unidad de CD-ROM y abrir el directorio **n:\driver** („n“ representa la letra de la unidad en su ordenador personal PC).
 - 9 Abrir la carpeta **32Bit** o **64Bit**.
 - 10 Seleccione el tipo de impresora. Hacer clic sobre **Siguiente**.
 - 11 Si se utiliza la impresora como impresora de red, usted tendrá la posibilidad de usarlo junto con otros usuarios de la red. En este caso, usted deberá introducir un nombre de autorización que les será indicado a los otros usuarios.
A continuación, hacer clic sobre **Siguiente**.

- 12 Si se quiere, cambiar el nombre estándar de la impresora y, haciendo clic sobre la opción correspondiente, seleccionar si se va a utilizar la impresora como impresora estándar. Hacer clic sobre **Siguiente**.
- 13 Haciendo clic sobre la opción correspondiente, seleccionar si se quiere imprimir una página de prueba (se recomienda hacerlo) y hacer clic sobre **Terminar**. Ahora se instalará el driver de impresora.

Instalar un driver de impresora en Windows Vista

En el CD-ROM online se encuentran drivers de impresora para las aplicaciones de Windows más usuales. Proceda de la siguiente manera para instalar el driver de impresora.

- 1 Colocar el CD-ROM online adjunto en la unidad CD-ROM.
- 2 Hacer clic sobre el botón **Inicio** en la barra de tareas de Windows.
- 3 Hacer clic sobre **Todos los programas**.
- 4 Hacer clic sobre **Dispositivos e Impresoras** para abrir la carpeta de impresoras.
- 5 Hacer clic sobre **Impresoras**.
- 6 En la barra de menús hacer clic sobre **Agregar impresora**.
- 7 Haciendo clic sobre la opción correspondiente, seleccionar si se quiere utilizar la impresora como **Impresora local** o como **Impresora de red**. A continuación, pulsar sobre **Siguiente**.



Para más información sobre el procedimiento para la instalación como impresora de red, por favor consulte la documentación de su sistema operativo de red y/o servidor de impresora o bien diríjase al administrador de red.

Si la impresora está prevista para uso local, usted tendrá dos posibilidades para seguir con la instalación del driver:

- ▶ Instalar el driver de impresora a mano. En este caso continúe con el paso 8.
 - ▶ Instalar el driver de impresora automáticamente a través de la función Plug & Play. En este caso continúe con el paso 13, una vez que el Asistente para agregar impresoras haya determinado la impresora, la interfaz y el nombre de la impresora.
- 8 Seleccionar la interfaz en la que está conectada su impresora y, a continuación, hacer clic sobre **Siguiente**.
 - 9 Hacer clic sobre **Portador de datos** y a continuación sobre **Buscar**.
 - 10 Seleccionar la unidad de CD-ROM y abrir el directorio **n:\driver** („n“ representa la letra de la unidad en su ordenador personal PC).

- 11 Abrir la carpeta **32Bit** o **64Bit**.
- 12 Seleccione el tipo de impresora. Hacer clic sobre **Siguiente**.
- 13 Si se utiliza la impresora como impresora de red, usted tendrá la posibilidad de usarlo junto con otros usuarios de la red. En este caso, usted deberá introducir un nombre de autorización que les será indicado a los otros usuarios.
A continuación, hacer clic sobre **Siguiente**.
- 14 Si se quiere, cambiar el nombre estándar de la impresora y, haciendo clic sobre la opción correspondiente, seleccionar si se va a utilizar la impresora como impresora estándar. Hacer clic sobre **Siguiente**.
- 15 Haciendo clic sobre la opción correspondiente, seleccionar si se quiere imprimir una página de prueba (se recomienda hacerlo) y hacer clic sobre **Terminar**. Ahora se instalará el driver de impresora.

Otros sistemas operativos

La impresora también funciona con otros sistemas operativos como por ejemplo Linux o Unix. En este caso, usted deberá ajustar la impresora para una emulación Epson (LQ-2550/LQ-2170) o una de las emulaciones IBM (Proprinter XL 24e/Proprinter XL 24e + AGM), para estas emulaciones hay drivers estándares en la mayoría de los sistemas operativos.

Cambiar los ajustes de impresora

Los ajustes de impresora pueden ser modificados con efecto permanente a través del campo de manejo de la impresora (véase [El menú](#), página 41). Sin embargo, usted podrá realizar diferentes ajustes de impresora también en el sistema operativo de su PC.

- 1 Hacer clic sobre el botón Inicio en la barra de tareas de Windows.
- 2 Windows 95/98/ME: Llevar el ratón a Configuración y hacer clic sobre Impresoras para abrir la carpeta de impresoras.
Windows 2000/2003/XP: Hacer clic sobre Impresoras y aparatos fax para abrir la carpeta de impresoras.
- 3 Llevar el puntero del ratón al correspondiente símbolo de impresora, hacer clic con la tecla derecha del ratón y después hacer clic sobre Configuración.

Por favor, tome las posibilidades de ajuste en esta ventana de la documentación o ayuda de Windows.



Los ajustes que usted realice en el driver de impresora a través de Windows tendrán prioridad sobre los ajustes introducidos a través del menú de impresora. Por esto se presenta la posibilidad de borrar los ajustes introducidos a través del menú de impresora mediante de los ajustes que usted realice en el driver de impresora a través de Windows.

Propiedades de formularios (Windows 2000/2003/XP/Vista/Windows 7)

Contrariamente a las versiones Windows 95/98/ME, en las que se definen los formularios en el propio driver de impresora, las versiones Windows 2000/2003/XP/Vista/Windows 7 administran las características de formulario en un lugar central y asigne solamente un camino para el papel.

Proceda de la siguiente manera si quiere realizar un formulario no definido de forma estándar por Windows.



Usted necesita derechos de administrador para definir formularios nuevos.

- 1 Hacer clic sobre el botón **Inicio** en la barra de tareas de Windows.
- 2 Hacer clic sobre **Impresoras y Aparatos fax** para abrir la carpeta de impresoras.
- 3 En la barra de menús hacer clic sobre **Archivo** y **Propiedades de servidor**.
- 4 Hacer clic sobre **Formulario** en la ventana **Propiedades de servidores de impresora**, siempre que sea necesario.
- 5 O seleccionar un formulario existente en la lista bajo **Formularios**, o activar la opción **Formulario nuevo**.
- 6 Introducir un nombre de formulario y los valores deseados.
- 7 Hacer clic sobre **Guardar** para almacenar el formulario nuevo.

Ahora, usted podrá asignar este formulario a los caminos del papel de su impresora (véase arriba).



Si las medidas del formulario sobrepasan del tamaño de papel admisible para el correspondiente camino del papel, no podrá ser asignado.

Cargar firmware opcional



Si realiza una telecarga, como descrito abajo, de firmware nuevo, se reescriben todos los ajustes de menú. Por ello, es recomendable imprimir antes el menú para poder restablecer, si fuese necesario, los ajustes originales (véase [Imprimir las configuraciones de menú \(Print\)](#), página 47).

Para cargar firmware nuevo, proceda como sigue:



La versión más actual del firmware puede ser bajada de nuestra página [Internet](#) en el Web.

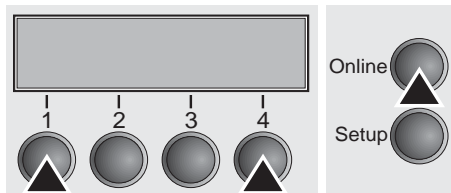

- 1 Desconecte la impresora. Conecte su PC (LPT1:) al interface paralelo de la impresora.
- 2 Presione las teclas **1**, **4** y **Online** y siga presionándolas.
- 3 Conecte su impresora.

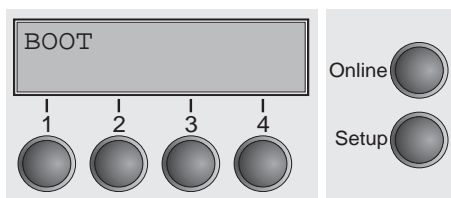

La impresora está lista para cargar cuando **BOOT** aparece en el display.

- 4 Abra MS-DOS bajo Windows.
- 5 Copie el archivo a su impresora, por ejemplo el archivo DOWNLOAD.FDF:

```
COPY /B X:\path\DOWNLOAD.FDF PRN
(X:\Path representa la unidad y el directorio en el que se encuentra el archivo.)
```

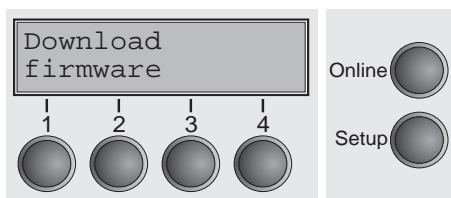

Durante el proceso de carga, aparece un mensaje DOWNLOAD FIRMWARE en el display o, en su caso, un mensaje de error:

- PRG** = Firmware
- GEN** = Juego de caracteres o fuente (generador de caracteres)
- P+G** = Firmware y juego de caracteres
- BOO** = Firmware; juego de caracteres y boot block

Además, en el visualizador en la línea de arriba, a la derecha, aparece el número del bloque de datos (frame) que se carga en este momento.

Al haberse finalizado el proceso con éxito, se indica **DOWNLOAD OK** y **BOOTAREA SKIPPED** brevemente en el display. La impresora sigue ejecutando la rutina de inicialización. Entonces está lista para operación. Es posible hacer múltiples procesos de carga separados, por ejemplo, firmware seguido de juego de caracteres.

Corrección de problemas

Si ocurre algún error durante el proceso de carga, hay que repetir todo el proceso. Esto se señala mediante un mensaje en el display. Es posible que algunos mensajes de error no pueden indicarse en el display. En este caso, el sistema operativo de su PC presentará un mensaje de error, por ejemplo, "Error de escritura en unidad ...".

6 Manejo del papel

En este capítulo se describe cómo se selecciona el tipo de papel, se coloca papel continuo y hojas sueltas, se transporta papel y se arrastra papel a la posición de corte.

Cambiar tipo de papel

Puede cambiarse el tipo de papel o por un programa de aplicación o por selección rápida del origen de papelo mediante el menú Setup. Aquí se describe la selección rápida; para más informaciones sobre el procedimiento mediante el menú Setup, véase la sección [El menú \(página 41\)](#).

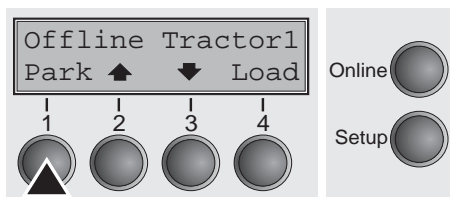

Asegúrese de que la impresora esté en modo Offline. Si fuese necesario, presione el pulsador **Online**.

Presione el pulsador **Park** (1). Si se encuentra papel continuo en la impresora, se transporta a la posición de corte. Aparece **Corte desactivado** en el visualizador.

Después de cortar el papel presione cualquier pulsador. Si se encuentra una hoja suelta en la impresora, se la expulsa.

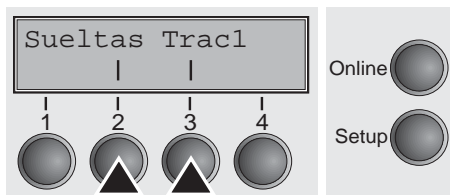

Seleccione el origen de papel deseado con uno de los pulsadores marcados, en nuestro ejemplo, **Sueitas** (2).

i La indicación representada aquí podrá ser diferente de acuerdo con las opciones de papel instaladas. Si la selección no se realiza dentro de 5 segundos, la impresora sale del menú.

La impresora vuelve al modo Offline. Alternan el menú inicial y el mensaje siguiente en el visualizador:

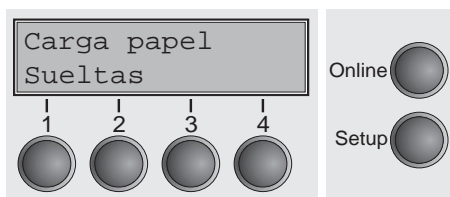

Coloque una hoja suelta (se describe el procedimiento en la sección [Cargar papel \(página 30\)](#)).

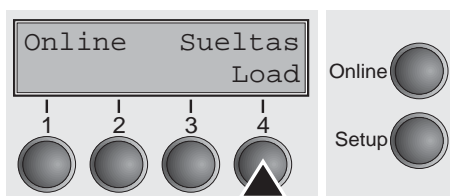

Presione el pulsador **Online** para poner la impresora en estado listo para el servicio. Si la impresora recibe datos del ordenador, se carga la hoja suelta automáticamente. Presione el pulsador **Load** (4) para cargar la hoja suelta antes del inicio de la impresión.

**Cambar el origen de papel
mediante el menú Setup**

Proceda como sigue para cambiar el origen de papel mediante el menú **Setup**.

- ▶ Presione el pulsador **Setup**, pues el pulsador **Más** (4), después el pulsador **Aliment.** (3).
- ▶ Seleccione el ajuste deseado, presionando el pulsador < (2) o > (3).
- ▶ Confirme la selección mediante el pulsador **Set** (1).

Selección de densidad y fuente

Con el pulsador **CPP** (carácter por pulgada) se puede ajustar en el modo Setup el número de caracteres por pulgada para la impresión. Con el pulsador Font se puede seleccionar la fuente.

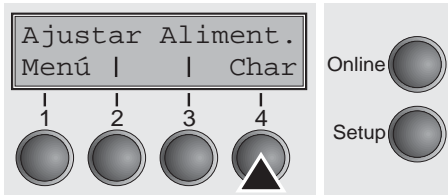

Presione el pulsador **Setup** y luego el pulsador **Char** (4).

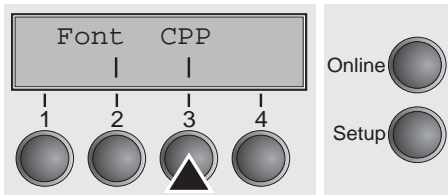

Presione el pulsador **CPP** (4) o **Font** (1) en nuestro ejemplo, presione **CPP**.

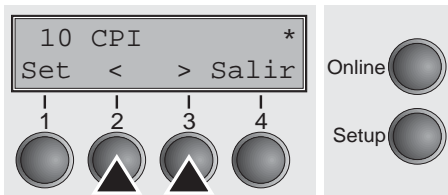

Por medio del pulsador < (2) o > (3) para ajustar la densidad deseada. Confirme la selección presionando el pulsador **Set** (1).

Puede cancelar la selección presionando **Salir** (4).

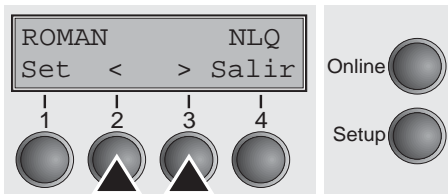

Si había presionado el pulsador Font (2), seleccione la fuente deseada con el pulsador < (2) o > (3). Confirme la selección presionando el pulsador **Set** (1).

Puede cancelar la selección presionando **Salir** (4).

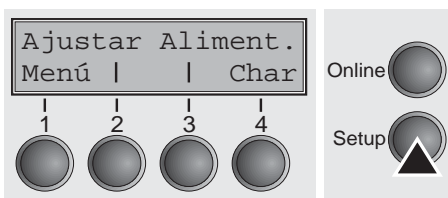

Presione el pulsador **Setup**. La impresora vuelve al estado inicial.

Alternativamente puede presionar el pulsador **Online**. Entonces la impresora cambia al modo Online directamente.



Después de apagar la impresora, la selección hecha no se guarda. Para más detalles sobre el ajuste permanente de densidad y fuentes, véase la sección [Ajustar la densidad de caracteres \(CPP\) \(página 50\)](#) y [Seleccionar el tipo de escritura \(Font\) \(página 49\)](#).

Cargar papel

Su impresora puede procesar papel continuo así como hojas sueltas. Para más informaciones sobre los tamaños de papel admisibles, véase la sección [Especificaciones del papel \(página 116\)](#).



Sólo utilice papel sin polvo o con poco contenido de polvo. Hay muchos tipos de papel que se pueden procesar con esta impresora. Para más informaciones, véase la sección [Especificaciones del papel \(página 116\)](#).

Papel continuo

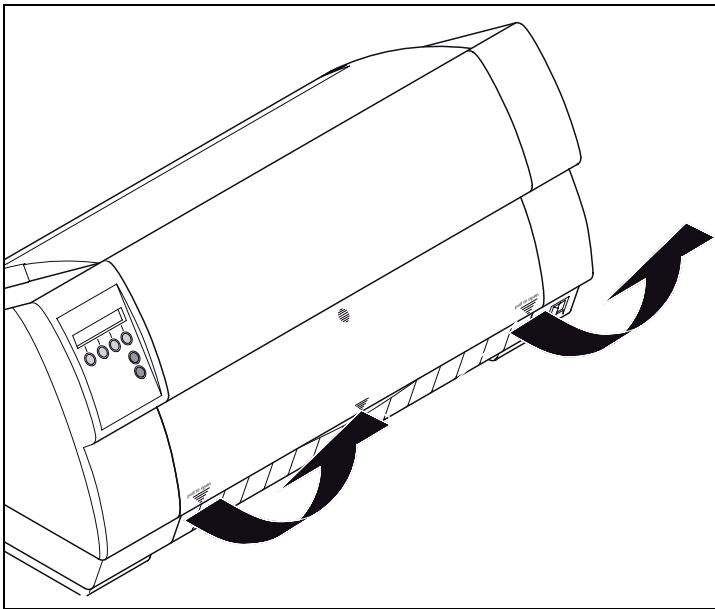

Quitar la guía de papel en caso de necesidad. Asegúrese de que la impresora esté en modo deservicio para papel continuo. En caso necesario, cambie el tipo de papel (véase [Cambiar tipo de papel](#) (página 27)).

Levantar la tapa delantera, tomándola en los lugares marcados con flechas a la izquierda y derecha.

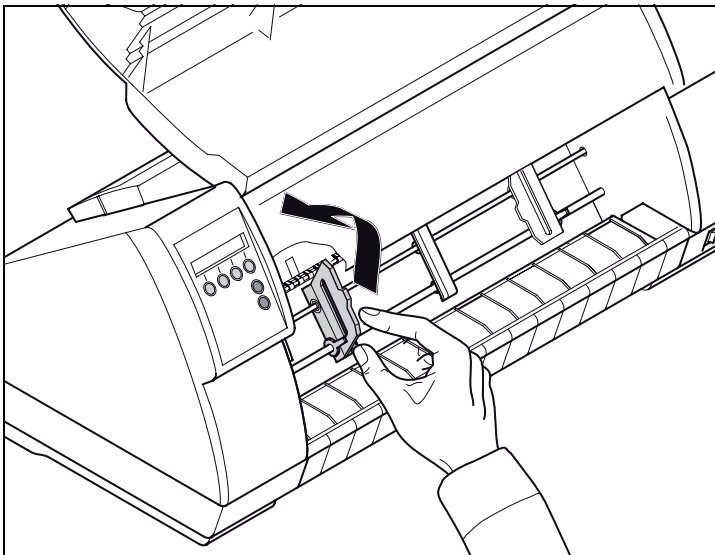

Abra las abrazaderas de papel izquierda y derecha.

Es posible también de quitar la tapa inferior para facilitar la carga de papel continuo. Sin embargo, se puede cargar el papel también con la tapa inferior instalada.

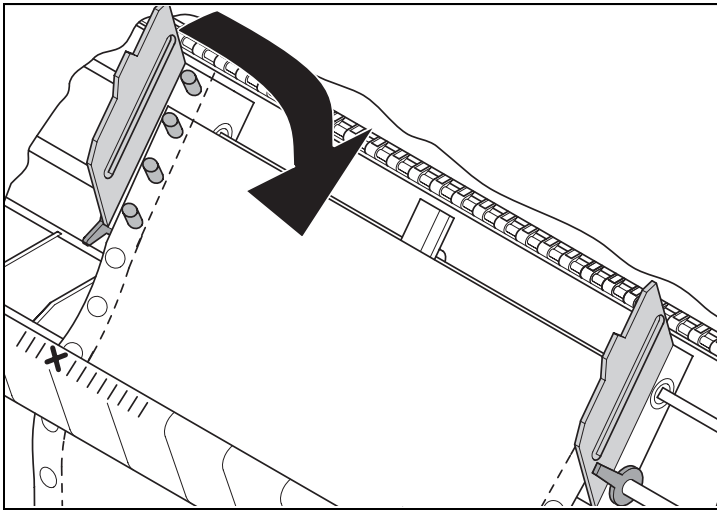

Primero coloque el papel continuo sobre el tractor izquierdo; cuide que al menos tres agujeros se encuentren sobre los pernos del rodillo de accionamiento.

Cierre la abrazadera de papel.

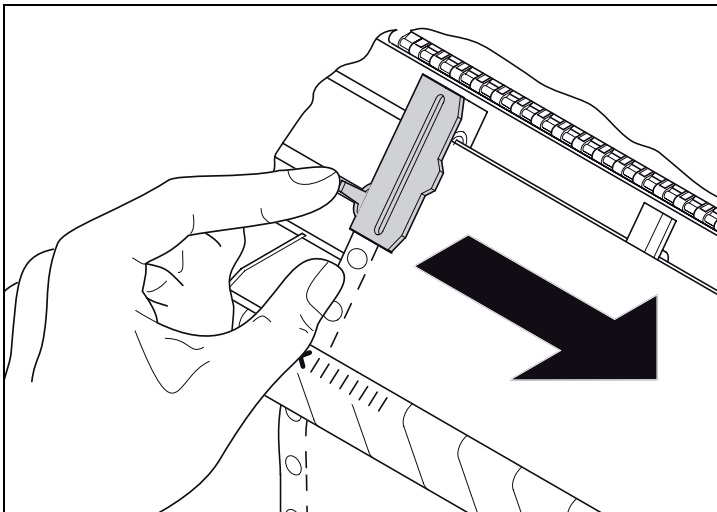

Abra la palanca de fijación colorada y ajuste el tractor de manera que la primera posición de impresión en el papel esté alineada con la marca X sobre la caja de impresora.

Después cierre la palanca de nuevo.

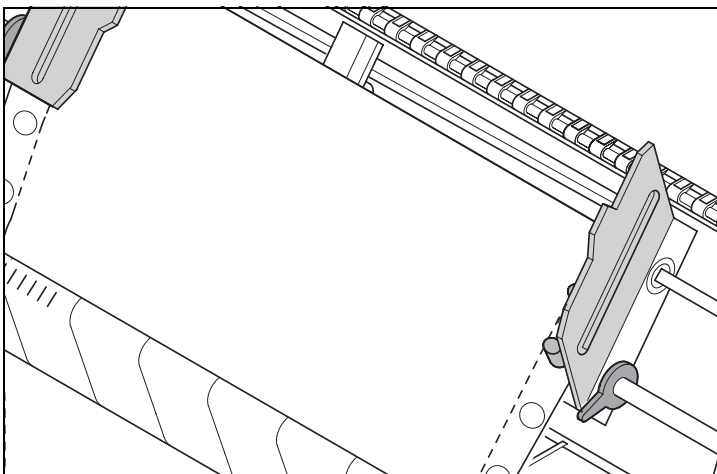

Ajuste el tractor derecho para alinearlos a la anchura del papel utilizado y coloque el papel.



Asegúrese de que esté posicionado igual como en el tractor izquierdo para evitar cualquier atasco de papel.

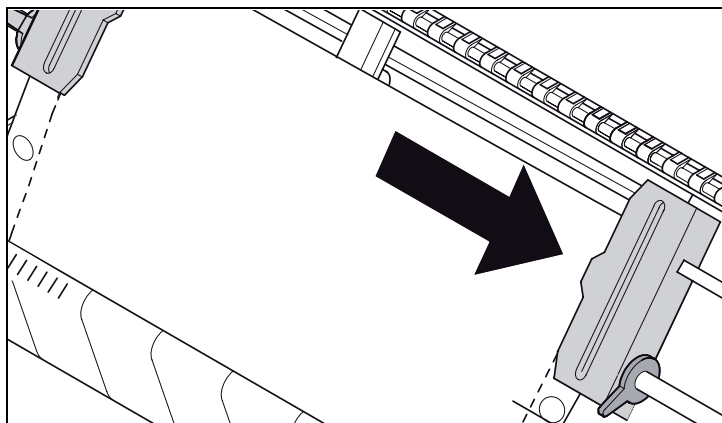

Cierre la abrazadera de papel, empuje el tractor hacia la derecha para tensar ligeramente el papel.

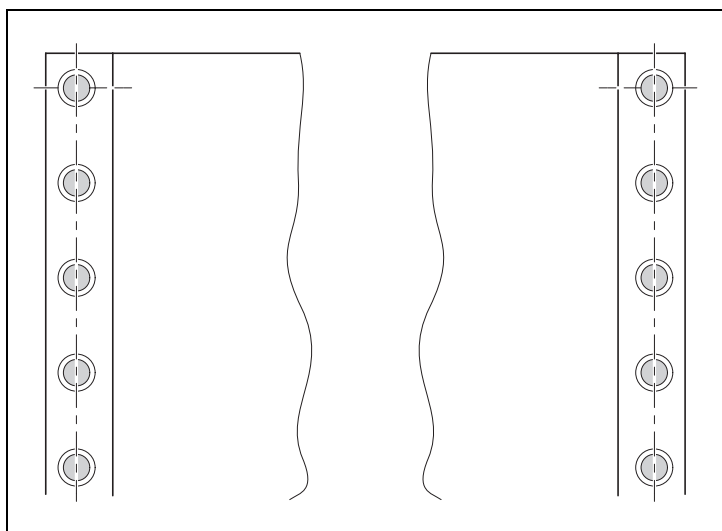

No tensar el papel excesivamente porque los agujeros de arrastre pueden rasgarse, ni lo deje flojo porque en este caso va a ondularse, causando problemas de alimentación.

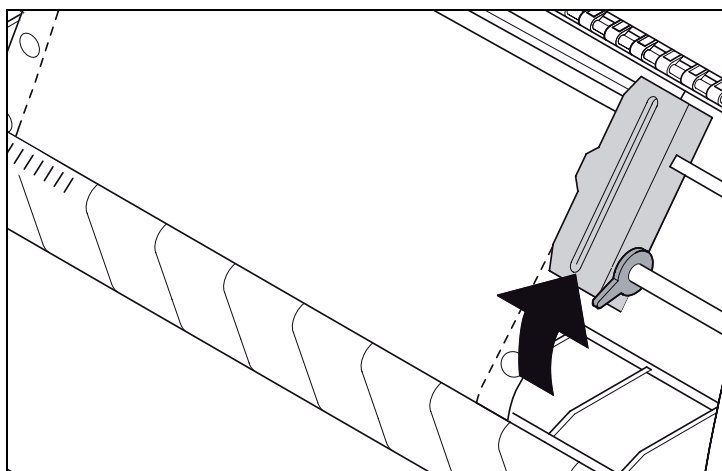

Fije el tractor.

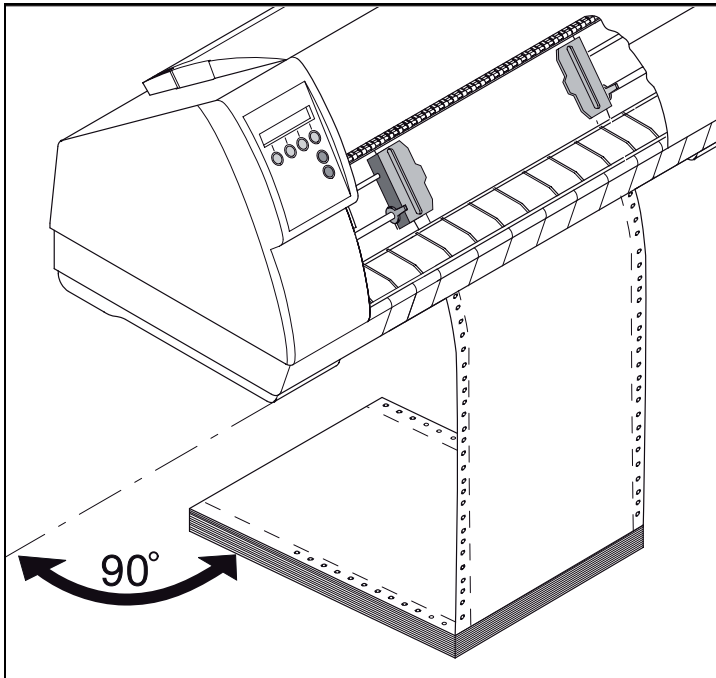

Cuide que la pila de papel esté alineada en paralelo relativo a la impresora y que no haya ninguna obstrucción del flujo de papel.

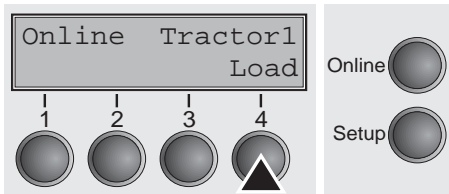

Baje la tapa delantera.

Encienda la impresora. Aparece el origen de papel activo (**Tractor1**) en el visualizador. Se carga el papel automáticamente si la impresora está en modo Online y recibe datos del ordenador.



Presione el pulsador Load (4) sólo para cargar el papel antes del inicio de la impresión.

Hojas sueltas

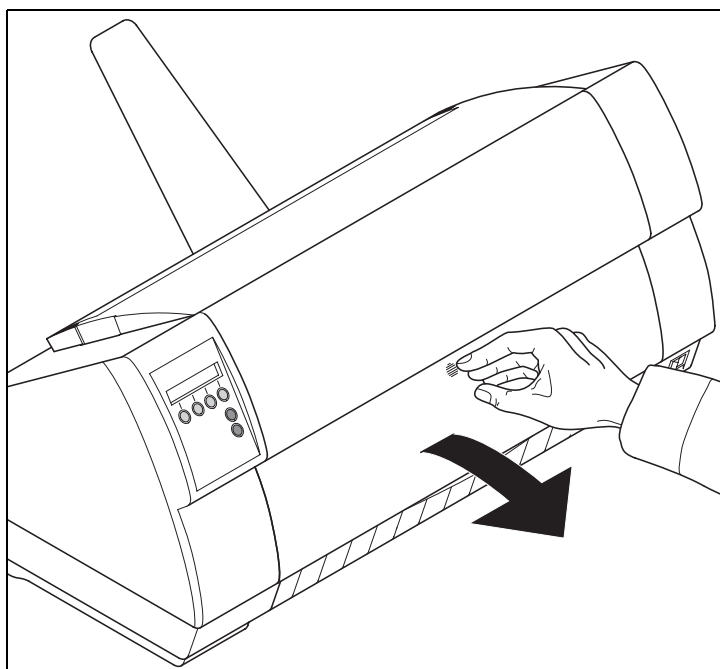

Instalar la guía de papel. Asegúrese de que la impresora esté en modo de servicio para hojas sueltas. En caso necesario, cambie el tipo de papel (véase [Cambiar tipo de papel](#) (página 27)).

Presione sobre el punto de cierre en el centro de la tapa delantera. El dispositivo de alimentación de hojas sueltas se abre hacia abajo.

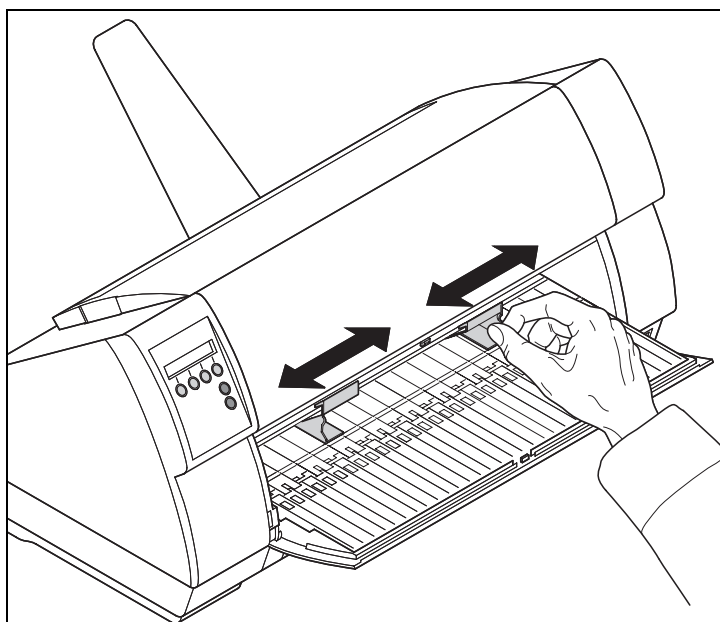

Ajuste la guía lateral izquierda para alinearla a la marca izquierda del dispositivo de alimentación de hojas sueltas.

Ajuste la guía lateral derecha al tamaño del papel utilizado.

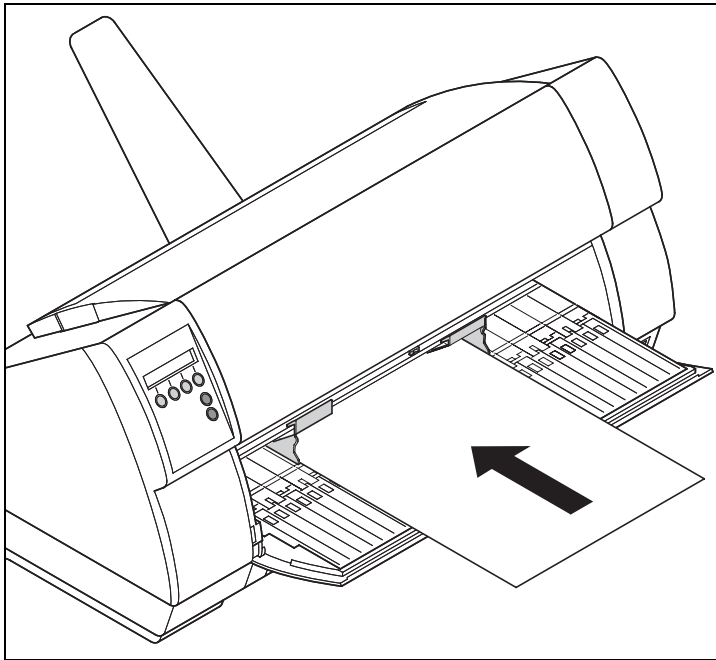

Inserte la hoja suelta hasta el tope en el dispositivo de alimentación de papel.

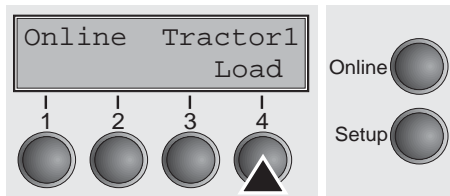

Presione el pulsador **Online** para poner la impresora en estado listo para el servicio.

Se carga la hoja automáticamente si la impresora está en modo Online y recibe datos del ordenador.

Presione el pulsador **Load** (4) sólo para cargar el papel antes del inicio de la impresión.

Transporte de papel

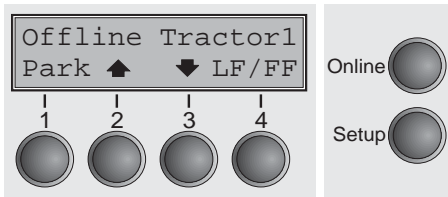

El papel colocado (papel continuo/hojas sueltas) puede ser transportado de varias maneras en la impresora.

Asegúrese de que la impresora esté en estado Offline. Si fuese necesario, presione el pulsador **Online**.

- ▶ Pulsador **Park** (1): Si se encuentra papel continuo en la impresora, se lo transporta a la posición de corte. Si se encuentra una hoja suelta en la impresora, se la expulsa.
- ▶ Pulsador ▲ (2):
Pulsación breve del pulsador: Se transporta el papel hacia arriba por pasos
Pulsación larga del pulsador: Transporte continuo hacia arriba.
- ▶ Pulsador ▼ (3):
Pulsación breve del pulsador: Se transporta el papel hacia abajo por pasos
Pulsación larga del pulsador: Transporte continuo hacia abajo.
- ▶ Pulsador **LF/FF** (4):
Pulsación breve del pulsador: Se inicia un avance de línea (**LF**).
Pulsación larga del pulsador: Se inicia un salto de página (**FF**).



El valor máximo de retroceso de papel es de 22 pulgadas.

Transportar el papel a la posición de corte

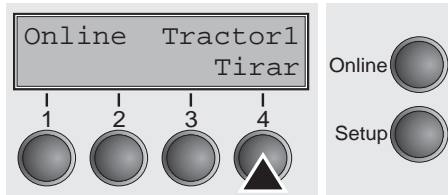

Se transporta el papel continuo a la posición de corte con el pulsador **Tirar**.

La hoja de corte se encuentra en el frente de la salida de papel (véase [Vista de conjunto \(página 2\)](#)).

Asegúrese de que la impresora esté en modo Online. Si fuese necesario, presione el pulsador **Online**.

Presione el pulsador **Tirar** (4). La impresora posiciona la línea de perforación del papel continuo a la hoja de corte.

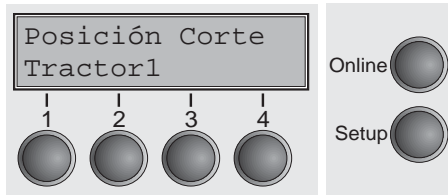

La visualización alterna entre ...

y...

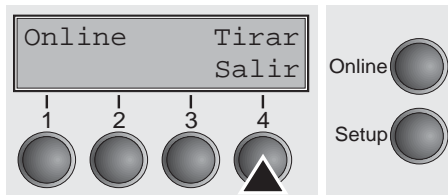

Después de cortar el papel presione el pulsador **Salir** (4). La impresora repositiona el papel a la posición de impresión.

Si hay una tarea de impresión activa, la impresora posiciona el papel automáticamente a la posición de impresión.



Preste atención a que el papel sea rajado de forma recta, ya que de lo contrario podrá presentarse un atasco de papel.

Quitar el papel



Nunca quite el papel de la impresora con fuerza. En caso contrario, puede causar dao en los componentes mecnicos.

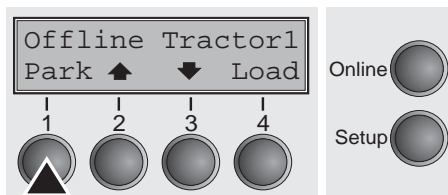

Asegúrese de que la impresora esté en modo Offline. Si fuese necesario, presione el pulsador **Online**.

Presione el pulsador **Park** (1). Si se encuentra papel continuo en la impresora, se transporta a la posición de corte. Aparece **Corte desactivad** en el visualizador.

Luego, pulse cualquier pulsador. Ahora quite el papel del tractor. Si se encuentra una hoja suelta en la impresora, se la expulsa.

7 Ajustes

En este capítulo se describe cómo se ajustan la posición de corte, la primera línea de impresión, la distancia de cabeza de impresión, como también la fuente y la densidad de caracteres.

Ajustar la distancia de cabeza de impresión

La impresora está provista de una función de ajuste automático de la distancia de cabeza de impresión al espesor del papel utilizado. En el modo Setup se puede introducir un valor de corrección para la distancia de cabeza determinada automáticamente. Por medio de esta corrección se modifica el aspecto de la escritura.



Es necesario que la función AGA esté ajustada en Enc.. Para más detalles, véase el párrafo [Ajuste automático de la cabeza \(AGA\) \(página 85\)](#).

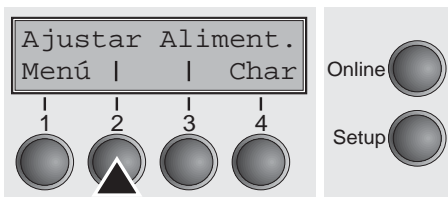

Presione el pulsador **Setup**. La impresora cambia al modo Setup.

Presione el pulsador **Ajustar** (2).

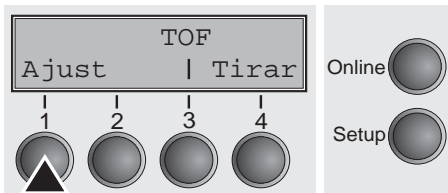

Presione el pulsador **Ajust** (1).

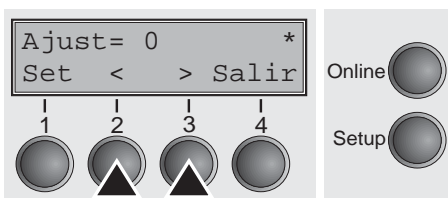

Por medio del pulsador < (2) o > (3) ajuste la gama dentro de la cual se efectúa la corrección del ajuste automático de la cabeza. Puede seleccionar valores entre -10 a +10.

Confirme la entrada presionando el pulsador **Set** (1).

Presione el pulsador **Setup**. La impresora vuelve al estado inicial.



Valores negativos disminuyen la distancia de cabeza de impresión, valores positivos la aumentan. Una modificación del valor determinado automáticamente, puede afectar decisivamente la calidad de impresión. La selección realizada permanece también después de desconectar la impresora.

Ajustar la posición de corte

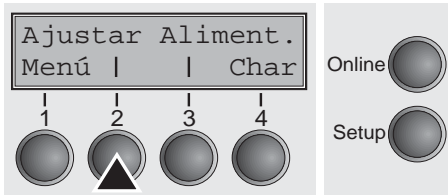

Si la posición de corte del papel no coincide con la hoja de corte de la impresora, puede ajustarla. Si esté cargada papel, hay que cortarlo y ponerlo a la posición de aparcamiento.

Presione el pulsador **Setup**. La impresora cambia al modo Setup.

Presione el pulsador **Ajustar** (2).

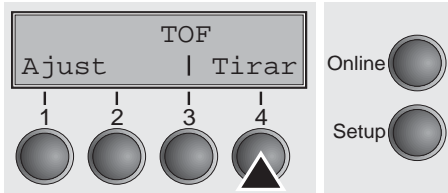

Presione el pulsador **Tirar** (4).

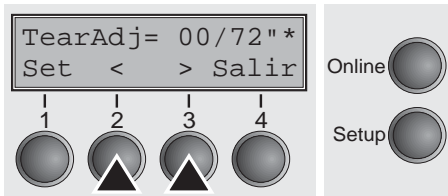

La hoja de corte se encuentra en el frente de la salida de papel (véase [Vista de conjunto \(página 2\)](#)).

Presione el pulsador < (2) o > (3) ponga la perforación a la posición deseada. Confirme la entrada presionando el pulsador **Set** (1). Confirme la entrada presionando el pulsador **Setup**. La impresora vuelve al estado inicial.



La corrección realizada – máximo aprox. 2,5 cm (1") en cada dirección – permanece también después de desconectar la impresora. Puede ajustarse individualmente para cada origen de papel.

Asegúrese de que la longitud de formulario ajustada corresponde a la longitud de los formularios actualmente utilizados.

Ajustar la primera línea de impresión (TOF)

Con la función TOF se puede ajustar la posición de la primera línea de impresión separadamente para cada origen de papel y para cada menú.



Antes de iniciar la función TOF – y cuando se utiliza papel continuo – debería ajustar la posición de corte (véase [Ajustar la posición de corte \(página 39\)](#)).

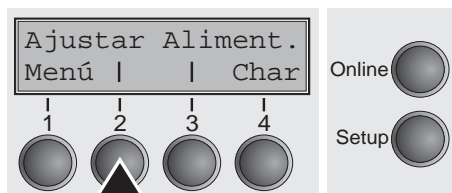

La hoja de corte se encuentra en el frente de la salida de papel (véase [Vista de conjunto \(página 2\)](#)).

Presione el pulsador **Setup**. La impresora cambia al modo Setup.

Presione el pulsador **Ajustar (2)**.

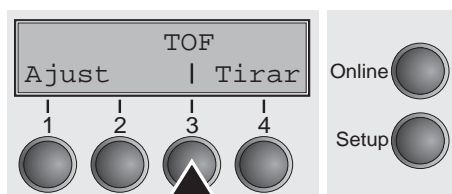

Presione el pulsador **TOF (3)**.

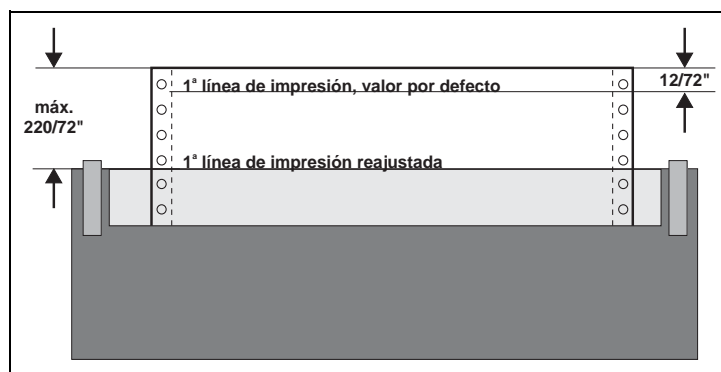

Se avanza el papel hasta que el borde inferior de la primera línea de impresión esté alineado con la hoja de corte de la impresora. Se ha ajustado la primera posición de impresión a 12/72" (4,23 mm) en fábrica, lo cual corresponde a la segunda línea desde arriba.

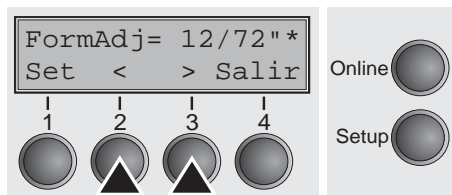

Presione el pulsador **< (2) o > (3)** ajuste la primera línea de impresión a la posición deseada. Se pueden ajustar valores entre 0 y 220/72" para papel continuo y para hojas sueltas.

Confirme la entrada presionando el pulsador **Set (1)**. Presione el pulsador **Setup**. La impresora vuelve al estado inicial.



La selección realizada permanece también después de desconectar la impresora.

8 El menú

Programar por el panel de mando

Además de controlar su impresora a través de los programas de aplicación utilizados, puede programar la impresora directamente. Están disponibles dos métodos de programación:

- ▶ Programación por el panel de mando.
- ▶ Programación a través del interface utilizando secuencias de escape o códigos de control.



Los ajustes hechos por medio de secuencias de escape tienen una prioridad más alta que los ajustes hechos a través del modo de menú; por lo tanto, los primeros suspenden los últimos. Para más detalles sobre secuencias Escape, véase el Anexo E, [Emulaciones](#) (página 127).

La programación por el interface le ofrece una gama mucho más amplia de posibilidades de confección de sus impresos, sin embargo, requiere más esfuerzo y más experiencia en el uso de lenguajes de programación y sistemas de mando de impresoras.

Además se perderán las programaciones hechas por el interface al apagar la impresora, mientras que las programaciones hechas por el panel de mando se guardan, preservándose también después de apagar la impresora.

Desbloquear el menú

El menú puede estar bloqueado de fábrica para protegerlo contra manipulaciones erróneas o no autorizadas.

Proceda de la siguiente manera para deshacer temporaria este bloqueo.

- 1 Desconecte la impresora durante unos 5 segundos.
- 2 Vuelva a conectar la impresora teniendo pulsada la tecla **Setup**.



En la sección [Bloqueo de menú \(MenLock\)](#) (página 62) se explica cómo se puede deshacer de forma permanente este bloqueo y de qué posibilidades de ajuste se dispone.

Entrar en el menú

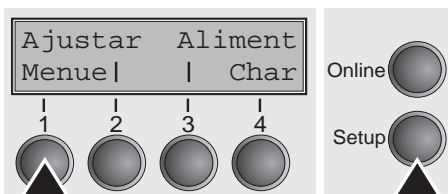

Puede entrar en el menú de la impresora como sigue:

Presione el pulsador **Setup**. La impresora cambia al modo Setup. (El modo Setup puede seleccionarse o del modo Online o del modo Offline.)

Para entrar en el menú de la impresora, presione el pulsador **Menú** (1) al siguiente.

Configuraciones de menú

Cada impresora está provista de una configuración de fábrica. Esta configuración comprende los valores básicos, por ejemplo, la emulación, el tamaño de caracteres, la longitud de impresos etc., con las cuales trabajan muchos programas de aplicación. Al fin de este capítulo se encuentra una Salida impresa del menú (*página 75*), la cual muestra los ajustes básicos.

Su impresora le ofrece la posibilidad de definir y usar cinco configuraciones de menú separadas. Por ejemplo, si trabaja con un programa de aplicación que requiere una impresora IBM, mientras que otro programa funciona mejor con una impresora EPSON, puede definir una configuración para la emulación IBM con los parámetros deseados y una segunda configuración para la emulación EPSON.

En todo caso el menú cargado previamente es el menú actual. Al encender la impresora por primera vez, se carga el menú N° 1 automáticamente. El menú N° 1 queda el menú actual hasta que cargue otro menú. Incluso después de la desconexión de la impresora se conservará el último menú actual, el cual se cargará automáticamente al conectarse de nuevo la impresora.

Para cambiar, por ejemplo, del menú N° 1 al menú N° 3:

Presione el pulsador **Setup**.

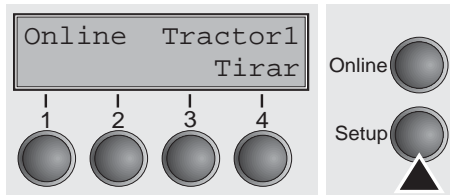

Presione el pulsador **Menue** (1).

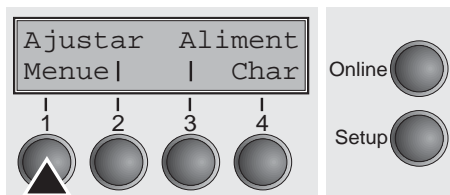

Presione el pulsador **Menue** (3).

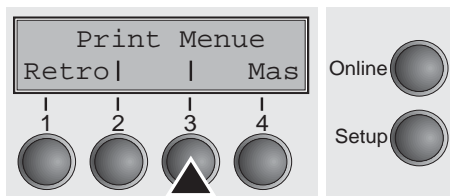

En el visualizador LCD aparece el mensaje:

Presione el pulsador < (2) o > (3) hasta que aparezca **Carga Menue=3**. Presione el pulsador **Set** (1) para seleccionar el menú N° 3 como ajuste activo.

El ajuste actual activo se marca por un asterisco (*).

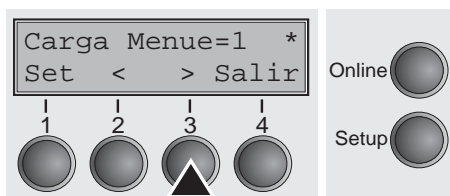



Si se cambia de un menú al otro, es posible que la impresora se reinicializa debido a los ajustes diferentes de las emulaciones.

Manejo en el menú

Utilizando los cuatro pulsadores de función y selección, que se encuentran por debajo del visualizador LCD, se puede mover en el menú actual. Cada función y cada parámetro, que aparece en el visualizador LCD, se realiza o se selecciona mediante el pulsador que está exactamente por debajo. Generalmente dos grupos de parámetros están juntados en un nivel, como en el siguiente ejemplo los grupos de parámetros **LPI** y **Skip**.

Si no quiere cambiar ninguno de los parámetros, puede presionar el pulsador debajo de **Mas** para ir a los dos grupos siguientes de parámetros en el menú. Asimismo puede presionar el pulsador debajo de **Retro** para ir a los dos grupos anteriores de parámetros.

Si quiere modificar un ajuste (por ejemplo, la densidad de líneas) presione el pulsador **LPI** (LPI = lines per inch/líneas por pulgada) para ir al nivel de ajuste del parámetro.

Se identifica el ajuste actual activo por un asterisco (*); (en la figura de ejemplo, el ajuste actual es 6 lpi). Con los pulsadores < y > puede visualizar los demás parámetros seleccionables.

Ejemplo:

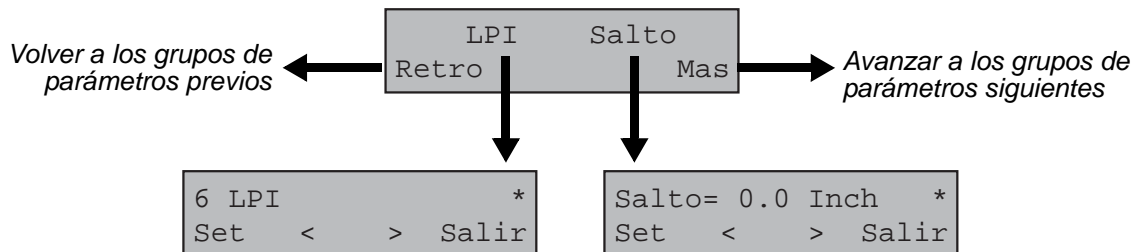

Guardar los ajustes del menú

Cuando aparece el valor deseado en el visualizador LCD, guárdelo presionando el pulsador debajo de **Set**. Con esto se ha ajustado el parámetro y la impresora vuelve automáticamente a la visualización de los grupos de parámetros. Para salir del subnivel sin guardar el cambio, presione el pulsador debajo de **Salir**.

Seleccionar el idioma

El procedimiento de ajuste en el menú se demuestra a continuación con el ejemplo de la selección del idioma.

En el presente manual, todos los textos de la visualización se representan en idioma español. Sin embargo, su impresora le ofrece la posibilidad de seleccionar el idioma inglés, francés, italiano, español o turco para la representación en el visualizador LCD. En nuestro ejemplo se cambia del idioma inglés al idioma español. Proceda de forma análoga para los otros idiomas.

Ponga la impresora al modo Setup presionando el pulsador **Setup**.

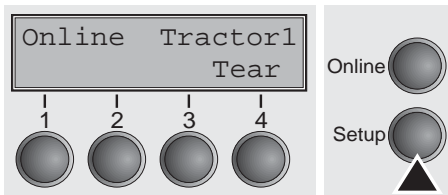

Presione el pulsador **Menu** (1).

Podrán estar bloqueados los modos Setup y Menú. Mantener pulsada la tecla Setup al conectar para deshacer el bloqueo. Para desbloquear el modo Menú de forma permanente, usted deberá modificar el correspondiente ajuste en el menú, véase la sección [Bloqueo de menú \(MenLock\)](#) (página 62)

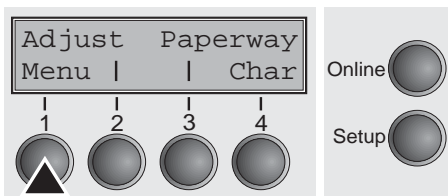

Presione el pulsador **Next** (4) tantas veces hasta que aparece **Language** en el visualizador.

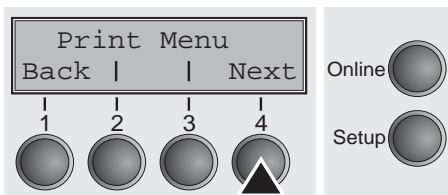

Presione el pulsador **Language** key (3).

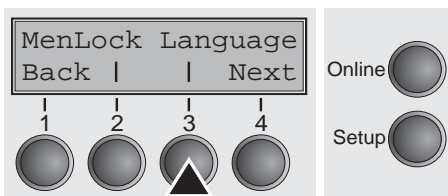

El visualizador cambia al modo de parámetros y muestra el texto **English** en la línea arriba.

Aparecen **Set** y **Exit** en la línea abajo. Los dos pulsadores < (2) y > (3) representan la selección de parámetros (“<” para descendente y “>” para ascendente). Presione los pulsadores < o > tantas veces hasta que se visualiza el idioma deseado, en nuestro ejemplo, **Spanish**.

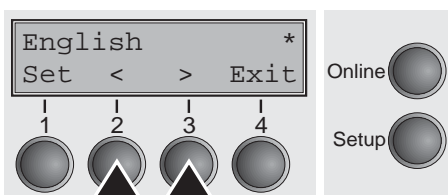

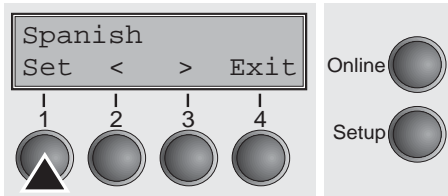

Presione el pulsador **Set** (1) para guardar su selección. Suena una señal acústica de confirmación.

Si presiona el pulsador **Exit** (4), volverá del modo de parámetros sin guardar cualquier cambio (se preserva el ajuste previo).

Después de guardar (**Set**) en nuestro ejemplo, se presenta la visualización como sigue:

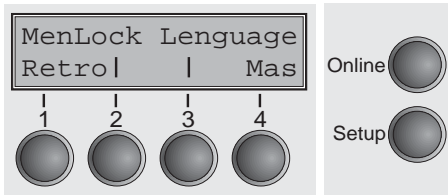

La corrección efectuada se guarda todavía después de apagar la impresora.

Salir del modo Setup

Presione el pulsador **Setup** para cambiar al modo Offline o el pulsador **Online** para cambiar al modo Online.

Estructura del menú

La estructura del menú de su impresora puede variar del ejemplo mostrado aquí, dependiendo del software de la impresora.

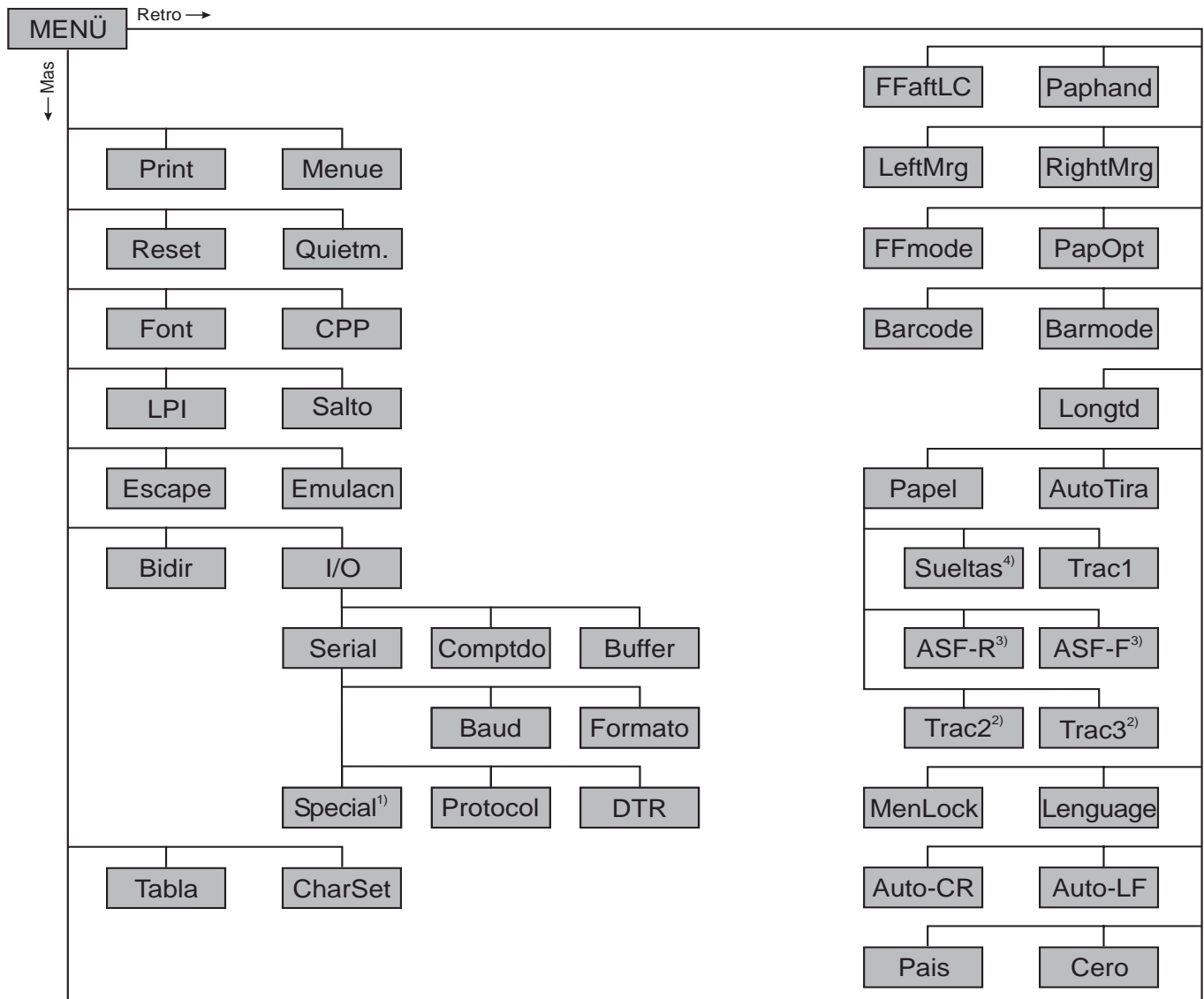

- 1) Sólo en el protocolo seleccionado ENQ/STX, ETX/ACK o ACK/NAK
- 2) Sólo con tractor opcional
- 3) Sólo con ASF opcional (alimentación de hojas sueltas automática atrás)
- 4) No instalado en algunos modelo

Parámetros de menú

En la siguiente sección vienen alistados y explicados todos los ajustes posibles de menú.

Presione el pulsador **Setup**.

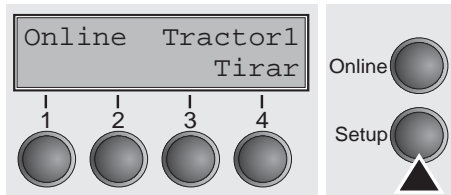

Presione el pulsador **Menue** (1).

i Podrán estar bloqueados los modos Setup y Menú. Mantener pulsada la tecla Setup al conectar para desahacer el bloqueo. Para desbloquear el modo Menú de forma permanente, usted deberá modificar el correspondiente ajuste en el menú, véase la sección [Bloqueo de menú \(MenLock\) \(página 62\)](#)

Imprimir las configuraciones de menú (Print)

Imprime las configuraciones de menú en el camino actual del papel; véase la sección [Ajustes del menú \(ejemplo\) \(página 75\)](#).

Presione el pulsador **Print** (2) para iniciar la impresión.

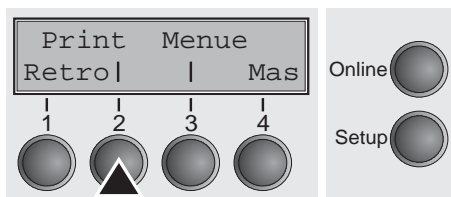

Cargar la configuración de menú (Menue)

Puede cargarse una de las 5 configuraciones de menú; véase la sección [Manejo en el menú \(página 43\)](#).

Presione el pulsador **Menue** (3).

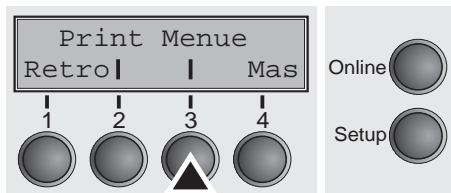

Seleccione el ajuste deseado, presionando el pulsador < (2) o > (3).

Ajustes disponibles: **Carga Menue=1/2/3/4/5**

Ajuste por defecto: **Carga Menue=1**

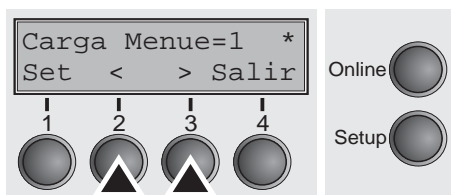

Confirme la entrada presionando el pulsador **Set** (1). Presione el pulsador **Mas** (4) para cambiar al grupo de parámetros siguiente.

Resetear a los ajustes de fábrica (Reset)

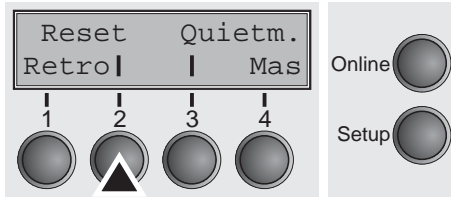

Para reponer o no la configuración de menú activa a su estado inicial (configuración de fábrica).

Presione el pulsador **Reset** (2).

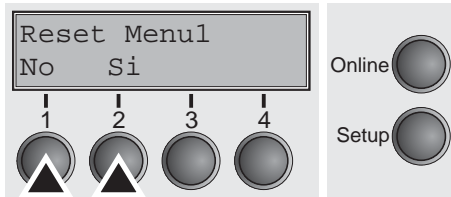

Presione el pulsador **No** (1) o **Si** (2).



Todos los ajustes modificados a mano en el menú actual se perderán si éste es reseteado a los ajustes de fábrica. Recomendamos realizar antes una salida impresa del menú.

Confirme la entrada presionando el pulsador **Set** (1).

Impresión silenciosa (Quietm.)

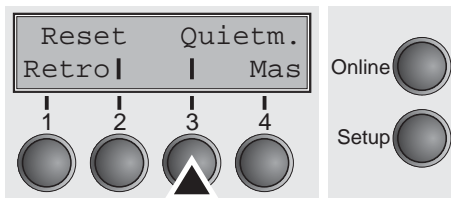

Presione el pulsador **Quietm.** (3).

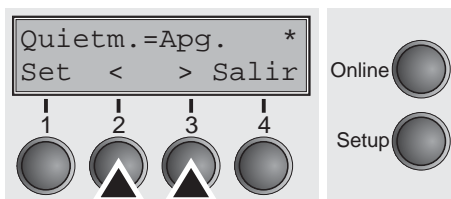

Seleccione el ajuste deseado, presionando el pulsador < (2) o > (3).

Ajustes disponibles: **Apg./Enc.**

Ajuste por defecto: **Apg.**

Confirme la entrada presionando el pulsador **Set** (1). Presione el pulsador **Mas** (4) para cambiar al grupo de parámetros siguiente.



Por favor, tenga en cuenta que la activación de Quietmode reducirá el paso de datos.

Seleccionar el tipo de escritura (Font)

Mediante este parámetro podrá seleccionarse un tipo de escritura permanente.

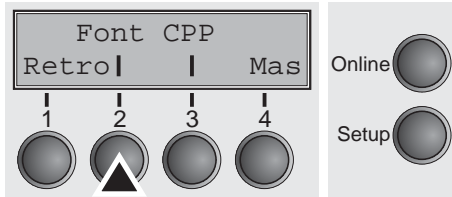

Presione el pulsador **Font** (2).

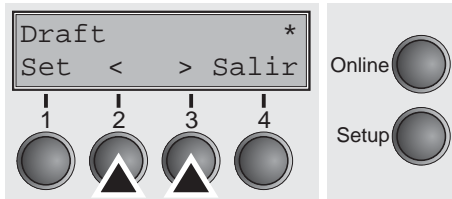

Seleccione el ajuste deseado, presionando el pulsador < (2) o > (3).

Ajustes disponibles: véase la tabla de abajo

Ajuste por defecto: **Draft**

Las fuentes marcadas **I** (por ejemplo **Courier I LQ**) son generadores de caracteres compatibles IBM.

Las fuentes que llevan **PS** en su nombre son fuentes proporcionales, las cuales sólo utilizan el espacio necesario para la anchura de los caracteres individuales.

Ejemplo:

Roman HS: **W i l l i i**

Roman PS HS: **W i l l i i**

La abreviatura NLG significa Calidad de impresión Near Letter Quality en la que la impresora imprime con mayor velocidad, pero con una resolución algo más baja; LQ significa Calidad de impresión Letter Quality en la que la velocidad de impresión es algo más reducida permitiéndose de esta manera una resolución más alta.

| Fuentes | | |
|----------------|---------------|-------------------|
| HIGH SPEED | PRESTIGE LQ | COURIER I LQ |
| DRAFT* | SCRIPT NLQ | COUR I PS NLQ |
| DRAFT COPY | SCRIPT LQ | COUR I PS LQ |
| ROMAN NLQ | COURIER NLQ | LQ ORATOR |
| ROMAN LQ | COURIER LQ | NLQ ORATOR |
| ROMAN PS NLQ | OCRB NLQ | LQ GOTHIC NLQ |
| ROMAN PS LQ | OCRB LQ | GOTHIC LQ |
| SANS SERIF NLQ | OCRA NLQ | ROMAN/T NLQ* |
| SANS SERIF LQ | OCRA LQ | ROMAN/T LQ * |
| S SERIF PS NLQ | COURIER I NLQ | SANS SERIF/H NLQ* |
| S SERIF PS LQ | PRESTIGE NLQ | SANS SERIF/H LQ* |

* Fuentes escalables (emulación LQ2170)

Confirme la entrada presionando el pulsador **Set** (1).

Ajustar la densidad de caracteres (CPP)

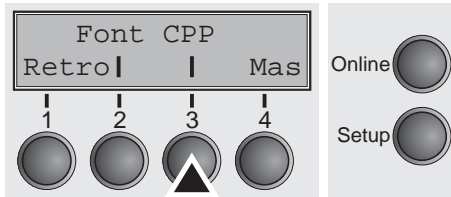

Ajustar la densidad de caracteres (CPP = caracteres por pulgada). Cuanto más alto el parámetro, tanto menor es la densidad de caracteres.

Presione el pulsador **CPP** (3).

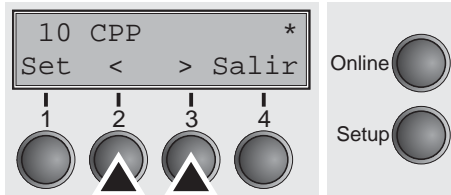

Seleccione el ajuste deseado, presionando el pulsador < (2) o > (3).

Ajustes disponibles: **5 CPP, 6 CPP, 7.5 CPP, 8.6 CPP, 10 CPP, 12 CPP, 15 CPP, 17.1 CPP, 20 CPP**

Ajuste por defecto: **10 CPP**

Confirme la entrada presionando el pulsador **Set** (1). Presione el pulsador **Mas** (4) para cambiar al grupo de parámetros siguiente.

Ajustar la densidad de líneas (LPI)



Ajustar la densidad de líneas (LPI = líneas por pulgada). Cuanto más alto el parámetro, tanto menor es la interlínea. Se puede ajustar cualquier valor LPI por medio de secuencias de escape.

Presione el pulsador **LPI** (2).

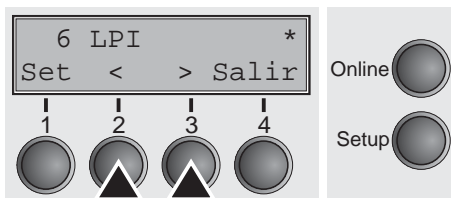

Seleccione el ajuste deseado, presionando el pulsador < (2) o > (3).

Ajustes disponibles: **2 LPI, 3 LPI, 4 LPI, 6 LPI*, 8 LPI, 12 LPI**

Ajuste por defecto: **6 LPI**

Confirme la entrada presionando el pulsador **Set** (1).

Saltar la perforación (Salto)

Se puede ajustar el salto de perforación a siete valores definidos (en pulgadas).



Presione el pulsador **Salto** (3).

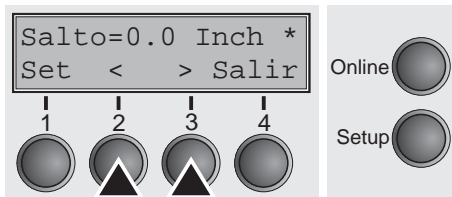

Seleccione el ajuste deseado, presionando el pulsador < (2) o > (3).

Ajustes disponibles: **0.0, 1.0, 1.5, 2.0, 2.5, 3.0, 3.5 Inch**

Ajuste por defecto: **0.0 Inch**

Confirme la entrada presionando el pulsador **Set** (1). Presione el pulsador **Mas** (4) para cambiar al grupo de parámetros siguiente.

Seleccionar el carácter Escape (Escape)

Para seleccionar el carácter de inicio para secuencias de control. Ajuste ESC: Puede utilizarse sólo el carácter Escape. Ajuste ESC+\$\$: Pueden utilizarse o el carácter Escape o dos caracteres \$ (\$\$). Para una descripción detallada, véase el capítulo [El procedimiento \\$\\$ \(página 128\)](#).

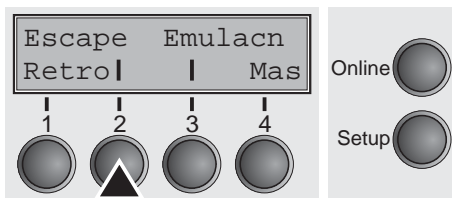

Presione el pulsador **Escape** (2).

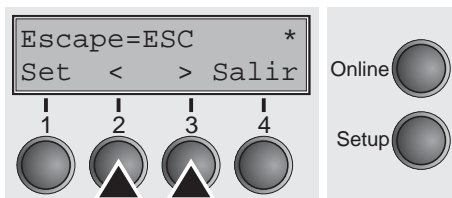

Seleccione el ajuste deseado, presionando el pulsador < (2) o > (3).

Ajustes disponibles: **ESC/ESC+\$\$**

Ajuste por defecto: **ESC**

Confirme la entrada presionando el pulsador **Set** (1).

Ajustar la emulación (Emulacn)

Selecciona la emulación. Si una impresora es capaz de “entender” el juego de comandos escrito para otro tipo de impresora, se dice que emula la otra impresora.



MTPL está activo también en las emulaciones IBM y Epson.



Presione el pulsador **Emulacn** (3).

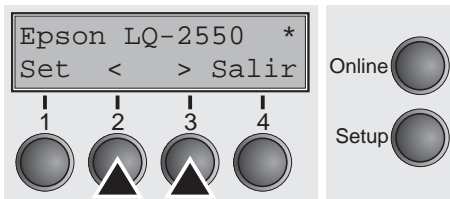

Seleccione el ajuste deseado, presionando el pulsador < (2) o > (3).

Ajustes disponibles: **Epson LQ-2550, Epson LQ-2170, IBM Propr. XL24, IBM ProXL24+AGM, MTPL**

Ajuste por defecto: **Epson LQ-2550**

Si se cambia al modo Online después de cambiar la emulación, la impresora inicializará de nuevo.

Confirme la entrada presionando el pulsador **Set** (1). Presione el pulsador **Mas** (4) para cambiar al grupo de parámetros siguiente.

Imprimir bidireccional (Bidir)

Ajuste **Bidir = Enc.**: La impresora imprime en ambas direcciones (bidireccional). Ajuste **Bidir = Apg.**: La impresora solamente imprime en una dirección (de la izquierda a la derecha).

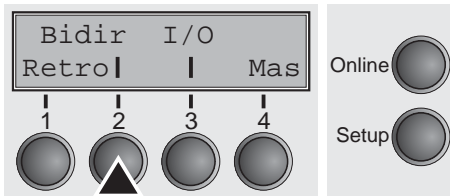

Presione el pulsador **Bidir** (2).

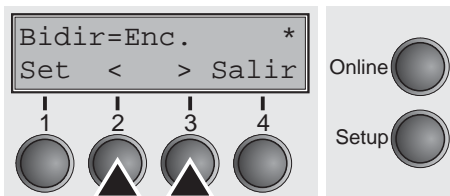

Seleccione el ajuste deseado, presionando el pulsador < (2) o > (3).

Ajustes disponibles: **Enc./Apg.**

Ajuste por defecto: **Enc.**

Confirme la entrada presionando el pulsador **Set** (1).



El ajuste Enc. no será sobrescrito por secuencias Escape.

Ajustes para interfaces (I/O)

Con este grupo de parámetros, usted podrá efectuar diferentes ajustes en las interfaces de la impresora, veáse la sección [Interfaces \(página 147\)](#).

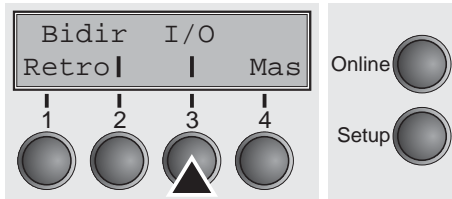

Presione el pulsador **I/O** (3).

Interface serie (Serial)

Este grupo de parámetros sólo pasa a ser efectivo si se ha instalado un módulo opcional de interfaz serial.

STOP Para que quede garantizado el funcionamiento impecable de la transmisión serial de datos, los ajustes seriales de la impresora y del ordenador (Host) tienen que coincidir.



Presione el pulsador **Serial** (2).

Velocidad de transmisión de datos (Baud)

Selección de la velocidad de transmisión de datos (tasa de baudios: Baudio = Bits por segundo).

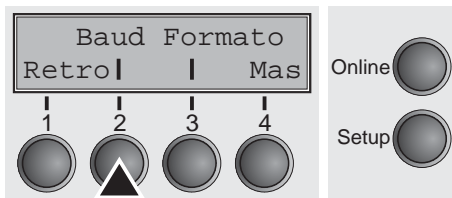

Presione el pulsador **Baud** (2).

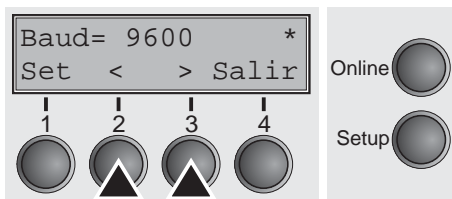

Seleccione el ajuste deseado, presionando el pulsador < (2) o > (3).

Ajustes disponibles: **600, 1200, 2400, 4800, 9600, 19200**

Ajuste por defecto: **9600**

i Hay que ajustar la impresora y el ordenador a la misma tasa de baudios.

Confirme la entrada presionando el pulsador **Set** (1).

Formato de datos (Formato)

Mediante este parámetro, usted podrá fijar la cantidad de bits de datos, la comprobación de paridad para bytes de datos recibidos así como la cantidad de bits de parada por byte de datos.

Presione el pulsador **Formato** (3).

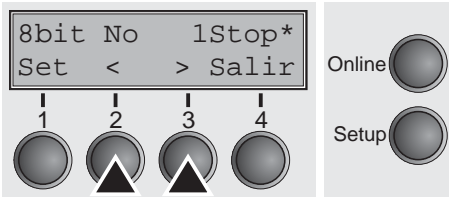
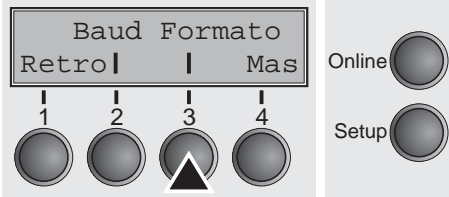

Seleccione el ajuste deseado, presionando el pulsador < (2) o > (3).

Ajustes disponibles: véase la tabla de abajo

Ajuste por defecto: **8 Bit No 1 Stop**

| 1 número de bits de datos | 2 verificación de paridad | 3 número de bits de stop |
|---------------------------|---------------------------|--------------------------|
| 7 Bit | No | 2 Stop |
| 7 Bit | Even | 1 Stop |
| 7 Bit | Odd | 1 Stop |
| 7 Bit | Even | 2 Stop |
| 7 Bit | Odd | 2 Stop |
| 7 Bit | Mark | 1 Stop |
| 7 Bit | Spc | 1 Stop |
| 7 Bit | Mark | 2 Stop |
| 7 Bit | Spc | 2 Stop |
| 8 Bit | No | 1 Stop |
| 8 Bit | No | 2 Stop |
| 8 Bit | Even | 1 Stop |
| 8 Bit | Odd | 1 Stop |
| 8 Bit | Mark | 1 Stop |
| 8 Bit | Spc | 1 Stop |

- 1 Ajustar el número de bits de datos (7 o 8).
- 2 Selección de la verificación de paridad para los bytes de datos recibidos. **NO** activa la transmisión en ambas direcciones sin bit de paridad. Si se selecciona **EVEN** u **ODD**, se comprueben los bytes en cuanto a paridad par o impar. La selección de **MARK** o **SPACE** efectúa la transmisión de bytes de datos con bit de paridad, pero sin verificación de los datos recibidos; datos transmitidos con bit de paridad se marcan siempre con 1(MARK) o 0 (Space).
- 3 Selección de 1 o 2 bits de stop por byte de datos.

Confirme la entrada presionando el pulsador **Set** (1). Presione el pulsador **Mas** (4) para cambiar al grupo de parámetros siguiente.

Otros ajustes (Special)

Este subgrupo de parámetros aparecerá solamente si se utiliza la interfaz serial y si está activado el protocolo ENQ/STX, ETX/ACK o ACK/NAK.

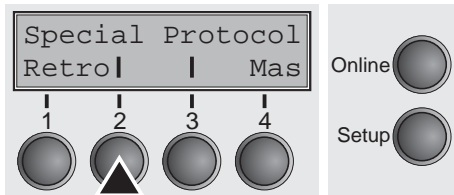

Presione el pulsador **Special** (2).

Comportamiento en caso de error (ErrMode)

Enc. reemplazará el carácter incorrecto con ?, **Apg.** borrará el bloque entero.

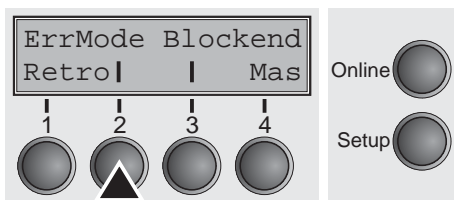

Presione el pulsador **ErrMode** (2).

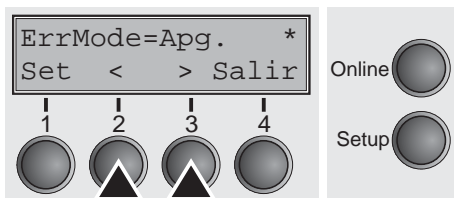

Seleccione el ajuste deseado, presionando el pulsador < (2) o > (3).

Ajustes disponibles: **Enc./Apg.**
Ajuste por defecto: **Apg.**

Confirme la entrada presionando el pulsador **Set** (1).

Carácter de fin de bloque (Blockend)

Definición del carácter de fin de bloque. **Enc.:** LF; FF, CR, VT, ETX, DEL. **Apg.:** ETX, DEL.

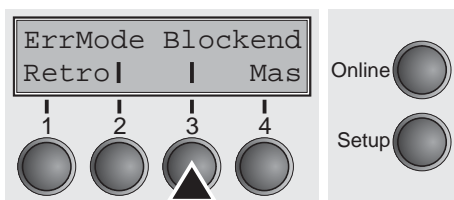

Presione el pulsador **Blockend** (3).

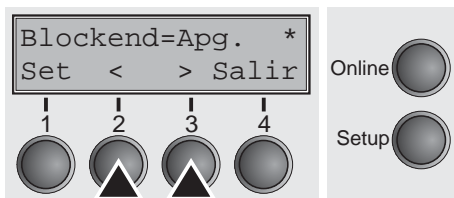

Seleccione el ajuste deseado, presionando el pulsador < (2) o > (3).

Ajustes disponibles: **Enc./Apg.**
Ajuste por defecto: **Apg.**

Confirme la entrada presionando el pulsador **Set** (1). Presione el pulsador **Mas** (4) para cambiar al grupo de parámetros siguiente.

Teleseñalización (Remote)

Enc.: RDY/BUSY disponible. **Apg.:** Mando por RDY/BUSY no disponible.

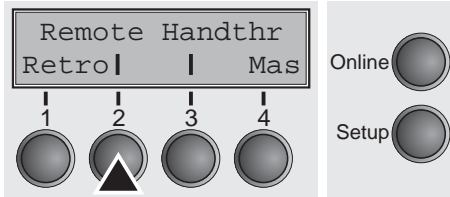

Presione el pulsador **Remote** (2).

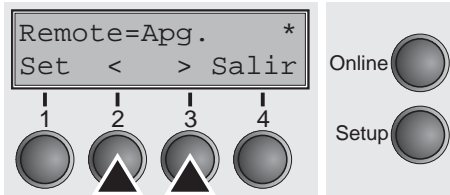

Seleccione el ajuste deseado, presionando el pulsador < (2) o > (3).

Ajustes disponibles: **Enc./Apg.**

Ajuste por defecto: **Apg.**

Confirme la entrada presionando el pulsador **Set** (1).

Transparencia (Handthr)

Controla la transparencia de secuencias de control y acuse de recibo de bloque, dependiendo del protocolo seleccionado.



Presione el pulsador **Handthr** (3).

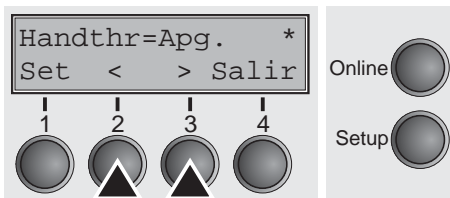

Seleccione el ajuste deseado, presionando el pulsador < (2) o > (3).

Ajustes disponibles: **Enc./Apg.**

Ajuste por defecto: **Apg.**

Confirme la entrada presionando el pulsador **Set** (1). Presione el pulsador **Mas** (4) to leave the parameter subgroup **Special**.

Protocolo (Protocol)

Mediante este parámetro, usted seleccionará el tipo de protocolo, es decir un juego determinado de reglas y procedimientos para dejar garantizado el intercambio correcto de datos entre el ordenador y la impresora.

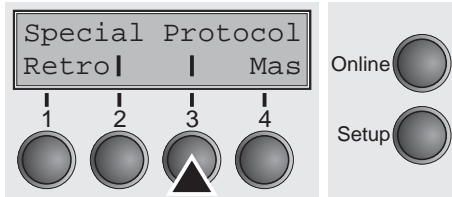

Presione el pulsador **Protocol** (3).

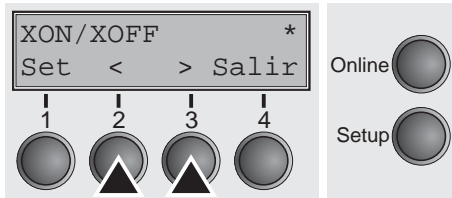

Seleccione el ajuste deseado, presionando el pulsador < (2) o > (3).

Ajustes disponibles: **XON/XOFF, Robust XON/XOFF, ENQ/STX, ETX/ACK, ACK/NAK**

Ajuste por defecto: **XON/XOFF**

Confirme la entrada presionando el pulsador **Set** (1). Presione el pulsador **Mas** (4) para cambiar al grupo de parámetros siguiente.

Tratamiento de señales (DTR)

Fija la línea en la que va puesta la señal DTR (DTR = **D**ata **T**erminal **R**eady).

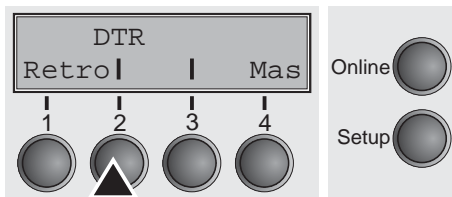

Presione el pulsador **DTR** (2).

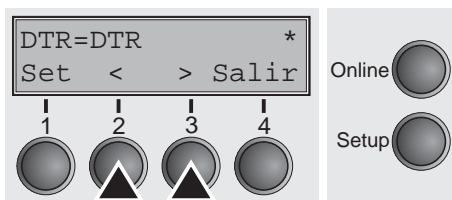

Seleccione el ajuste deseado, presionando el pulsador < (2) o > (3).

Ajustes disponibles: **DTR/READY**

Ajuste por defecto: **DTR**

DTR=DTR: La señal DTR está asignada a línea DTR.

DTR=READY: La señal READY está asignada a línea DTR.

DTR = Patilla 20 en conector hembra RS232 de 25 patillas.

DTR = Patilla 4 en conector hembra RS232 de 9 patillas.

Confirme la entrada presionando el pulsador **Set** (1). Presione el pulsador **Mas** (4) para cambiar al grupo de parámetros siguiente.

Seleccionar la interfaz (Comptdo)

Selección del interface. La impresora está configurada o para conexión paralela, Ethernet o serial (opcional), o alterna automáticamente entre l'interface paralela y serial (**Shared**).



Presione el pulsador **Comptdo** (3).

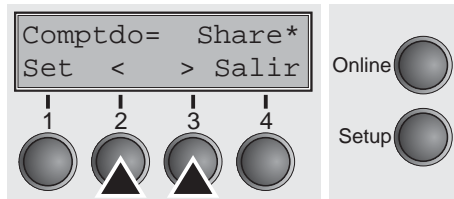

Seleccione el ajuste deseado, presionando el pulsador < (2) o > (3).

Ajustes disponibles: **Share, Parallel, Serial**

Ajuste por defecto: **Share**

Comptdo=Share: La impresora cambia automáticamente entre la interfaz paralela y la interfaz serial opcional.

Comptdo=Parallel: La impresora utiliza la interfaz paralela.

Comptdo=Serial: La impresora utiliza la interfaz seral opcional.

Confirme la entrada presionando el pulsador **Set** (1). Presione el pulsador **Mas** (4) para cambiar al grupo de parámetros siguiente.

Tampón de interfaz (Buffer)

Selección del tamaño del tampón de interfaz.

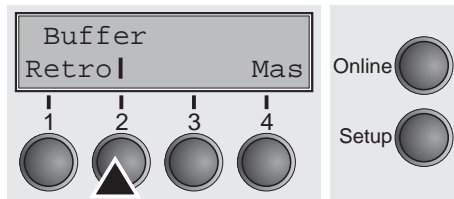

Presione el pulsador **Buffer** (2).

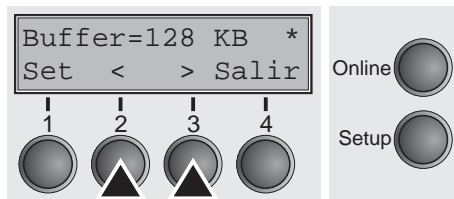

Seleccione el ajuste deseado, presionando el pulsador < (2) o > (3).

Ajustes disponibles: **0 – 128 KB**

Ajuste por defecto: **128 KB**

i **Con Buffer = 0 KB e interfaz serial seleccionada, o con Share activado, el Tampón es realmente de 512 byte.**

Confirme la entrada presionando el pulsador **Set** (1). Presione el pulsador **Mas** (4) para salir del grupo de parámetros **I/O**. Presione el pulsador **Mas** (4) para cambiar al grupo de parámetros siguiente.

Interfaz Ethernet (ETH-EXT)

En este grupo de parámetros pueden realizarse ajustes para la interfaz Pocket Ethernet externa (opcional).

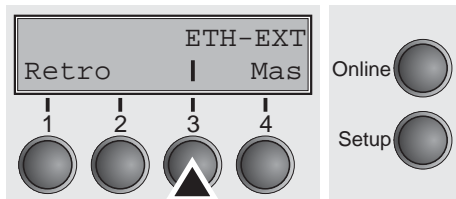

Presione el pulsador **ETH-EXT** (3).



Para más informaciones véase el CD-ROM de instalación de la interfaz Ethernet.

Seleccionar el juego de caracteres (Tabla)

Solamente disponible en la emulación Epson LQ 2550/LQ 2170. Se puede activar o el juego de caracteres Epson itálicas, el juego de caracteres IBM gráficas u otro juego de caracteres DLL (cargable) predefinido en la gama de códigos entre A0 hex. y FE hex.

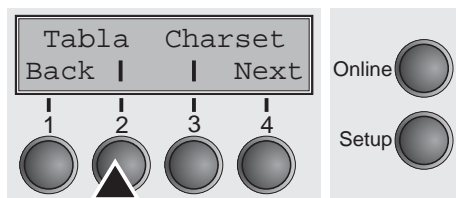

Presione el pulsador **Tabla** (2).

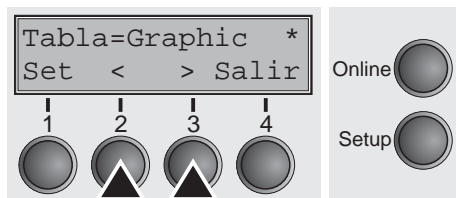

Seleccione el ajuste deseado, presionando el pulsador < (2) o > (3).

Ajustes disponibles: **Graphic, DLL, Italic**

Ajuste por defecto: **Graphic**

Confirme la entrada presionando el pulsador **Set** (1).

Juego de caracteres IBM (CharSet)

Selecciona el juego de caracteres IBM estándar o extendido.

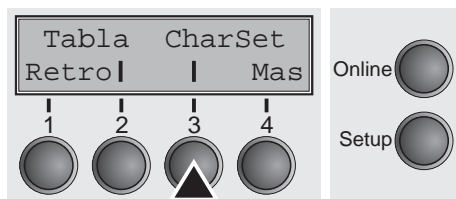

Presione el pulsador **CharSet** (3).

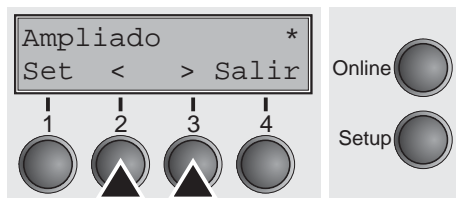

Seleccione el ajuste deseado, presionando el pulsador < (2) o > (3).

Ajustes disponibles: **Standard/Ampliado**

Ajuste por defecto: **Ampliado**

Confirme la entrada presionando el pulsador **Set** (1). Presione el pulsador **Mas** (4) para cambiar al grupo de parámetros siguiente.

Juego nacional de caracteres (Pais)

Selecciona el juego nacional de caracteres. Pueden utilizarse los juegos de caracteres de la lista según la emulación activada.

No todos los juegos de caracteres están a disposición en todas las fuentes; véase la sección [Juegos de caracteres y fuentes a disposición \(página 124\)](#).



Presione el pulsador **Pais** (2).

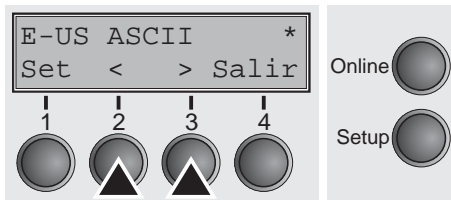

Seleccione el ajuste deseado, presionando el pulsador < (2) o > (3).

Ajustes disponibles: véase [Juegos de caracteres y fuentes a disposición \(página 124\)](#)

Ajuste por defecto: **E-US ASCII**

Confirme la entrada presionando el pulsador **Set** (1).

Cero tachado (Cero)

Selecciona la impresión del zero regular (0) o del zero tachado (Ø).



Presione el pulsador **Cero** (3).

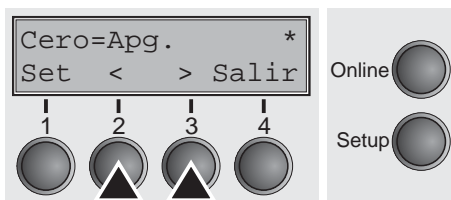

Seleccione el ajuste deseado, presionando el pulsador < (2) o > (3).

Ajustes disponibles: **Enc./Apg.**

Ajuste por defecto: **Apg.**

Confirme la entrada presionando el pulsador **Set** (1). Presione el pulsador **Mas** (4) para cambiar al grupo de parámetros siguiente.

Retorno de carro automático (Auto-CR)

Activa o desactiva el retorno de carro automático al recibir el carácter LF (avance de línea).

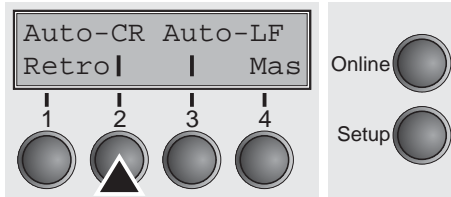

Presione el pulsador **Auto-CR** (2).

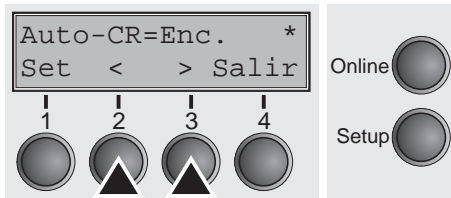

Seleccione el ajuste deseado, presionando el pulsador < (2) o > (3).

Ajustes disponibles: **Apg./Enc.**

Ajuste por defecto: **Enc.**

Confirme la entrada presionando el pulsador **Set** (1).

Avance de línea automático (Auto-LF)

Activa o desactiva el avance de línea automático (LF) al recibir el carácter CR (retorno de carro).

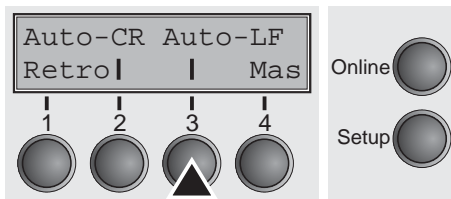

Presione el pulsador **Auto-LF** (3).

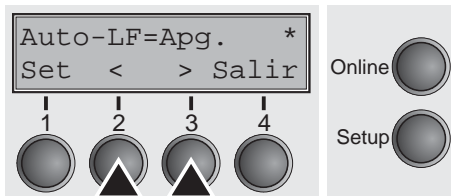

Seleccione el ajuste deseado, presionando el pulsador < (2) o > (3).

Ajustes disponibles: **Apg./Enc.**

Ajuste por defecto: **Apg.**

Confirme la entrada presionando el pulsador **Set** (1). Presione el pulsador **Mas** (4) para cambiar al grupo de parámetros siguiente.

Bloqueo de menú (MenLock)

Cuando AccMenu = **Apg.**, están accesibles todos los ajustes y funciones en los modos Online, Offline y Setup sin restricción alguna. Cuando se activa **AccMenu = Menue**, siguen estando disponibles todos los ajustes y funciones en los modos Online y Offline, mientras que en el modo Setup solamente están disponibles los grupos de parámetros **Ajustar** (ajuste de distancia de cabeza de impresión [**Ajust**], primera línea de impresión [**TOF**] y posición de corte [**Tirar**]), **Papelway** (selección del origen de papel), **Font** (selección de la fuente y caracteres por pulgada (**CPP**)); el modo Menú está bloqueado.

Cuando se selecciona **AccMenu = Todos**, las funciones Online/Offline, Cargar/Aparcar papel y Transportar papel (LineFeed/Form Feed, **▲/▼**) están disponibles en los modos Online y Offline mientras que está bloqueado el modo Setup.

En estos casos se puede entrar en el menú Setup solamente si se mantiene presionado el pulsador **Setup** al encender la impresora.

Presione el pulsador **MenLock** (2).

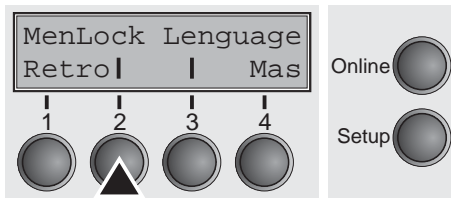

Seleccione el ajuste deseado, presionando el pulsador < (2) o > (3).

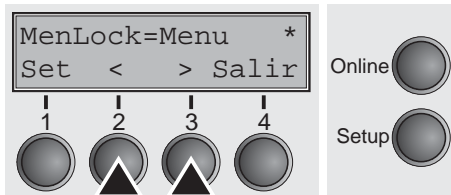

Ajustes disponibles: **Apg., Menu, All**

Ajuste por defecto: **Menu**

Confirme la entrada presionando el pulsador **Set** (1).

Idioma nacional (Language)

Se puede seleccionar uno de seis idiomas para el menú en el visualizador LCD.

Presione el pulsador **Language** (3).



Seleccione el ajuste deseado, presionando el pulsador < (2) o > (3).



Ajustes disponibles: **English, German, French, Italian, Spanish, Turkish**

Ajuste por defecto: **English**

Confirme la entrada presionando el pulsador **Set** (1). Presione el pulsador **Mas** (4) para cambiar al grupo de parámetros siguiente.

Parámetros de papel (Papel)

Ajustar los parámetros de papel **Tamaño** (Longitud del formulario), **Ligne-1** (primera posición de impresión) y **Ajust** (distancia de cabeza de impresión, sólo en caso de **AGA=Apg.**) separadamente para cada origen de papel en el menú actual.

Las opciones no instaladas y no activadas mediante el parámetro **PapOpt** no podrán ser seleccionadas.

Presione el pulsador **Papel** (2).

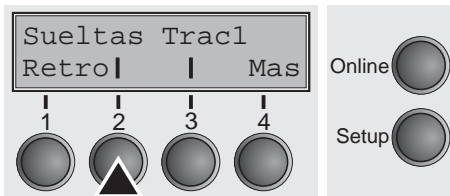

Ahora, usted podrá seleccionar los siguientes caminos del papel:

- ▶ Seltas: Alimentador manual de hojas sueltas
- ▶ Trac1: Tractor delantero
- ▶ ASF-F: Alimentador automático de hojas sueltas delantero (opción)
- ▶ ASF-R: Alimentador automático de hojas sueltas trasero (opción)
- ▶ Trac2: Tractor delantero opcional
- ▶ Trac3: Tractor trasero opcional

Seleccione el origen de papel deseado, en nuestro ejemplo, **Seltas** (2). Presione el pulsador **Mas** (4) para proceder a los origen de papel seleccionada.

Longitud del formulario (Tamaño)

Podrá fijar la longitud del formulario de dos maneras: a través de la cantidad de líneas y a través de formatos estándares (p. ej. DIN A4).

Presione el pulsador **Tamaño** (2).

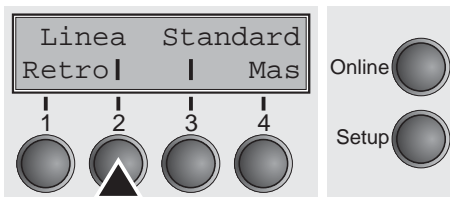

Si se quiere definir la longitud del formulario a través de un formato de líneas, presione el pulsador **Linea** (2).

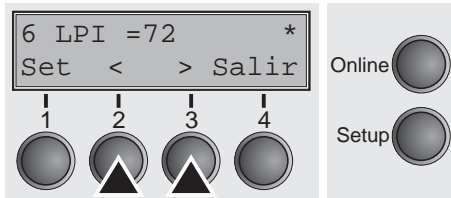

Seleccione el ajuste deseado, presionando el pulsador < (2) o > (3).

Ajustes disponibles: **6 – 144**

Ajuste por defecto: **72**

Ajustar la longitud de las páginas (longitud de impreso) mediante formatos de línea. Note que el ajuste por **Línea** depende de la densidad de líneas ajustada actualmente. Por ejemplo, un preajuste de 8 LPI combinado con el ajuste de 96 líneas resulta en la longitud de impreso de 12 pulgadas (96 líneas/[8 líneas/pulgada] = 12 pulgadas). La gama ajustable es entre 3 y 21 pulgadas, es decir, con 2 LPI son 6-42 líneas y con 12 LPI son 24-262 líneas.

Una vez ajustada la longitud de impreso, no se la cambia por una modificación posterior del ajuste LPI.

Confirme la entrada presionando el pulsador **Set** (1).

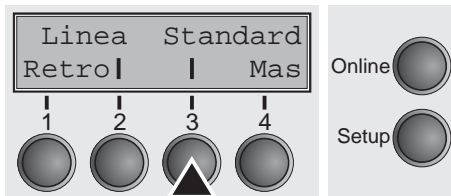

Si se quiere definir la longitud del formulario a través de formatos estándares, presione el pulsador **Standard** (3).

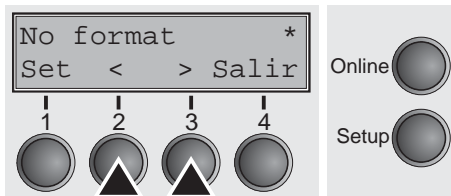

Seleccione el ajuste deseado, presionando el pulsador < (2) o > (3).

Ajustes disponibles: **DIN A3, DIN A4, DIN A5, DIN B5, DIN B6, Exective 10.5", Letter 11", Legal 14", No Format**

Ajuste por defecto: **No Format**

Ajustar la longitud de la página mediante formatos estándares. A través de **Standard** pueden seleccionarse varios formatos de papel directamente, por ejemplo DIN A4, Legal, Letter.

El visualizador LCD indica **No format** si se ajusta un valor diferente de los formatos estándares a través de la función **Línea** o por medio de secuencias de escape.

Confirme la entrada presionando el pulsador **Set** (1).

Primera posición de impresión (Ligne-1)

Ajuste de la primera posición de impresión de un impreso en n/72 pulgadas, ajustable separadamente para cada origen de papel. Los ajustes seleccionados reducirán la altura de la área imprimible. Presione el pulsador **Ligne-1** (3).

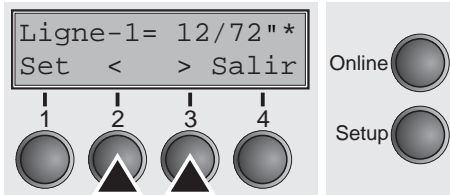

Seleccione el ajuste deseado, presionando el pulsador < (2) o > (3).

Ajustes disponibles: **0/72" – 220/72"**

Ajuste por defecto: **12/72"**

Confirme la entrada presionando el pulsador **Set** (1). Presione el pulsador **Mas** (4) para cambiar al grupo de parámetros siguiente.



Una denominación alternativa para Ligne-1 es TOF (Top of Form).

Distancia de cabezal a mano (Ajust)

Este parámetro se suprime si está activado el ajuste automático de la distancia del cabezal; véase la sección [Ajuste automático de la cabeza \(AGA\) \(página 85\)](#).

Ajustar la distancia entre la cabeza de impresión y el medio impreso, ajustable separadamente para cada origen de papel.

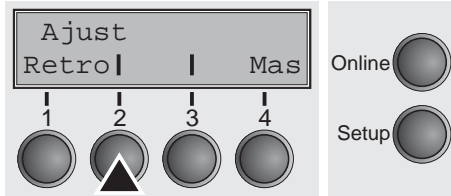

Presione el pulsador **Ajust** (2).

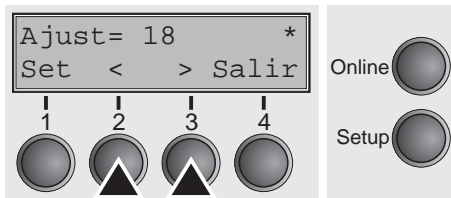

Seleccione el ajuste deseado, presionando el pulsador < (2) o > (3).

Ajustes disponibles: **0 – 100**

Ajuste por defecto: **18**

Ponga el parámetro **Ajust = 18** para papel normal. Seleccione una distancia más larga para papel más grueso. Valores recomendados para la distancia de cabeza de impresión:

| Delgado | | | | | Espeso |
|---------|----|----|----|----|--------|
| 18 | 26 | 34 | 42 | 50 | 58 |



Una modificación de este valor puede afectar la calidad de impresión.

En caso de “refregones” en la impresión, recomendamos aumentar la distancia del cabezal impresor.

Confirme la entrada presionando el pulsador **Set** (1). Presione el pulsador **Mas** (4) para cambiar al grupo de parámetros siguiente.

Posición ver y posición de corte (AutoTira)

Puede seleccionarse la función **Ver** o **Corte**.

Si la función **Ver** está activa, se puede ver el texto impreso ultimamente. Tan pronto que se reciben más datos, el papel vuelve a la posición “regular” de impresión. Después de la impresión, la impresora espera un período ajustado antes de transportar el papel a la posición VerCorte de nuevo.

Si la función **Corte** está activa, la posición inicial del papel es la posición de corte, es decir, la perforación del papel coincide con la hoja de corte de la impresora. Tan pronto que se reciben más datos, el papel vuelve a la posición regular de impresión. Después de la impresión, la impresora espera un período ajustado antes de transportar el papel a la posición de corte de nuevo. Si la hoja de corte no coincide con la perforación del papel, puede hacerse una corrección.



Presione el pulsador **AutoTira** (3).

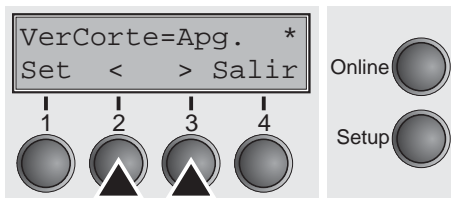

Seleccione el ajuste deseado, presionando el pulsador < (2) o > (3).

Ajustes disponibles: **VerCorte=Apg.**,
Ver=1s/3s/6s
Corte=1s/3s/6s
Cortar al TOF

Ajuste por defecto: **VerCorte=Apg.**

Si se ha ajustado el parámetro **AutoTira = Apg.**, a pesar de ello se puede transportar el papel a la posición Ver o Corte por medio de una secuencia apropiada (véase [página 135](#)) o el pulsador **Tirar**.

Si se ha ajustado el parámetro **Cortar al TOF**, se posiciona el papel (perforación) automáticamente a la hoja de corte si la posición de impresión actual se encuentra en TOF (después de avance de impresión).

Confirme la entrada presionando el pulsador **Set** (1). Presione el pulsador **Mas** (4) para cambiar al grupo de parámetros siguiente.

Longitud de línea (Longtd)

Ajustar la longitud de línea en pulgadas. Con el ajuste **8 Inch** la impresora actúa como una impresora de anchura de 8 pulgadas.

Presione el pulsador **Longtd** (2).

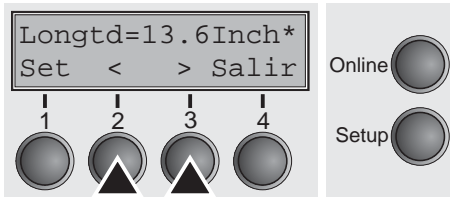
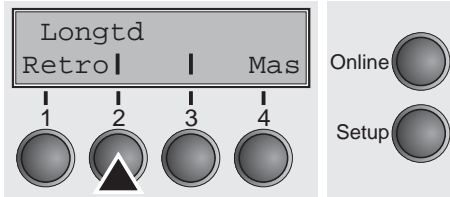

Seleccione el ajuste deseado, presionando el pulsador < (2) o > (3).

Ajustes disponibles: **8 Inch, 13.2 Inch, 13.6 Inch**

Ajuste por defecto: **8 Inch** (impresora estrecha)

13.6 Inch (impresora ancha)

Confirme la entrada presionando el pulsador **Set** (1). Presione el pulsador **Mas** (4) para cambiar al grupo de parámetros siguiente.

Codigos de barras (Barcode)

Si se activa esta función, la impresora puede imprimir varios códigos de barras y LCP (Large Character Printing = impresión de carteles).

Presione el pulsador **Barcode** (2).

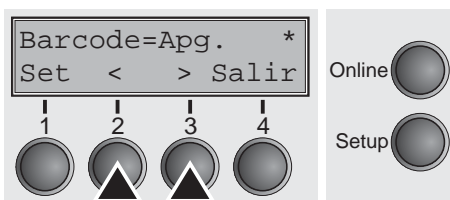
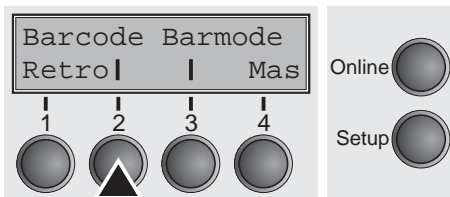

Seleccione el ajuste deseado, presionando el pulsador < (2) o > (3).

Ajustes disponibles: **Enc./Apg.**

Ajuste por defecto: **Apg.**

La definición y la activación se efectúan por medio de secuencias especiales a través del interface. Debido a que este ajuste es efectivo en todas las emulaciones disponibles, podrían ocurrir conflictos de secuencias con la emulación correspondiente. Por esto se puede activar o desactivar la función de código de barras por medio de secuencias MTPL. Se describen los códigos de barras y los caracteres LCP disponibles y su utilización en el [Manual de programación Códigos de barras](#).

Confirme la entrada presionando el pulsador **Set** (1).

Caracteres normales y códigos de barras (Barmode)

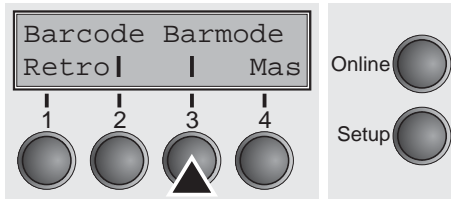

Permite la impresión de caracteres normales a la izquierda y a la derecha del código de barras.

Presione el pulsador **Barmode** (3).

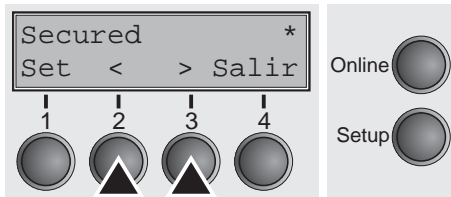

Seleccione el ajuste deseado, presionando el pulsador < (2) o > (3).

Ajustes disponibles: **Secured/Unsecured**

Ajuste por defecto: **Unsecured**

En el modo protegido, el espacio requerido para los caracteres del código de barras queda **secured** (protegido). Pueden imprimirse en cada línea códigos de barras y caracteres regulares adicionalmente. Estos caracteres adicionales se imprimen en la línea actual y las líneas siguientes sin afectar el carácter de código de barra. Pues pueden imprimirse caracteres regulares en cada línea a la derecha o a la izquierda del código de barras.

En el modo **unsecured** (no protegido), el avance de papel requerido para la impresión de códigos de barra y caracteres LCP se efectúa automáticamente y no es posible de imprimir más de una línea de caracteres regulares en la línea de códigos de barras. Todos los caracteres de la línea mixta se imprimen de manera que sus bordes inferiores estén en una línea recta. Puede activarse y desactivarse esta función por medio de secuencias.



Esta función puede ser conectada o bien desconectada mediante secuencias

Confirme la entrada presionando el pulsador **Set** (1). Presione el pulsador **Mas** (4) para cambiar al grupo de parámetros siguiente.

Modo de avance de formulario (FFmode)

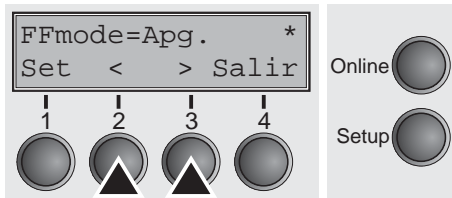
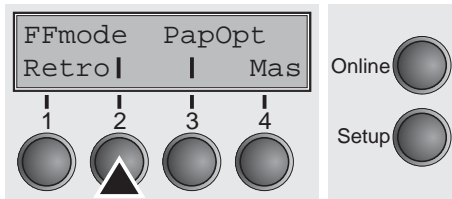

Fija si se realiza un avance de formulario cuando el papel se encuentra en la primera línea de impresión.

Presione el pulsador **FFmode** (2).

Seleccione el ajuste deseado, presionando el pulsador < (2) o > (3).

Ajustes disponibles: **Enc./Apg.**

Ajuste por defecto: **Apg.**

FFmode = Enc.: Si el papel esté en la primera línea de impresión (TOF), se ignoran los cambios de página.

FFmode = Apg.: Se ejecutan siempre los cambios de página.

Confirme la entrada presionando el pulsador **Set** (1).

Ajuste y selección de opciones (PapOpt)

Ajuste de las alimentaciones automáticas de hojas individuales (ASF) opcionales y de los tractores opcionales (véase [Orígenes de papel](#) (página 4). Regula además la selección de ASF y/o tractores opcionales.

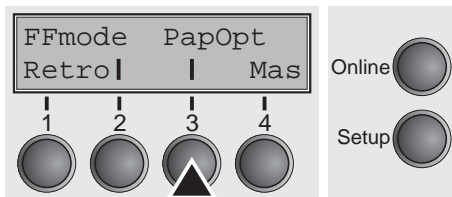

Presione el pulsador **PapOpt** (3).

Selección de los tractores (AutoTra)

Este parámetro sólo aparece si se ha activado por lo menos un tractor opcional. Regula la selección de los tractores cuando ya no quede papel en uno de ellos.

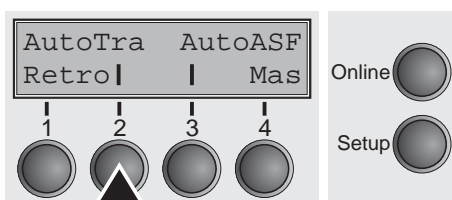

Presione el pulsador **AutoTra** (2).



Seleccione el ajuste deseado, presionando el pulsador < (2) o > (3).

Ajustes disponibles: **Apg./T1=T2**

Ajuste por defecto: **Apg.**

Si está instalado un tractor opcional y se activa el parámetro **Apg.**, sólo se soporta el tractor seleccionado (o a través del menú o a través de una secuencia ESC). Si en el tractor seleccionado ya no hay papel se para la impresión.

Si está instalado un tractor opcional y se activa **T1=T2**, la impresora también carga papel del otro tractor en el caso que en el tractor seleccionado ya no haya papel.

Confirme la entrada presionando el pulsador **Set** (1).

Selección de la alimentación de hojas individuales (AutoASF)

Este parámetro sólo aparece si se ha instalado una alimentación opcional de hojas individuales. Esta característica sólo está disponible para la opción ASF-R. Regula la selección de las alimentaciones de hojas individuales cuando ya no quede papel en una de ellas.

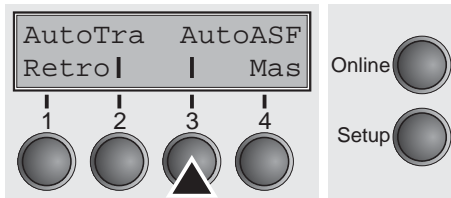

Presione el pulsador **AutoASF** (3).

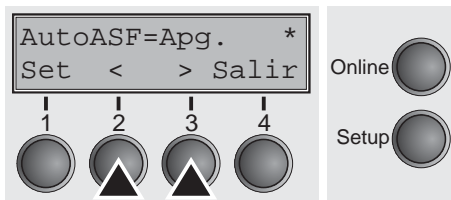

Seleccione el ajuste deseado, presionando el pulsador < (2) o > (3).

Ajustes disponibles: **Apg./Enc.**

Ajuste por defecto: **Apg.**

Si ASF está instalada y se activa el parámetro **Apg.**, sólo se soporta el alimentador seleccionado (o a través del menú o a través de una secuencia ESC). Si en el alimentador seleccionado ya no hay papel se para la impresión.

Si ASF está instalada y se activa **Enc.**, la impresora también carga papel del otro alimentador en el caso que en el alimentador seleccionado ya no haya papel.

Confirme la entrada presionando el pulsador **Set** (1). Presione el pulsador **Mas** (4) para cambiar al grupo de parámetros siguiente.

Ajustes del margen izquierdo (LeftMrg)

El margen izquierdo se puede ajustar a un valor fijo.

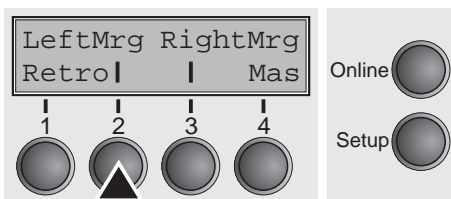

Presione el pulsador **LeftMrg** (2).



Seleccione el ajuste deseado, presionando el pulsador < (2) o > (3).

Ajustes disponibles: **0-78** (impresora estrecha)

0-134" (impresora ancha)

Ajuste por defecto: **0/10"**

El valor no puede exceder el valor del margen derecho (RightMrg).

Confirme la entrada presionando el pulsador **Set** (1).

Ajustes del margen derecho (RightMrg)

El margen derecho se puede ajustar a un valor fijo.

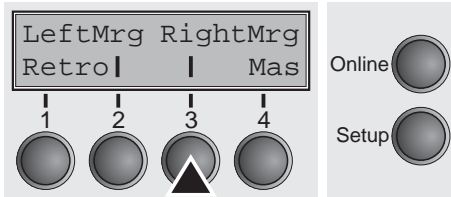

Presione el pulsador **RightMrg** (3).

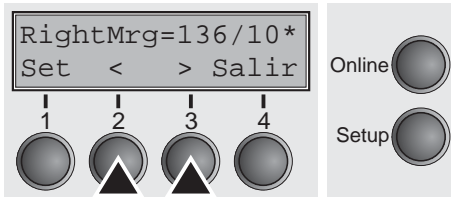

Seleccione el ajuste deseado, presionando el pulsador < (2) o > (3).

Ajustes disponibles: **2–80** (impresora estrecha)
2–136/10 (impresora ancha)
 Ajuste por defecto: **80/10** (impresora estrecha)
136/10 (impresora ancha)

El valor no puede ser más bajo que el valor del margen izquierdo (LeftMrg).

Confirme la entrada presionando el pulsador **Set** (1). Presione el pulsador **Mas** (4) para cambiar al grupo de parámetros siguiente.

Copia local (impresión de pantalla) desde Coax o Coax/IPDS (FFaftLC)

Esta es una característica del interface Coax/Twinax e IPDS compatible con IBM (opcional). Copia local es una impresión de pantalla desde un servidor AS400 o mainframe. Esto se utiliza para para asegurar la máxima compatibilidad.

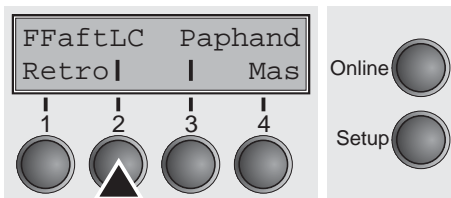

Presione el pulsador **FFaftLC** (2).

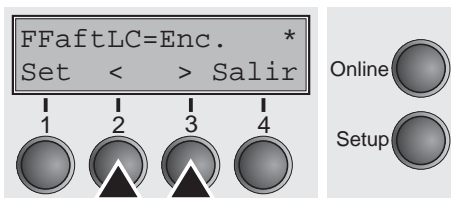

Seleccione el ajuste deseado, presionando el pulsador < (2) o > (3).

Ajustes disponibles: **Apg./Enc.**
 Ajuste por defecto: **Enc.**

Confirme la entrada presionando el pulsador **Set** (1).

Activar/Desactivar características a manejo de papel (Paphand)

En el menú avanzado, [Manejo de papel \(Paphand\)](#) (página 86), encontramos varias opciones para mejorar el manejo de papel de la impresora incluso para hojas o papel continuo especiales. Esta función del menú activa o desactiva el grupo de opciones en el menú activo actual.

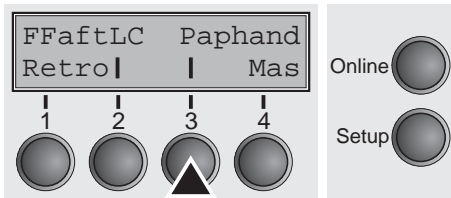

Presione el pulsador **Paphand** (3).

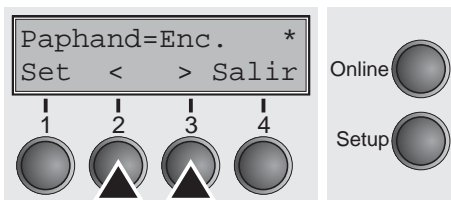

Seleccione el ajuste deseado, presionando el pulsador < (2) o > (3).

Ajustes disponibles: **Apg./Enc.**

Ajuste por defecto: **Enc.**

Confirme la entrada presionando el pulsador **Set** (1).

Ajustes del menú (ejemplo)

| Current settings | | | | | |
|------------------|---------------|-----------------|---------------|---------------|---------------|
| | Menu 1 | Menu 2 | Menu 3 | Menu 4 | Menu 5 |
| Fb.No. | 926F67762 | | | | |
| Serial No. | 7AH7 | | | | |
| Asset No. | BA | | | | |
| ID:70338v4 | PRG | | | | |
| ID:70235v1 | BOOT | | | | |
| ID:070246-v4 | FPGA | | | | |
| ID:48217E | Gen | | | | |
| ID:48149B | Gen | | | | |
| Font | Draft | Draft | Draft | Draft | Draft |
| CPI | 10 CPI | 10 CPI | 10 CPI | 10 CPI | 10 CPI |
| LPI | 6 LPI | 6 LPI | 6 LPI | 6 LPI | 6 LPI |
| Skip | 0.0Inch | 0.0Inch | 0.0Inch | 0.0Inch | 0.0Inch |
| ESCChar | ESC | ESC | ESC | ESC | ESC |
| Emulate | Epson LQ-2550 | IBM Propr. XL24 | Epson LQ-2550 | Epson LQ-2550 | Epson LQ-2550 |
| Bidir | On | On | On | On | On |
| CG-Tab | Graphic | Graphic | Graphic | Graphic | Graphic |
| CharSet | Extended | Extended | Extended | Extended | Extended |
| Country | E-US ASCII | Table 437 | E-US ASCII | E-US ASCII | E-US ASCII |
| Sl.Zero | Off | Off | Off | Off | Off |
| Auto-CR | On | On | On | On | On |
| Auto-LF | Off | Off | Off | Off | Off |
| AutoCut | ViewCut=Off | ViewCut=Off | ViewCut=Off | ViewCut=Off | ViewCut=Off |
| Width | 8Inch | 8Inch | 8Inch | 8Inch | 8Inch |
| LeftMrg | 0/10" | 0/10" | 0/10" | 0/10" | 0/10" |
| RightMrg | 80/10" | 80/10" | 80/10" | 80/10" | 80/10" |
| Paphand | On | On | On | On | On |
| Barcode | On | Off | Off | Off | Off |
| Barmode | Unsecured | Unsecured | Unsecured | Unsecured | Unsecured |
| Single | * | | | | |
| Formlen | Fanfold 12" | Fanfold 12" | Fanfold 12" | Fanfold 12" | Fanfold 12" |
| Head | 18 | 18 | 18 | 18 | 18 |
| FormAdj | 12/72" | 12/72" | 12/72" | 12/72" | 12/72" |
| Tractor1 | | * | * | * | * |
| Formlen | Fanfold 12" | Fanfold 12" | Fanfold 12" | Fanfold 12" | Fanfold 12" |
| Head | 18 | 18 | 18 | 18 | 18 |
| FormAdj | 12/72" | 12/72" | 12/72" | 12/72" | 12/72" |

```
Interf.      Shared
Buffer      128 KB
CX-bid      On
Menu        1
ASF-R       Not installed
ASF-F       Not installed
Trac2       Not installed
Trac3       Not installed
CutAdj Trac1 0/72"
AutoASF     Off
AutoTRA     Off
Quietm.     Off
AGA         always
AGA offset  0
Pap.back    normal
Sound       On
Single      On
FFmode      Off
Wrap        On
Rightzo     Off
Leftzon     Off
Head up     Off
Pagewid     80/10"
Physlm      0/10"
Hvy Form    Off
Sleepmod    On
GrSpeed     high
Cutpos      Eject-R
Serial
Baud        9600
Format      8Bit No 1Stop
Protocol     XON/XOFF
DTR         DTR
```

9 Menú ampliado

El menú ampliado está compuesto por funciones de prueba y ajustes ampliados.

Funciones de prueba

Para poder comprobar la impresora en cuanto a funcionalidad están disponibles varias funciones de prueba de la impresora. Puede utilizar estas funciones de prueba para comprobar la calidad de impresión, el funcionamiento de la cabeza de impresión y del equipamiento mecánico así como la transmisión de datos del ordenador a la impresora.

El menú de pruebas le ofrece tres funciones de prueba: **ASCII 80**, **ASCII 136** (sólo impresora ancha), **H-Dump**.

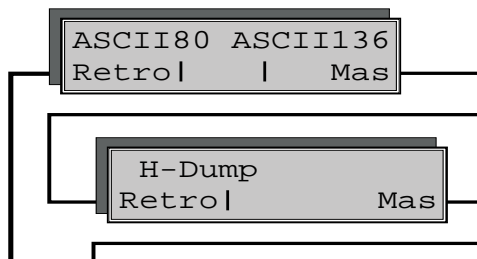

► Prueba ASCII con 80 ó 136 caracteres por línea.

► Prueba de interfaz.

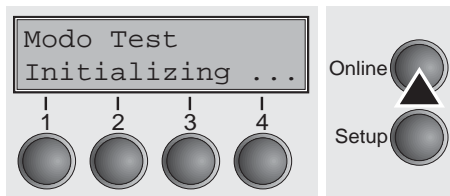

Para entrar en el menú ampliado de la impresora, mantenga presionado el pulsador **Online** al encender la impresora.

El visualizador indica **Modo Test** por 1 segundo y pues cambia automáticamente a la visualización **ASCII 80 ASCII 136**.

Autocomprobación de la impresora (Rolling ASCII)

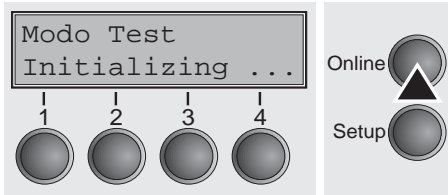

Para la comprobación de la funcionalidad de su impresora ésta ha sido provisto de rutinas de autocomprobación con las cuales se puede comprobar la configuración de la impresora, la calidad de impresión y el funcionamiento correcto de su impresora.

Apague la impresora antes de efectuar la autocomprobación. Asegúrese de que el papel esté cargado. Al reencender presione la tecla **Online** hasta que aparece brevemente el texto **Modo Test** en el visualizador.

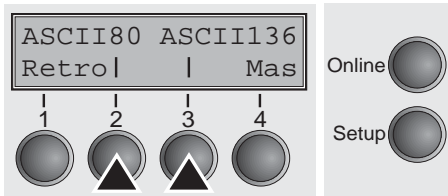

Presione el pulsador correspondiente al formato ASCII 80 (corresponde al formato DIN A4) o ASCII 136 (papel continuo ancho). Aparece el texto **Modo Test Apg.** en el visualizador.

Para arrancar la salida impresa de prueba, presione el pulsador **Online**.

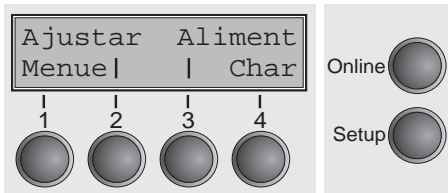

Desde el modo de pruebas (Rolling ASCII) puede cambiar al modo Setup para reconfigurar su impresora antes de hacer una salida impresa de prueba.

Presione el pulsador **Setup**. La impresora cambia al modo Setup.

Ahora puede programar de manera regular su impresora para modificar parámetros para la salida impresa de prueba, véase la sección [Programar por el panel de mando \(página 41\)](#).

Algunas modificaciones en el modo Menú pueden causar una reinicialización de la impresora, por lo cual se termina el proceso de prueba Rolling ASCII.



Presione el pulsador Setup para salir del modo Setup y volver al proceso de prueba Rolling ASCII.

Aparece el texto **Modo Test Apg.** en el visualizador. Para arrancar la salida impresa de prueba con la nueva configuración, presione el pulsador **Online**; comienza la salida impresa de prueba.

Se puede interrumpir la salida impresa de prueba con el pulsador **Online**; entonces la impresora cambia al modo Offline.

Antes de iniciar la impresión puede alinearse el papel con los pulsadores **▲** y **▼**.

```

3456789:;<=>?@ABCDEFGHIJKLMNPOQRSTUVWXYZ[\ ]^
456789:;<=>?@ABCDEFGHIJKLMNPOQRSTUVWXYZ[\ ]
56789:;<=>?@ABCDEFGHIJKLMNPOQRSTUVWXYZ[\ ]
6789:;<=>?@ABCDEFGHIJKLMNPOQRSTUVWXYZ[\ ]
789:;<=>?@ABCDEFGHIJKLMNPOQRSTUVWXYZ[\ ]
89:;<=>?@ABCDEFGHIJKLMNPOQRSTUVWXYZ[\ ]
9:;<=>?@ABCDEFGHIJKLMNPOQRSTUVWXYZ[\ ]
:;<=>?@ABCDEFGHIJKLMNPOQRSTUVWXYZ[\ ]
;<=>?@ABCDEFGHIJKLMNPOQRSTUVWXYZ[\ ]

```

Ejemplo de una salida impresa de prueba ASCII



Si ha elegido una fuente proporcional (fuente PS), varía la longitud de las líneas.



Se puede utilizar esta prueba también para ajustar la distancia optimal de cabeza (véase la sección [Ajustar la distancia de cabeza de impresión \(página 38\)](#)).

Finalizar el proceso de prueba Rolling ASCII

Sólo se puede finalizar el proceso de prueba Rolling ASCII apagando la impresora.



Pare la salida impresa de prueba antes de apagar la impresora, presionando el pulsador Online.

Prueba de interface (Hex-Dump)

Puede utilizar la prueba de interface (H-Dump/Hex-Dump) para comprobar la transmisión de datos del ordenador a la impresora. El texto transmitido (gráfica, texto etc.) por el ordenador se imprime en dos columnas. En la columna izquierda se imprime el texto en el formato hexadecimal, en la columna derecha en el formato ASCII.

Salida impresa en Hex-Dump

Primero ponga su impresora al modo menú ampliado, presionando el pulsador **Online** al encender la impresora.



Mantenga presionado el pulsador Online hasta que aparezca Modo Test en el visualizador.

El visualizador indica **Modo Test** por 1 segundo y pues cambia automáticamente a la visualización **ASCII 80 ASCII 136** (sólo impresora ancha).



Presione el pulsador **Mas** (4) para ir al grupo siguiente de parámetros.

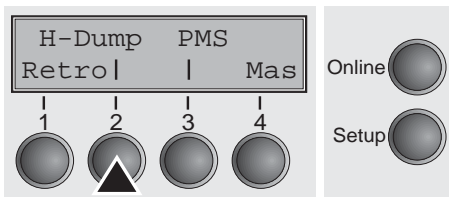

Si presiona el pulsador **H-Dump** (2), selecciona el modo H-Dump y aparece **Offline H-Dump** en el visualizador.

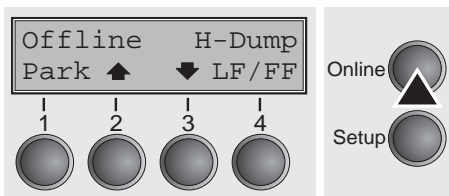

Presione el pulsador **Online** para poner la impresora en el modo **Online H-Dump**. Ahora la impresora está lista para recibir datos del ordenador e imprimirlos en el formato hexadecimal. Entonces pueden analizarse y evaluarse los datos impresos.

```

          1B 5B 36 7E 1B 5B
3F 36 7E 1B 74 01 1B 36 1B 28 72 1B 5B 31 31 68      .[6~.[
1B 5B 30 3B 30 20 44 1B 5B 31 3B 31 20 44 1B 5B     ?6~.t..6.(r.[11h
32 3B 32 20 44 1B 5B 33 3B 33 20 44 1B 5B 34 3B     .[0;0.D.[1;1.D.[
34 20 44 1B 5B 35 3B 35 20 44 1B 5B 36 3B 36 20     2;2.D.[3;3.D.[4;
44 1B 5B 3F 35 32 68 1B 5B 35 3B 3B 30 7B 1B 32    4.D.[5;5.D.[6;6.
1B 5B 38 34 31 38 74 1B 5B 37 32 38 20 68 0A 1B    D.[?52h.[5;0{.2
5B 31 32 30 20 68 1B 5B 37 31 32 60 1B 5B 31 30    .[8418t.[728.h..
6D 1B 5B 34 79 1B 5B 34 77 54 68 69 73 20 69 73    [120.h.[712'.[10
20 61 20 73 61 6D 70 6C 65 20 74 65 78 74 20 73   m.[4y.[4wThis.is
68 6F 77 69 6E 67 20 74 68 65 20 66 75 6E 63 74   .a.sample.text.s
69 6F 6E 61 6C 69 74 79 20 6F 66 20 74 68 65 20   howing.the.funct
68 65 78 2D 64 75 6D 70 20 0D 1B 5B 31 32 30 20   ionality.of.the
68 0A 1B 5B 31 32 30 20 68 1B 5B 37 31 32 60 66    hex-dump...[120.
65 61 74 75 72 65 2E 20 69 74 20 69 73 20 69 6E  h..[120.h.[712'f
74 65 6E 64 65 64 20 74 6F 20 61 6E 61 6C 79 73   eature..it.is.in
65 20 74 68 65 20 69 6E 63 6F 6D 69 6E 67 20 64   tended.to.analys
61 74 61 20 73 74 72 65 61 6D 2E 20 20 0C 1B 5B  e.the.incoming.d
35 34 7B 1B 5B 36 7E                                ata.stream....[
          54{.[6~

```

Ejemplo de una salida impresa Hex-Dump



Tras la transmisión efectuada hay que poner la impresora al estado **Offline**. La impresora sigue imprimiendo cualquier resto de datos aún contenidos en la memoria de interface.

Finalizar Hex-Dump

Sólo se puede finalizar el proceso de prueba Hex-Dump apagando la impresora.



Pare la salida impresa Hex-Dump antes de apagar la impresora, presionando el pulsador Online y pues una vez el pulsador LF/FF (4).

Ajustes ampliados

Aparte de las funciones de prueba, usted tendrá la posibilidad de efectuar más ajustes dentro del menú ampliado.

- ▶ Con la función **PMS** puede activar la detección del arrastre de papel, que en caso de atasco para la impresión y el transporte del papel y deja aparecer un mensaje de error.
- ▶ La opción de menú **Tamaño** le permite de redefinir el ajuste básico de la longitud de impreso.
- ▶ La opción **AGA** activa o desactiva el ajuste automático de la distancia de cabeza de impresión.
- ▶ Además pueden seleccionarse ajustes que facilitan el manejo de papel de estructura complicada o de calidad inferior (**Paphand**).
- ▶ La opción **CX-bid** controla la bidireccionalidad del interface paralelo.
- ▶ La función **Wrap** sirve para ajustar el tratamiento de desborde de línea, la función **Sound** para activar o desactivar el pitido de fin de papel.
- ▶ El parámetro **Sueltas** del menú permite la desactivación de la función de hojas sueltas (para impresoras sin alimentador de hojas sueltas).
- ▶ La función **Pap.back** permite la impresión de papel con dorso oscuro.
- ▶ Se puede ajustar la cabeza de impresión con la función **HvyForm**, de manera que se imprime la misma línea dos veces con doble fuerza, para asegurar que se obtienen resultados óptimos aún con papel de copiar que pierde de intensidad.
- ▶ Con el parámetro **Sleepmod** activado, la impresora pasará a los 30 segundos en estado de reposo al modo de ahorro de corriente.
- ▶ A través de la función **SerialN**, el usuario dispone de la posibilidad de cambiar el número de serie de la impresora.
- ▶ A través de la función **AssetN**, el usuario dispone de la posibilidad de cambiar el número de instalación de la impresora.
- ▶ La función **GrSpeed** permite mejorar la velocidad de los gráficos.
- ▶ La función **GrFreq** afecta a la impresión de gráficos y códigos de barras. A menor velocidad mejor será la calidad.
- ▶ Con la opción **Jobcntl** puede activar la funcionalidad PjL. Por tanto debe tener instalado un adaptador ethernet TallyCom III (o compatible).
- ▶ **HS-Draft** permite aumentar la velocidad para 17.1 y 20 cpi con una menor densidad de impresión.

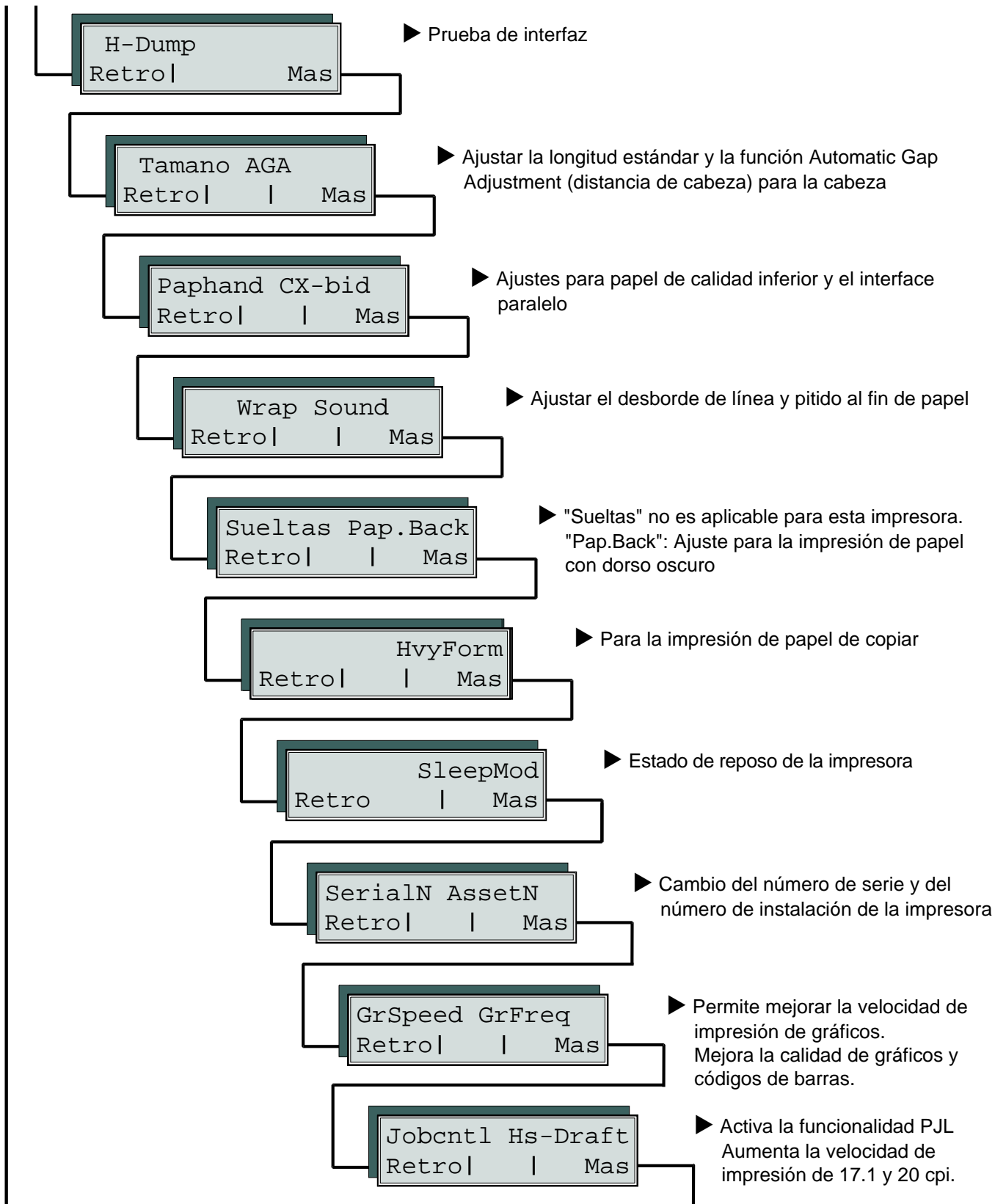

Primero ponga su impresora al modo menú ampliado, presionando el pulsador **Online** al encender la impresora.

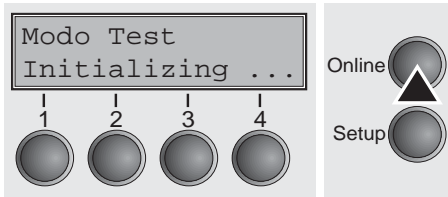

Durante 1 segundo aparece **Modo Test** en el visualizador, y luego automáticamente **ASCII 80 ASCII 136** (sólo impresora ancha).

Longitud del formulario (Tamano)

La función **Tamano** le permite de ajustar la longitud de impreso básica según sus requerimientos. En general se utilizan 12 pulgadas en Europa y 11 pulgadas en los EE.UU.

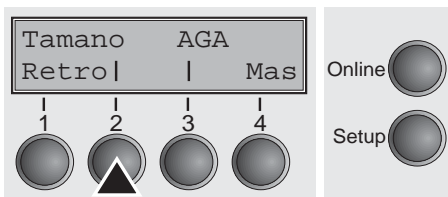

Elegir el menú **Tamano** (2).

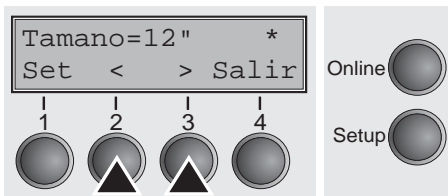

Posibles ajustes: **12** o **11** pulgadas

Configuración inicial: 12 pulgadas con las impresoras de 230 V
11 pulgadas con las impresoras de 120 V

El valor ajustado vale en todos los menús y para todos los orígenes de papel. El ajuste hecho aquí no cambiará si se carga la configuración básica (configuración de fábrica) presionando todos los pulsadores de función al encender la impresora; véase la sección [Funciones de los pulsadores al encender la impresora \(página 15\)](#).

Confirme la entrada presionando el pulsador **Set** (1).

Ajuste automático de la cabeza (AGA)

Esta función sirve para activar o desactivar el ajuste automático de la cabeza (AGA).

Elegir el menú **AGA** (3).

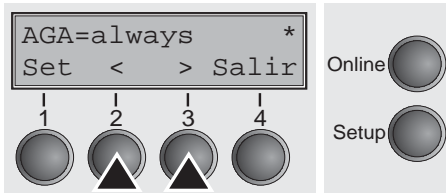
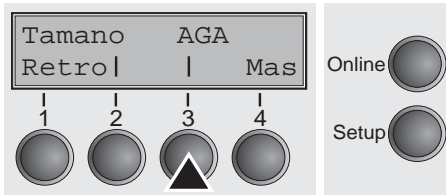

Posibles ajustes: **Apg./once/always**

Configuración inicial: **always**

AGA=always: La impresora comprueba el espesor del papel:

- tras encender la impresora
- en el modo de hojas sueltas: para cada hoja
- en el modo de papel continuo: cada vez cuando se cambia el origen de papel y al fin de papel.

AGA=once: La impresora comprueba el espesor del papel sólo una vez tras encender el equipo para cada origen de papel seleccionado y tras fin de papel.

AGA=Apg.: Selecciona el ajuste manual de la distancia de cabeza. Se puede definir este parámetro para cada origen de papel y para cada de los tres menús disponibles.

Confirme la entrada presionando el pulsador **Set** (1). La impresora cambia automáticamente del modo de pruebas al modo Online.

Manejo de papel (Paphand)

El conjunto de opciones del menú **Paphand** facilita la impresión de papeles, las calidades de los cuales pueden causar problemas durante la impresión (perforaciones etc.).

Ponga la impresora al modo de pruebas presionando el pulsador **Online** al encender la impresora. Aparece **ASCII80 ASCII136** en el visualizador. Presione el pulsador **Mas** tres veces para seleccionar el parámetro **Paphand**.

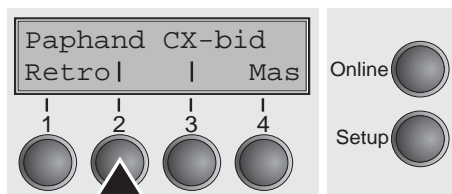

Elegir el menú **Paphand** (2

).

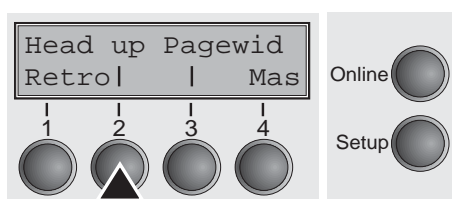

Elegir el menú **Head up** (2).

Aumento de la distancia de cabeza de impresión (Head up)

Mediante esta función, usted podrá aumentar la distancia del cabezal impresor antes y después de la perforación del formulario.



Posibles ajustes: **Enc./Apg.**

Configuración inicial: **Apg.**

Si se ajusta el parámetro a **Enc.**, se aumenta la distancia de la cabeza de impresión por los cuatro líneas antes y después de la Perforación separadora de impresos durante los cambios de línea y de página (= zona protegida). Si ocurre un cambio de página que salta la perforación separadora de impresos, siempre se aumenta la distancia de cabeza, aún cuando el avance sea fuera de la zona protegida.

i **La impresión dentro de las zonas protegidas es posible.**

Confirme la entrada presionando el pulsador **Set** (1).

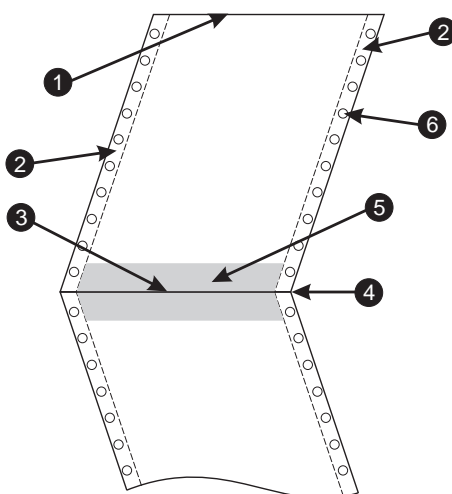

- 1 Borde superior del impreso
- 2 Borde de transporte de impresos
- 3 Borde inferior del impreso

- 4 Perforación separadora de impresos
- 5 Zona protegida
- 6 Agujeros de arrastre

Anchura de papel (Pagewid)

Este parámetro define la anchura actual del papel.

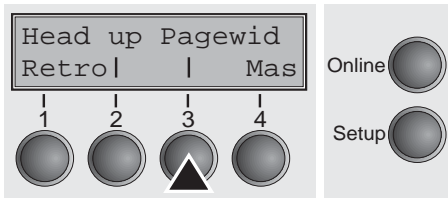

Seleccione el menú **Pagewid** (3).

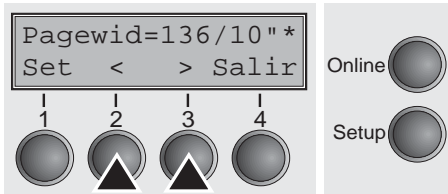

Posibles ajustes: Entre **20** y **136** en intervalos de 1/10 pulgadas
 Configuración inicial: **80/10** pulgadas (impresora estrecha)
136/10 pulgadas (impresora ancha)
 (80 caracteres o 136 caracteres con 10 caracteres/pulgada)

Este parámetro define la anchura actual del papel. Si se ajusta **Head up = Enc.**, se posiciona la cabeza de impresión al centro calculado del papel mientras que el papel pasa por la zona protegida. Si se ajusta **Rightzo = Enc.**, (véase abajo), la cabeza de impresión pasa fuera de la zona derecha de perforación durante el transporte del papel.



Tiene que ajustar la anchura de impresión no la anchura real del papel.

Confirme la entrada presionando el pulsador **Set** (1). Presione el pulsador **Mas** (4) para cambiar al grupo de parámetros siguiente.

Zona izquierda (Leftzon)

Si se cambia el parámetro a **Enc.**, la cabeza de impresión pasa fuera de la zona de perforación izquierda durante el transporte del papel. El ajuste de Pagewid no afecta este parámetro (véase arriba).

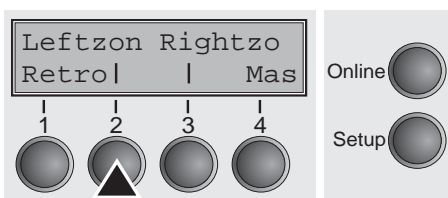

Seleccione el menú **Leftzon** (2).



Posibles ajustes: **Enc./Apg.**
 Configuración inicial: **Apg.**

Confirme la entrada presionando el pulsador **Set** (1).

Zona derecha (Rightzo)

Si el parámetro está ajustado en Enc., mientras se transporta el papel, la cabeza grabadora se mueve desde la zona de perforación derecha hacia la mitad del papel. Es necesario que la opción Page-wid esté ajustada correctamente; véase [Anchura de papel \(Page-wid\)](#) (página 87).

Seleccione el menú **Rightzo** (3).

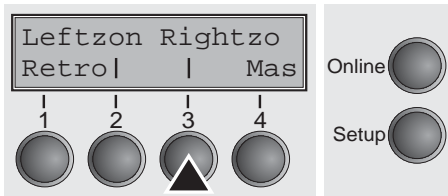

Posibles ajustes: **Enc./Apg.**
Configuración inicial: **Apg.**

i Si este parámetro está ajustado en Enc., el carro de cabeza grabadora se mueve hacia la mitad del papel en la zona del alimentador de papel.

Confirme la entrada presionando el pulsador **Set** (1). Presione el pulsador **Mas** (4) para cambiar al grupo de parámetros siguiente.

Físico margen izquierdo (Physlm)

Elegir el menú **Physlm** (2).

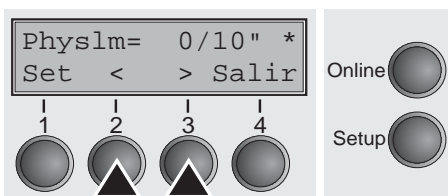
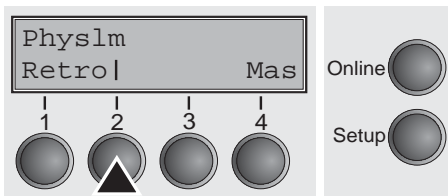

Posibles ajustes: De **0** a **30** en intervalos de 1/10 pulgadas
Configuración inicial: **0 1/10** pulgadas

Ajuste permanente (físico) del margen izquierdo. No se puede modificar este parámetro por medio de ajustes de margen específicos de una emulación. Los valores de ajuste de margen entrados por medio de secuencias de escape se adicionan al parámetro **Physlm**.

i Preste atención en que este valor se sustrae de la anchura de impresión máxima de 80 pulgadas (impresora estrecha) o 13,6 pulgadas (impresora ancha).

Confirme la entrada presionando el pulsador **Set** (1).

i Todos los parámetros descritos en el grupo Paphand pueden definirse también mediante secuencias de escape (véase el capítulo [Emulaciones](#) (página 127) o [Manual de programación](#)).

Presione el pulsador **Mas** (4) para cambiar al grupo de parámetros siguiente.

Interfaz paralela bidireccional (CX-bid)

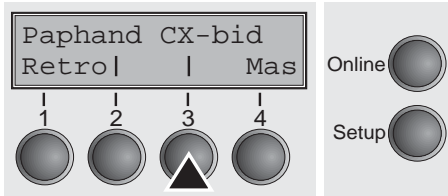

Elegir el menú **CX-bid** (3).

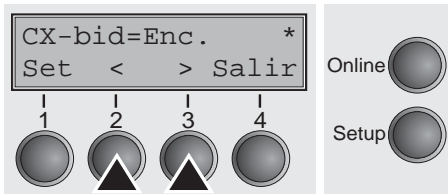

Posibles ajustes: **Enc./Apg.**

Configuración inicial: **Enc.**

Con **CX-bid = Enc.**, se pone el interface paralelo de la impresora al modo bidireccional (IEEE 1284, Modo Nibble) por ejemplo para Windows Plug & Play.

Con **CX-bid = Apg.** se pone el interface en el modo de compatibilidad para asegurar el funcionamiento correcto con cajas especiales externas.

Confirme la entrada presionando el pulsador **Set** (1). Presione el pulsador **Mas** (4) para cambiar al grupo de parámetros siguiente.

Comportamiento en caso de desborde de línea (Wrap)

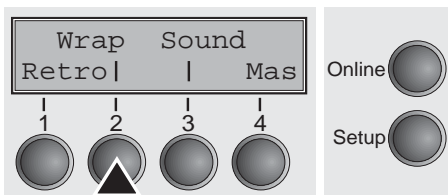

Elegir el menú **Wrap** (2).

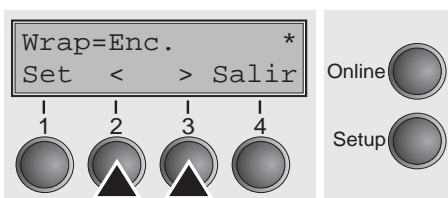

Posibles ajustes: **Enc./Apg.**

Configuración inicial: **Enc.**

Wrap = Enc.: Si el número de caracteres recibidos por línea de impresión excede la anchura máxima de impresión, se imprimen los caracteres excedentes al inicio de la línea siguiente.

Wrap = Apg.: Se truncan los caracteres excedentes.

Confirme la entrada presionando el pulsador **Set** (1).

Pitido de fin de papel (Sound)

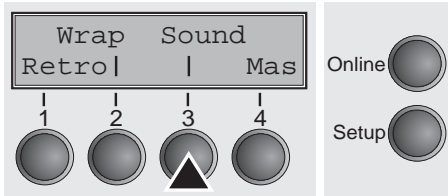

Elegir el menú **Sound** (3).

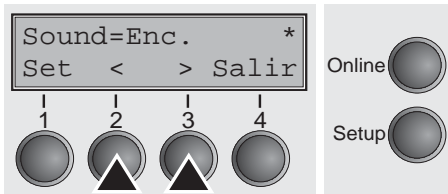

Posibles ajustes: **Enc./Apg.**

Configuración inicial: **Enc.**

Con **Sound = Enc.**, se produce un pitido con frecuencia de un segundo al fin del papel para advertir al usuario que falta papel.

Confirme la entrada presionando el pulsador **Set** (1). Presione el pulsador **Mas** (4) para cambiar al grupo de parámetros siguiente.

Desactivar la alimentación de hojas sueltas (Sueatas)

Algunos modelos de la impresora han sido concebido solamente para la impresión de papel continuo, por lo cual no poseen ningún alimentador de hojas sueltas. Para evitar una selección errónea del origen de papel Sueatas, pueden desactivarse todas las secuencias relacionadas a un alimentador manual de hojas sueltas, poniendo la opción Sueatas del menú a **Apg.**

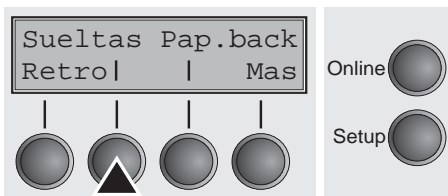

Elegir el menú **Sueatas** (2).

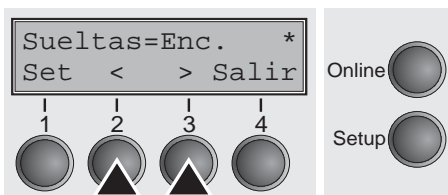

Posibles ajustes: **Enc./Apg.**

Configuración inicial: **Apg.**

Sueatas = Enc. es el valor por defecto para los modelos de impresora con función de hojas sueltas.

Sueatas = Apg. ha de seleccionarse para los modelos de impresora sin función de hojas sueltas.



Este parámetro no será sobrescrito al cargar los ajustes de fábrica.

Confirme la entrada presionando el pulsador **Set** (1).

Impresión de papel con dorso oscuro (Pap.back)

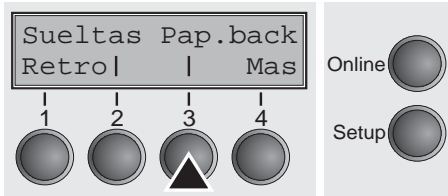

Elegir el menú **Pap.back** (3).

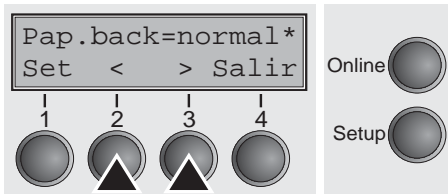

Posibles ajustes: **normal/dark**

Configuración inicial: **normal**

Pap. back = normal (valor por defecto) es el ajuste estándar para papel regular.

Pap. back = dark puede ajustarse para procesar papel con dorso gris.



Papel con dorso completamente oscuro no puede utilizarse si se trata de un color negro a base de carbón. Sin embargo, la impresora puede detectar y procesar papel de color negro a base de anilina (Colores no definidos).

Confirme la entrada presionando el pulsador **Set** (1). Presione el pulsador **Mas** (4) para cambiar al grupo de parámetros siguiente.

Ajuste para la impresión de papel de copiar (HvyForm)

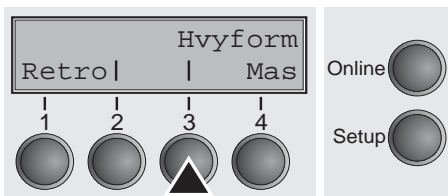

Seleccione el menú **HvyForm** (3).



Posibles ajustes: **Enc./Apg.**

Configuración inicial: **Apg.**

Con HvyForm = On, la impresora imprime la línea dos veces y con doble impacto. Este ajuste asegura que se obtienen resultados óptimos con papel de copiar.



En las calidades de impresión Copy Draft, NLQ y LQ se imprime la línea dos veces, sin embargo, sin doble impacto.

Confirme la entrada presionando el pulsador **Set** (1). Presione el pulsador **Mas** (4) para cambiar al grupo de parámetros siguiente.

Modo de ahorro de corriente (Sleepmod)

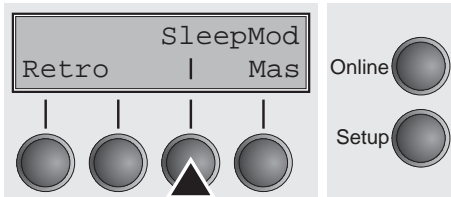

Con el parámetro **Sleepmod** activado, la impresora pasará a los 10 minutos en estado de reposo al modo de ahorro de corriente. (<20 W).

Elegir el menú **Sleepmod** (3).

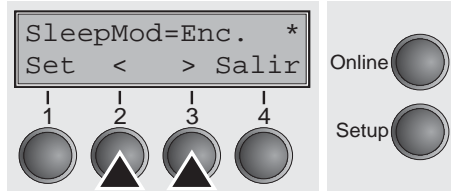

Posibles ajustes: **Enc./Apg.**
Configuración inicial: **Enc.**

Confirme la entrada presionando el pulsador **Set** (1). Presione el pulsador **Mas** (4) para cambiar al grupo de parámetros siguiente.

Cambiar el número de serie (SerialN)

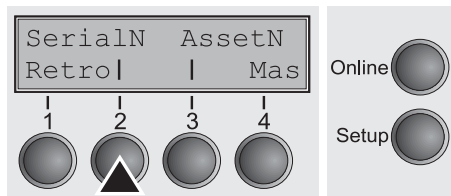

A través de la función **SerialN**, el usuario dispone de la posibilidad de cambiar el número de 10 dígitos de serie de la impresora. El número puede ser escrito con cualquier carácter ASCII entre hex 20 y hex 7E.

Elegir el menú **SerialN** (2).

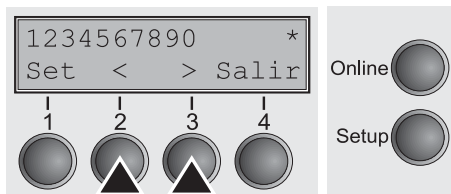

Posibles ajustes: **10 dígitos**, cualquier carácter ASCII entre hex 20 y hex 7E

Configuración inicial: Ajuste de fábrica

Para cambiar un dígito, seleccione un carácter mediante la tecla **>** o **<** y pulse la tecla **Set** (1) key. Pulse la tecla **<** o **>** para reducir o aumentar el carácter seleccionado. Cuando aparezca el carácter deseado, pulse la tecla **Set** (1) para que el carácter nuevo sea almacenado.

Una vez cambiados todos los dígitos deseados, salga del menú presionando la tecla **Salir** (4).



Este parámetro no será sobrescrito al cargar los ajustes de fábrica.

Cambiar el número de instalación (AssetN)

A través de la función **AssetN**, el usuario dispone de la posibilidad de cambiar el número de 10 dígitos de instalación de la impresora. El número puede ser escrito con cualquier carácter ASCII entre hex 20 y hex 7E.

Elegir el menú **SerialN** (2).

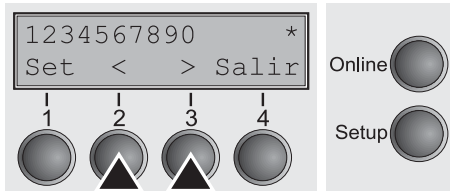
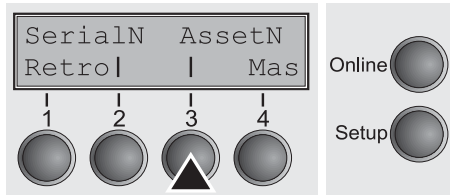

Posibles ajustes: **10 dígitos**, cualquier carácter ASCII entre hex 20 y hex 7E

Configuración inicial: Ajuste de fábrica

Para cambiar un dígito, seleccione un carácter mediante la tecla **>** o **<** y pulse la tecla **Set** (1) key. Pulse la tecla **<** o **>** para reducir o aumentar el carácter seleccionado. Cuando aparezca el carácter deseado, pulse la tecla **Set** (1) para que el carácter nuevo sea almacenado.

Una vez cambiados todos los dígitos deseados, salga del menú presionando la tecla **Salir** (4).



Este parámetro no será sobrescrito al cargar los ajustes de fábrica.

Velocidad de impresión gráfica (GrSpeed)

Este parámetro permite tener una velocidad de gráficos mejorada independiente del controlador. Esto afecta solo a la impresión de documentos gráficos a 180 x 180.

Elegir el menú **GrSpeed** (2).

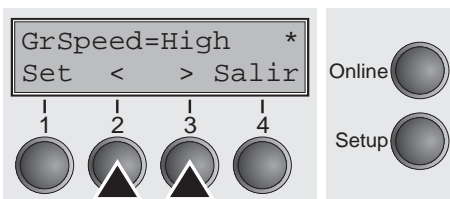
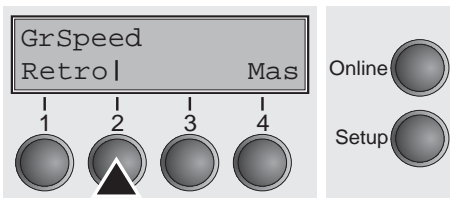

Posibles ajustes: **Normal/High**

Configuración inicial: **High**

Normal significa 180 ppp velocidad normal de impresión (todo el espacio) y **High** significa 180 ppp a doble velocidad (medio espacio).

Confirme la entrada presionando el pulsador **Set** (1).

Mejora de la calidad de los gráficos y códigos de barras (GrFreq)

Este parámetro afecta a la calidad de los gráficos y códigos de barras.

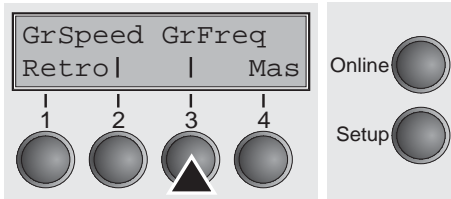

Elegir el menú **GrFreq** (3).

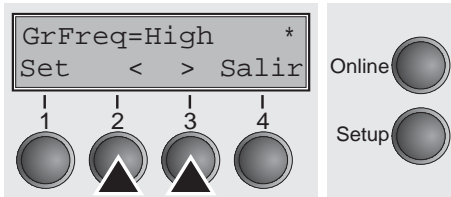

Posibles ajustes: **High/Normal**

Configuración inicial: **High**

Normal mejora la calidad de los gráficos y códigos de barras.

High mejora los gráficos y códigos de barras en alta velocidad.

Confirme la entrada presionando el pulsador **Set** (1). Presione el pulsador **Mas** (4) para cambiar al grupo de parámetros siguiente.

Activa el lenguaje PJJ (Jobcntl)

Este parámetro activa el lenguaje de impresora PJJ (Printer Job Language). Por tanto un requisito obligatorio es tener instalado un adaptador Ethernet TallyCom III (o compatible).

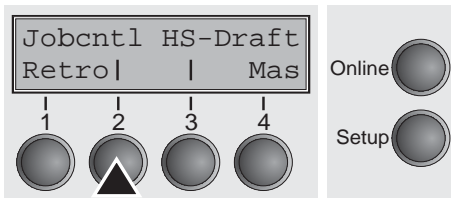

Elegir el menú **Jobcntl** (2).



Posibles ajustes: **Apg./Enc.**

Configuración inicial: **Apg.**

Apg. activa el lenguaje de impresora PJJ (véase [Comandos PJJ](#) (página 141)).

Confirme la entrada presionando el pulsador **Set** (1).

Aumentada velocidad para 17.1 y 20 cpi (HS-Draft)

Este parámetro permite un aumento de velocidad para densidades de impresión de 17.1 y 20 cpi. De este modo la calidad de impresión en fuente Draft se verá reducida. Otras densidades de impresión no se verán afectadas por este parámetro.

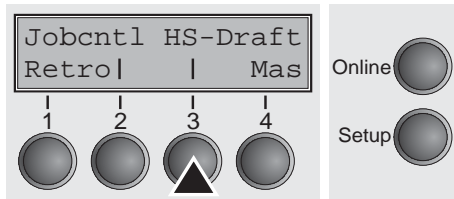

Elegir el menú **HS-Draft** (3).

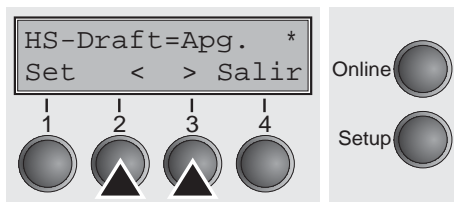

Posibles ajustes: **Apg./Enc.**

Configuración inicial: **Apg.**

Matriz de caracteres si **Enc.** está seleccionado:

17,1 cpi: 7 x 12

20 cpi: 6 x 12

Confirme la entrada presionando el pulsador **Set** (1). Presione el pulsador **Mas** (4) para cambiar al grupo de parámetros siguiente.

11 Corrección de errores

Muchos de los errores y problemas que ocurren en el servicio de la impresora tienen causas muy simples y Ud. mismo puede corregirlos fácilmente. Por lo tanto, si ocurren problemas, no llame al servicio de entretenimiento en seguida. Este capítulo le ayudará para distinguir los defectos reales de los simples errores de manejo.

El capítulo contiene informaciones sobre la eliminación de problemas las cuales no requieren personal formado. Si su impresora no trabaja correctamente, siga las recomendaciones y sugerencias siguientes.



Al fin del capítulo se encuentran algunas informaciones importantes en cuanto al entretenimiento de su impresora.



Para cualquier trabajo de reparación, consulte personal especializado y formado.

Problemas generales de la impresión

| Problema | Corrección |
|---|---|
| <p>El visualizador se queda oscuro La impresora está encendida pero no funciona nada (ninguna visualización y ningún ruido).</p> | <p>Apague la impresora y proceda como sigue:</p> <ol style="list-style-type: none"> 1 Compruebe si la clavija de alimentación esté enchufada correctamente en la conexión de corriente eléctrica de la impresora. 2 Compruebe si la clavija de alimentación esté enchufada correctamente en la caja de enchufe mural (o enchufe múltiple). 3 Reencienda la impresora. Si la impresora está conectada correctamente, el LED para el origen de papel seleccionado se enciende, el visualizador indica Online y la cabeza de impresión mueve a la posición inicial. <p>Si no resulta corregido el fallo con las medidas anteriores:</p> <ul style="list-style-type: none"> ▶ Reemplace el cable de la red y repita el paso 3. ▶ Compruebe si el fusible presenta un defecto y sustitúyalo si se hace necesario, véase Cambiar cortacircuito (página 107). ▶ Asegúrese de que voltaje esté presente en el enchufe, por ejemplo, utilizando una lámpara de oficina; utilice otra caja de enchufe en caso necesario y repita el paso 3. ▶ Consulte su agente de servicio si no alcanza encender la impresora. <p> Nunca trate de abrir la impresora. Podría tocar componentes vivos.</p> |
| <p>El visualizador está activo, pero la impresora no imprime</p> | <ol style="list-style-type: none"> 1 Compruebe que la impresora esté en modo Online. Si aparece Offline en el visualizador, presione el pulsador Online. Trate de repetir la impresión. 2 Inspeccione la conexión entre la impresora y el ordenador (cable de interface): <ul style="list-style-type: none"> ▶ ¿Está conectado correctamente el cable de interface en el ordenador y en la impresora? ▶ ¿Está conectado a su ordenador el cable de interface correcto? Para más informaciones sobre los interfaces, véase la sección Conectar la impresora (página 8) y el capítulo Interfaces (página 147). ▶ ¿Ha sido ajustado (configurado) su impresora al ordenador? Lea el capítulo Panel de mando (página 10). Verifique en el menú Setup bajo la opción Interf. (serie/paralelo) que los parámetros estén correctos. véase Ajustes para interfaces (I/O) (página 53), y corríjalos en caso necesario. 3 Compruebe si la impresora está en condiciones de funcionamiento. Para este fin deberá realizar una salida impresa de menú; véase Imprimir las configuraciones de menú (Print) (página 47). |

| Problema | Corrección |
|--|--|
| <p>El visualizador está activo, pero la impresora no imprime (continuado)</p> | <p>4 Controle si la tapa superior está cerrada. 5 Asegure que papel esté colocado y cargado. Véase la sección Cargar papel (página 30)</p> |
| <p>Problemas de alimentación de papel La impresora no carga el papel</p> | <p>1 Compruebe que el visualizador indica el origen de papel correcto; en caso necesario, seleccione el origen correcto (Sueltas o Tractor) por medio del pulsador Park. Consulte también la sección Cambiar tipo de papel (página 27). En caso de utilizarse caminos de papel opcionales, deberá quedar garantizado que éstos hayan sido instalados correctamente. 2 Asegure que la guía lateral de papel esté ajustada correctamente. 3 Introduzca la hoja suelta hasta el tope.</p> <p> Después de cortar el papel continuo y cambiar del origen de papel continuo al origen de hojas sueltas, se posiciona el papel continuo automáticamente a la posición de aparcamiento.</p> <p>4 Cuando insiera una hoja suelta, verifique que el papel continuo esté en la posición de aparcamiento, es decir, no debe estar cargado (introducido) el papel continuo. Para verificar esto, levante la guía del dispositivo de alimentación de hojas sueltas.</p> <p> En caso necesario, posicione el papel continuo a la posición de aparcamiento manualmente por medio del pulsador ▼.</p> |
| <p>Atasco de papel (papel continuo)</p> | <p>1 Abra la cubierta superior. Si ocurrió un atasco de papel, primero quite el papel atascado, cortando el papel continuo en la hoja de corte (la hoja de corte se encuentra a la salida del papel continuo). 2 Presione el pulsador ▼ para retroceder el papel (como sustituto de una rueda de mano). 3 Facilite el retroceso del papel en caso necesario, tirando el papel ligeramente en la dirección de transporte. Antes de reinsertar el papel continuo, lea las instrucciones en la sección Cargar papel (página 30). Dedique singular atención a los puntos siguientes: ▶ No insierte el papel en sesgo sino en línea recta. ▶ Cierre los tractores tras insertar el papel. ▶ Ajuste los tractores correctamente; el papel debe estar en los tractores sin ondulación y sin tensión. ▶ Ajuste la distancia de la cabeza al espesor del papel (para AGA=Apg.).</p> |

| Problema | Corrección |
|---|--|
| <p>Atasco de papel (papel continuo) (continuado)</p> | <ul style="list-style-type: none"> ▶ Ponga el parámetro Head-up en Enc., véase la sección Aumento de la distancia de cabeza de impresión (Head up) (página 86). ▶ Limpie el mecanismo de fricción superior, véase la sección Mecanismo de fricción superior (página 110). |
| <p>Atasco de papel (hojas sueltas)</p> | <p>Abra la cubierta superior y quite el papel de la impresora manualmente o por medio de la función LF (Line Feed, cambio de línea)/ FF (Form Feed, cambio de página) en el modo Offline.</p> <p>Antes de reinsertar una hoja suelta, lea las instrucciones en la sección Hojas sueltas (página 34).</p> <p>Dedique singular atención a los puntos siguientes:</p> <ul style="list-style-type: none"> ▶ Ajuste el dispositivo de alimentación de hojas sueltas a la anchura del papel. ▶ Introduzca el papel en línea recta y hasta el tope. ▶ Ajuste la distancia de la cabeza al espesor del papel (por ejemplo, cuando se utiliza papel con características de cartón, etc.) (para AGA=Off). |
| <p>El papel no se posiciona a la posición de corte Hoja suelta cargada</p> | <p>Sólo se puede cortar papel continuo; véase la sección Transportar el papel a la posición de corte (página 37).</p> |

Problemas de calidad de impresión

| Problema | Corrección |
|---|---|
| Impresión demasiado clara | <ol style="list-style-type: none"> 1 La cinta está desgastada o la caseta de la cinta no está engastada correctamente. Lea la sección Cartucho de cinta (página 16). 2 La distancia entre la cabeza de impresión y la barra de impresión no está ajustada correctamente; véase la sección Ajustar la distancia de cabeza grabadora. 3 Para las impresoras con AGA = Enc.: Introduzca un valor de corrección < 0. Véase la sección Ajustar la distancia de cabeza de impresión (página 38). |
| Impresión sucia | <ol style="list-style-type: none"> 1 La cinta ha sido dañado (por ejemplo, se ha deshilachado). Cambie la cinta de acuerdo con las instrucciones contenidas en la sección Cartucho de cinta (página 16). 2 La distancia de cabeza de impresión es insuficiente, ¡es absolutamente necesario de aumentar la distancia! Véase la sección Ajustar la distancia de cabeza de impresión (página 38). 3 Para las impresoras con AGA = Enc.: Introduzca un valor de corrección > 0. Véase la sección Ajustar la distancia de cabeza de impresión (página 38). |
| Impresión de caracteres no definidos | <ol style="list-style-type: none"> 1 Verifique que las conexiones de interface estén conectadas correctamente al ordenador y a la impresora. 2 En el menú Setup, verifique que esté ajustado el juego de caracteres correcto (País, Tabla o Char.Set). 3 Verifique la longitud correcta del cable de interface véase la sección Especificaciones de los interfaces (página 115). 4 Ajuste en el menú de prueba CX-bid en Apg., véase la sección Interfaz paralela bidireccional (CX-bid) (página 89). 5 ¿Ha sido ajustado (configurado) su impresora al ordenador? Lea el capítulo Panel de mando (página 10). Verifique en el menú Setup bajo la opción Interf. (serie/paralelo) que los parámetros estén correctos. véase Ajustes para interfaces (I/O) (página 53), y corrijalos en caso necesario. |
| El borde superior de la primera línea de impresión está incompleta | <p>Verifique la función Ligne-1. Entonces véase el capítulo Primera posición de impresión (Ligne-1) (página 65).</p> |

| Problema | Corrección |
|--|---|
| <i>Faltan puntos de impresión</i> | <ol style="list-style-type: none">1 Inspeccione la cinta en cuanto a daños; recámbralo en caso necesario. Véase Panel de mando (página 10).2 Ajuste la distancia correcta de cabeza de impresión.3 Inspeccione la barra de impresión en cuanto a daños.4 Inspeccione la cabeza de impresión en cuanto a daños. <p> Solamente utilice cintas originales. En los casos de los puntos 3 ó 4, consulte su agente de servicio.</p> |

Mensajes de error en el visualizador

| Mensaje | Causa posible | Corrección |
|--|---|---|
| <div data-bbox="137 324 501 419" style="border: 1px solid black; padding: 5px; width: fit-content;">Salida Papel mal</div> | <p>La impresora no puede hacer salir el papel o ponerlo a la posición de aparcamiento.</p> | <p>Compruebe si:</p> <ul style="list-style-type: none"> ▶ el flujo del papel está obstruido por un cuerpo ajeno; ▶ el papel está dañado; ▶ el mecanismo de fricción superior ha sido bajado y engatillado; ▶ la distancia de cabeza de impresión está insuficiente; véase la sección Ajustar la distancia de cabeza de impresión (página 38). |
| <div data-bbox="137 739 501 834" style="border: 1px solid black; padding: 5px; width: fit-content;">Error Papel mal</div> | <p>La impresora no puede introducir el papel colocado.</p> | <p>Compruebe si:</p> <ul style="list-style-type: none"> ▶ el camino del papel está obstruido por un cuerpo ajeno; ▶ el papel está dañado; ▶ los tractores están cerrados y fijados; ▶ la tensión del papel es excesiva o insuficiente; ▶ el papel está dentro de la zona admisible. <p>Para más informaciones, véase la sección Cargar papel (página 30)</p> |
| <div data-bbox="137 1211 501 1306" style="border: 1px solid black; padding: 5px; width: fit-content;">Carga papel ...</div> <p>alternando con</p> <div data-bbox="137 1393 501 1487" style="border: 1px solid black; padding: 5px; width: fit-content;">Printing</div> | <p>La impresora detectó el fin de papel durante el servicio.</p> <ol style="list-style-type: none"> 1 La impresora ha sido conectada, en el camino indicado (activo) del papel no se ha puesto papel. 2 El papel no pasa por la barrera luminosa. | <ul style="list-style-type: none"> ▶ Coloque papel en el origen de papel activo. ▶ Posicione el papel más hacia la izquierda. <p>En caso de que aparezca Online u Offline en vez del mensaje Printing (Impresión) en la indicación, la impresora no habrá tomado papel y no estará presente ningún pedido de impresión. En este caso no se trata de un mensaje de error, no hay que tomar medidas algunas.</p> |

| Mensaje | Causa posible | Corrección |
|--|--|---|
| <div style="border: 1px solid black; padding: 5px; width: fit-content;">Paper jam</div> | Atasco de papel. | <ul style="list-style-type: none"> ▶ Elimine el atasco de papel, que el detector del arrastre de papel ha encontrado. Para más informaciones sobre el procedimiento, véase la sección Atasco de papel (papel continuo) (página 100) o Atasco de papel (hojas sueltas) (página 100). |
| <div style="border: 1px solid black; padding: 5px; width: fit-content;">Error hardware</div> | Error interno del aparato. | <ul style="list-style-type: none"> ▶ Trate de apagar y encender. ▶ Verifique si se había hecho modificaciones en las opciones anteriormente. ▶ Apunte el contenido de la visualización. Consulte su agente de servicio. |
| <div style="border: 1px solid black; padding: 5px; width: fit-content;">Error de paridad</div> | Error de transmisión del ordenador a la impresora a través del interface serie. | <ul style="list-style-type: none"> ▶ Compare la configuración de interface de su impresora con la de su ordenador (protocolos), véase la sección Interfaces (página 147). ▶ Compruebe el cable; reemplácelo en caso necesario. ▶ Compruebe si su cable excede la longitud máxima admisible, véase la sección Especificaciones de los interfaces (página 115). |
| <div style="border: 1px solid black; padding: 5px; width: fit-content;">Error Frame</div> | Error de transmisión (interface serie). | <ul style="list-style-type: none"> ▶ Compare el ajuste de formato de su impresora con la de su ordenador. ▶ Asegure la longitud correcta del cable, véase la sección Especificaciones de los interfaces (página 115). ▶ Véase Error paridad. |
| <div style="border: 1px solid black; padding: 5px; width: fit-content;">Error buffer</div> | Datos recibidos pero aún no impresos han sido sobreescrito por datos siguientes. | <ul style="list-style-type: none"> ▶ Si se ha instalado un módulo opcional de interfaz serial: Verifique en el menú Interface serie, protocolo si se ha ajustado el tipo de confirmación correcto (por ejemplo, XON XOFF), véase la sección Protocolo (Protocol) (página 57). ▶ Compruebe su cable de interface, véase la sección Conectar la impresora (página 8) y Interfaces (página 147). |

| Mensaje | Causa posible | Corrección |
|------------------------|---|--|
| <p>Cabeza caliente</p> | <p>Su impresora imprime a velocidad reducida.</p> | <ul style="list-style-type: none">▶ No se requiere ninguna intervención. Sin embargo, si el mensaje aparece con la impresora “fría” consulte su agente de servicio. |
| <p>Check Ribbon</p> | <p>Falta la cinta entintada, la cinta está dañada y bloqueada o no se encuentra instalada una cinta entintada original.</p> | <ul style="list-style-type: none">▶ Solamente utilice cintas originales.▶ Recambiar el cartucho de cinta.▶ Compruebe que se puede mover fácilmente el carro de la cabeza de impresión. |

Otros mensajes en el visualizador

Los otros mensajes no son mensajes de error sino mensajes de manejo y de información de la impresora para el usuario.

| Mensaje | Causa posible | Corrección |
|-----------------------|--|---|
| Dar tecla | — | ▶ Presione cualquier pulsador para continuar. |
| Loading Default | Cargar la configuración básica. Se cargan los parámetros de fábrica y se los escriben en todos los menús. | ▶ No se requiere ninguna intervención. |
| Posible in Modo Epson | Sólo disponible en modo de emulación EPSON. Se han seleccionado funciones no relevantes para la emulación activa. | ▶ Cambie a la emulación correcta en el menú, véase la sección Ajustar la emulación (Emulacn) (página 52). |
| Park Position | Le informa de que el papel continuo se encuentra en al posición de aparcamiento. | ▶ No se requiere ninguna intervención. |
| Corte desactivad | Solicitud al usuario de cortar el papel posicionado automáticamente a la hoja de corte. | ▶ Corte el carta. |
| Carga papel ... | Aún no hay papel en el origen de papel seleccionado (... indica el origen de papel). Existen datos en el búfer de interface. | ▶ Carga papel, véase la sección Cargar papel (página 30) |



Si se presentan mensajes que no vengan descritos aquí, por favor, diríjase a su servicio de postventa comunicando con exactitud el correspondiente mensaje.

11 Entretienimiento

Su impresora ha sido diseñado de manera que sólo requiere un mínimo de entretenimiento en el servicio regular. Es recomendable limpiar de vez en cuando el espacio interior de la impresora con una aspiradora.



Antes de limpiar la impresora, apáguela, espere unos 5 ó 10 segundos, y tire la clavija de alimentación del enchufe.



No aplique aceite o grasa a su impresora, tampoco a los rodillos y ejes.

Cambiar cortacircuito

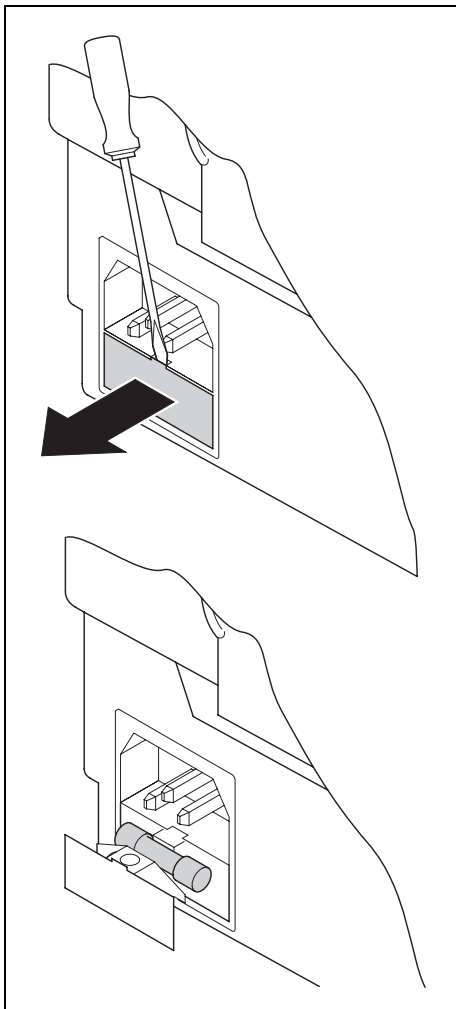

La impresora dispone de un cortacircuito de la red que es accesible desde fuera.

Abra la carcasa debajo de la conexión de corriente eléctrica, utilizando un destornillador y quítela completamente. Quite el fusible defectuoso yreemplácelo con un fusible del mismo tipo.

Los datos del fusible se encuentran en la plaqueta de tipo de la impresora encima de la conexión de corriente eléctrica en el lado trasero de la impresora:

T2,5AH/250V

Exterior

Para la limpieza de la caja de la impresora se recomienda usar un producto de limpieza suave (utilice agente de lavado en caso de necesidad o producto de limpieza para plásticos). Utilice un trapo suave no hilachoso.



No use agentes de limpieza agresivos. Nunca use disolventes.

Interior

Utilice un pincel suave para eliminar residuos de papel y polvo de la impresora.

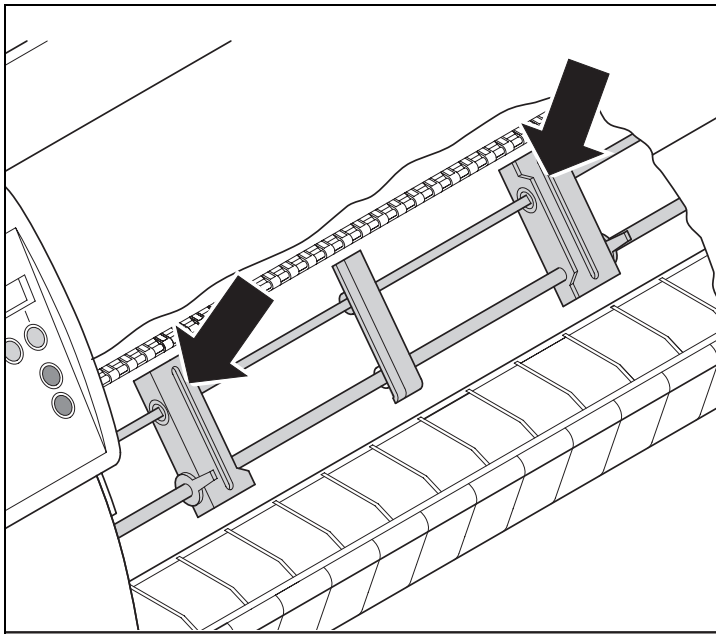

Inspeccione los tractores en cuanto a residuos de papel.



Para asegurar el funcionamiento perfecto de la cabeza de impresión, el interior de la impresora debe estar libre de polvo. En caso de necesidad, limpie el interior con cuidado, utilizando una aspiradora.

Contrasoporte de impresión

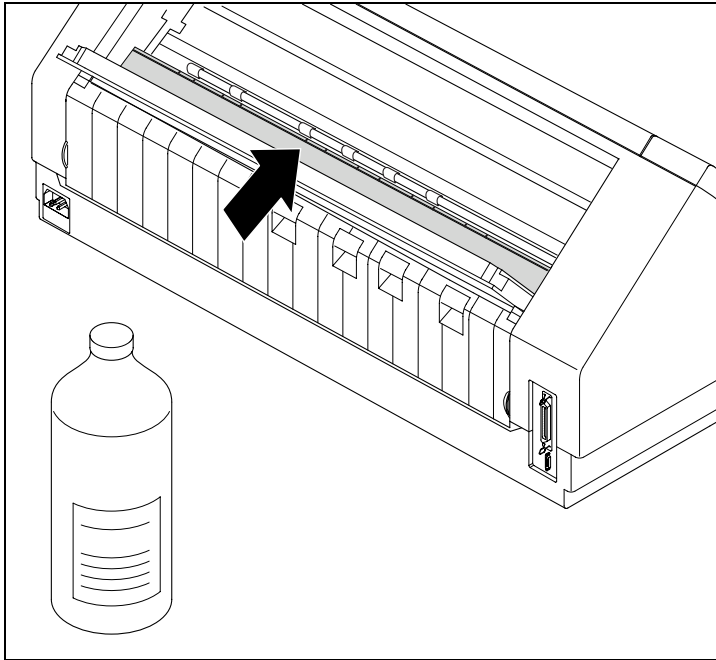

Apague la impresora, espere unos 4 ó 5 segundos, y abra la tapa superior.

Quite con mucho cuidado cualquier polvo y residuos de tinta del contrasoporte de impresión.



Evite tocar las piezas y componentes en el interior de la impresora.

Cinta

Inspeccione la cinta en cuanto a daños. La cinta no debe estar deshilachada; reemplácelo en caso necesario; véase [Cartucho de cinta](#), (página 16), y [Mensajes de error en el visualizador](#), (página 103).



La vida de la cinta es de 3,5 millones de caracteres en el caso de la impresora estrecha y 5 millones en el caso de la impresora ancha.

Mecanismo de fricción superior

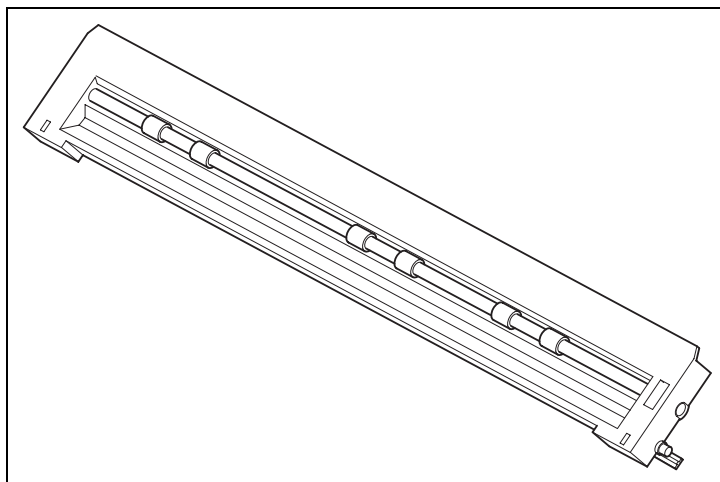

En caso de necesidad, limpie los rodillos del mecanismo de fricción superior con un producto de limpieza suave. Utilice un trapo suave no hilachoso.

Ejes del carro



Nunca engrase los ejes de carro porque de lo contrario se causará daño en la impresora.

A Datos técnicos

Especificaciones de la impresora

| | |
|--|---|
| Tipo de impresora | Impresora matricial Cabeza de impresión de 24 agujas (2 x 12, paralelo) Ø 0,25 mm Impresión bidireccional |
| Velocidad de impresión y matriz de caracteres | |
| DPQ = Draft (Data Print Quality) | 600 cps / 10.0 cpi 12 x 12 720 cps / 12.0 cpi 12 x 10 900 cps / 15.0 cpi 08 x 08* 900 cps / 15.0 cpi 12 x 08 514 cps / 17.1 cpi 12 x 12 1030 cps / 17.1 cpi 12 x 07** 600 cps / 20.0 cpi 12 x 10 1200 cps / 20.0 cpi 12 x 06** |
| CPQ = Copy Draft (Copy Print Quality) | 270 cps / 10.0 cpi 24 x 12 325 cps / 12.0 cpi 24 x 10 405 cps / 15.0 cpi 16 x 08* 405 cps / 15.0 cpi 24 x 08 230 cps / 17.1 cpi 24 x 12 270 cps / 20.0 cpi 24 x 10 |
| NLQ (Near Letter Quality) | 180 cps / 10.0 cpi 24 x 18 220 cps / 12.0 cpi 24 x 15 270 cps / 15.0 cpi 16 x 12* 135 cps / 15.0 cpi 24 x 18 155 cps / 17.1 cpi 24 x 18 180 cps / 20.0 cpi 24 x 15 |
| LQ (Letter Quality) | 90 cps / 10.0 cpi 24 x 36 110 cps / 12.0 cpi 24 x 30 135 cps / 15.0 cpi 16 x 24* 135 cps / 15.0 cpi 24 x 18 155 cps / 17.1 cpi 24 x 18 180 cps / 20.0 cpi 24 x 15 |
| | * Sólo emulación Epson (15 cpp, superíndice, subíndice) y MTPL: Microfuente ** HS-Draft = Enc. |
| Velocidad de tabulación | 50 pulgadas/seg. |

| | |
|---|---|
| Anchura de impresión | <i>Impresora estrecha:</i> 80 caract. en modo 10 cpp <i>Impresora ancha:</i> 136 caract. en modo 10 cpp |
| Densidad de caracteres | 5 / 6 / 7,5 / 8,6 / 10 / 12 / 15 / 17,1 / 20 cpp |
| Tamaño de caracteres Altura de caracteres Ancho de caracteres | 3,32 mm (incl. los palos hacia abajo) 2,19 mm, máx. 2,43 mm |
| Fuentes Estándar Códigos de barras (estándar) | Calidades de impresión: HS-Draft Print Quality, Data Print Quality, Copy Draft Quality, Near Letter Quality, Letter Quality Fuentes: Courier, Roman, Sans Serif, OCR-A, OCR-B (todos residentes en NLQ y LQ); Roman escalable, Sans Serif escalable (sólo en emulación LQ-2170); DLL es estándar 23 + Large Character Printing (LCP) (véase Código de barras (página 142)) |
| Emulaciones Estándar Opcional | – MTPL – Epson LQ-2550/LQ-2170 – IBM Proprinter XL24e/IBM XL24e + AGM – PJI, sólo con interface TallyComIII Ethernet (o compatible) a petición |
| Resolución | horizontal 60 a 360 ppp vertical 90 a 360 ppp |
| Atributos de impresión para todas las densidades | Doble anchura, itálicas, justificado a la derecha, sombreado, centrado automático, doble altura, negritas, proporcional, subrayado, sobrrayado, superíndice, subíndice; escalable con fuentes especiales LQ-2170 |
| Autocomprobación | – Prueba ASCII – Hexdump – Indicación de errores – Prueba de la cinta |
| Búfer de la impresora | 128 kB max. |
| Panel de mando | Visualizador LCD, 2 x 16 caracteres 6 teclas de función: – Online – Setup – 4 teclas soft |
| Nivel de ruido Nivel de intensidad sonora Nivel de potencia sonora | LPAm = ≤53 dB(A) LQ (EN 27779) LAWd = ≤6,9 B(A) EN 27779 (ISO 9296) |

| | | |
|-----------------------------------|---|------------------------|
| Carga continua | >14 000 páginas/mes | |
| Rendimiento (ECMA 132) | DPQ 482 páginas/hora | |
| MTBF | >10 000 h; servicio intermitente de 25% | |
| Tensión de línea | 120 V \pm 10% o 220–240 V -10%, +15% 50/60 Hz, según el modelo | |
| Disipación de potencia | 40 VA _{max} | |
| Sleepmode = Enc. | 10 W | |
| Cortacircuito | T 2,5 AH/250 V | |
| Aprobaciones | Certificado cULus, símbolo CE, certificado FCC Class B, certificado VDE-GS | |
| Dimensiones | <i>Impresora estrecha</i> | <i>Impresora ancha</i> |
| Anchura | 424 mm | 600 mm |
| Altura | 300 mm | 300 mm |
| Profundidad | 399 mm | 399 mm |
| Peso | <i>Impresora estrecha</i> | <i>Impresora ancha</i> |
| | 10,5 kg | 13,2 kg |
| Avance del papel | | |
| Velocidad de avance | 3,8 ips | |
| Avance de prim. línea (6 lpp) | 48 ms | |
| Posición de vista (View) | 3,8 ips | |
| Retroceso | hasta longitud de impreso máx. (22 pulgadas) con dispositivo automático de alimentación de hojas sueltas máx. 1 pulgada | |
| Distancia de cabeza | | |
| Estándar | Ajuste automático de la distancia de cabeza | |
| Arrastre de papel Estándar | – Tractor con posición de aparcamiento | |
| Opcional | – Alimentador frontal de hojas sueltas manual (rodillos de fricción) | |
| | – Función de corte/función de vista | |
| | – Dispositivo automático de alimentación de hojas sueltas frontal y trasero | |
| | – Tractor 2 (frontal) y 3 (trasero) | |
| Vida útil | | |
| Cabeza de impresión | 250 millones/DPQ matriz 12 x 12 | |
| Cinta | <i>Impresora estrecha</i> : 3,5 millones de caract./10 cpi Draft | |
| | <i>Impresora ancha</i> : 5,0 millones de caract./10 cpi Draft | |

| | |
|--------------------------------|------------------------|
| Condiciones ambientales | |
| En servicio | |
| Temperatura | +10°C a +35°C |
| Humedad relativa del aire | 16 a 73% |
| Clima | IEC 721-3-7, clase 7K1 |
| Almacenado | |
| Temperatura | -5°C a +45°C |
| Humedad relativa del aire | 5 a 95% |
| Clima | IEC 721-3-1, clase 1K3 |
| En transporte | |
| Temperatura | -40°C a +70°C |
| Humedad relativa del aire | 5 a 95% |
| Clima | IEC 721-3-2, clase 2K4 |

Especificaciones de los interfaces

| | |
|--|--|
| Interface paralelo | Bidireccional |
| Transmisión de datos | Interface paralelo de 8 bits (compatible Centronics) IEEE-1284; modo Nibble |
| Velocidad de transmisión | 30 kHz máx. |
| Estados de señales | LOW: 0,0 V a +0,4 V HIGH: +2,4 V a +5,0 V |
| Cable de conexión | Material AWG 28 o más alto Longitud hasta 2,0 m trenzado, blindado por pares, según IEEE Std 1284 –1294 |
| Conexiones de interface | Impresora Amphenol 57-40360, de 36 polos (o equivalente) Cable Amphenol 57-30360, de 25 polos (o equivalente) |
| Alimentación de tensión de dispositivos externos en patilla 18 | U=+5 V \pm 10% I=0,5 A max. |
| Interface serie | Interface RS232C |
| Sincronización | Asíncrona |
| Velocidad de transmisión | 600 baudios a 19.200 baudios |
| Estados de señales | OFF= Mark = log.1 = –3 V a –15 V ON = Space = log. 0 = +3 V a +15 V |
| Cable de conexión | Longitud hasta 15 m |
| Conexiones de interface | Conector hembra ITT-Cannon, serie DB-9 S |
| Protocolo de transmisión | XON/XOFF, ENQ/STX, READY/BUSY, Robust XON/XOFF, ACK/NAK, ETX/ACK |
| Capacidad del buffer de memoria | 128 Kb máx. |

Especificaciones del papel

| | |
|---|---|
| Anchura máxima de impresión para todos los orígenes de papel | <i>impresora estrecha</i> 203,20 mm <i>impresora ancha</i> 345,44 mm |
| Papel continuo, Tractor1, papel de una capa Peso Anchura del papel Longitud de formulario | 60 a 120 g/m ² 76 a 278 mm (<i>impresora estrecha</i>) 76 a 420 mm (<i>impresora ancha</i>) 76 a 559 mm |
| Papel continuo, Tractor1, papel de varias capas (¡comprobar individualmente!) Copias Peso del original Peso de las copias Peso de la última hoja Espesor (máx.) Anchura del papel Longitud de formulario | 1 + 5 45 a 65 g/m ² 45 a 56 g/m ² 45 a 65 g/m ² 0,6 mm 76 a 278 mm (<i>impresora estrecha</i>) 76 a 420 mm (<i>impresora ancha</i>) 76 a 559 mm |
| Hojas sueltas, aliment. de hojas sueltas, papel de una capa Peso Anchura del papel Longitud de formulario | 80 a 120 g/m ² 76 a 278 mm (<i>impresora estrecha</i>) 76 a 420 mm (<i>impresora ancha</i>) 76 a 305 mm |
| Hojas sueltas, aliment. de hojas sueltas, papel de varias capas (¡comprobar individualmente!) Copias Peso del original Peso de las copias Peso de la última hoja Espesor (máx.) Anchura del papel Longitud de formulario | 1 + 5 50 a 60 g/m ² 45 a 56 g/m ² 50 a 60 g/m ² 0,6 mm 76 a 278 mm (<i>impresora estrecha</i>) 76 a 420 mm (<i>impresora ancha</i>) 76 a 305 mm |

| | |
|---|--|
| Sobres Anchura Longitud Espesor | 76 a 420 mm 76 a 305 mm 0,32 mm |
| Papel de impresión | Puede tratarse papel reciclado de 100% papel usado (según DIN 19 309) |
| Formularios múltiples | <p>Sólo pueden tratarse formularios múltiples de tipo encolado por el borde superior. El borde encolado tiene que ser lo más elástico posible. Cuide que no haya residuos de cola sobresalientes. Un borde ondulado afectará el arrastre del papel. Hay que colocar los formularios múltiples con el borde encolado hacia abajo. Hay que comprobarlos en cuanto a aptitud.</p> |
| Calidad del papel | <p>Son aprobadas las calidades semifinas con poca madera así como papel con designación de calidad SM-Post o papel para copadoras. No son admisibles los tipos de papel satinados y estucados, papel litográfico y papel con estructura en relieve. Debido que el papel es un material natural que responde fuertemente a factores ambientales (por ejemplo, humedad, temperatura), tendrá que elegir el lugar de su almacenamiento con cuidado. Recomendamos de hacer pruebas intensivas antes de adquirir cantidades más grandes. Se recomienda hacer pruebas también con papeles de dorso oscuro. Note que se utilice luz infrarrojo para su detección.</p> |

B Juegos de caracteres

Este capítulo contiene los juegos de caracteres MTPL y una lista de todos los juegos de caracteres las cuales pueden seleccionarse por medio del panel de mando o secuencias de escape.

Note que se pueden utilizar las secuencias MTPL en todas las emulaciones.

El ejemplo siguiente le muestra cómo puede deducir el valor hexadecimal de un carácter de las tablas de juego de caracteres.

| hex | 0 | 1 | 2 | 3 | 4 |
|-----|----------|---|----------|---------|---------|
| dec | | | | | |
| 0 | NUL 0 | | SP 32 | 0 48 | @ 64 |
| 1 | | | ! 33 | 1 49 | A 65 |
| 2 | | | " 34 | 2 50 | B 66 |
| : | | | # 35 | 3 51 | C 67 |

ASCII „B“ = hex.42 = dez 66

Juego de caracteres MTPL estándar

| hex dec | 0 | 1 | 2 | 3 | 4 | 5 | 6 | 7 | 8 | 9 | A | B | C | D | E | F |
|------------|----------|-----------|----------|---------|---------|---------|----------|------------|------------|------------|----------|----------|----------|----------|----------|------------|
| 0 | NUL 0 | | SP 32 | 0 48 | @ 64 | P 80 | ` 96 | p 112 | | | á 160 | ⋯ 176 | Ł 192 | ⊥ 208 | α 224 | ≡ 240 |
| 1 | | DC1 17 | ! 33 | 1 49 | A 65 | Q 81 | a 97 | q 113 | | | í 161 | ⋯ 177 | ⊥ 193 | ⊥ 209 | β 225 | ± 241 |
| 2 | STX 2 | | " 34 | 2 50 | B 66 | R 82 | b 98 | r 114 | | | ó 162 | ⋯ 178 | ⊥ 194 | ⊥ 210 | Γ 226 | ≥ 242 |
| 3 | ETX 3 | DC3 19 | # 35 | 3 51 | C 67 | S 83 | c 99 | s 115 | | | ú 163 | 179 | ⊥ 195 | ⊥ 211 | π 227 | ≤ 243 |
| 4 | | | \$ 36 | 4 52 | D 68 | T 84 | d 100 | t 116 | IND 132 | | ñ 164 | ⊥ 180 | ⊥ 196 | ⊥ 212 | Σ 228 | ∫ 244 |
| 5 | ENQ 5 | NAK 21 | % 37 | 5 53 | E 69 | U 85 | e 101 | u 117 | NEL 133 | | Ñ 165 | ⊥ 181 | ⊥ 197 | ⊥ 213 | σ 229 | J 245 |
| 6 | ACK 6 | | & 38 | 6 54 | F 70 | V 86 | f 102 | v 118 | | | ª 166 | ⊥ 182 | ⊥ 198 | ⊥ 214 | μ 230 | ÷ 246 |
| 7 | BEL 7 | | ' 39 | 7 55 | G 71 | W 87 | g 103 | w 119 | | | º 167 | ⊥ 183 | ⊥ 199 | ⊥ 215 | τ 231 | ≈ 247 |
| 8 | BS 8 | | (40 | 8 56 | H 72 | X 88 | h 104 | x 120 | HTS 136 | | ¿ 168 | ⊥ 184 | ⊥ 200 | ⊥ 216 | Φ 232 | ° 248 |
| 9 | HT 9 | |) 41 | 9 57 | I 73 | Y 89 | i 105 | y 121 | | | ⌈ 169 | ⊥ 185 | ⊥ 201 | ⊥ 217 | Θ 233 | · 249 |
| A | LF 10 | | * 42 | : 58 | J 74 | Z 90 | j 106 | z 122 | VTS 138 | | ¬ 170 | ⊥ 186 | ⊥ 202 | ⊥ 218 | Ω 234 | · 250 |
| B | VT 11 | ESC 27 | + 43 | ; 59 | K 75 | [91 | k 107 | { 123 | PLD 139 | CSI 155 | ½ 171 | ⊥ 187 | ⊥ 203 | ⊥ 219 | δ 235 | √ 251 |
| C | FF 12 | | , 44 | < 60 | L 76 | \ 92 | l 108 | 124 | PLU 140 | | ¼ 172 | ⊥ 188 | ⊥ 204 | ⊥ 220 | ∞ 236 | η 252 |
| D | CR 13 | | - 45 | = 61 | M 77 |] 93 | m 109 | } 125 | RI 141 | | ı 173 | ⊥ 189 | = 205 | ⊥ 221 | φ 237 | ² 253 |
| E | SO 14 | | . 46 | > 62 | N 78 | ^ 94 | n 110 | ~ 126 | SS2 142 | | « 174 | ⊥ 190 | ⊥ 206 | ⊥ 222 | ε 238 | ▪ 254 |
| F | SI 15 | | / 47 | ? 63 | O 79 | _ 95 | o 111 | DEL 127 | SS3 143 | | » 175 | ⊥ 191 | ⊥ 207 | ⊥ 223 | ∩ 239 | DEL 255 |

MTPL, caracteres de sustitución internacional – tipo normal

| | dec | 35 | 36 | 64 | 91 | 92 | 93 | 94 | 96 | 123 | 124 | 125 | 126 |
|-------------------|-----|----|----|----|----|----|----|----|----|-----|-----|-----|-----|
| | hex | 23 | 24 | 40 | 5B | 5C | 5D | 5E | 60 | 7B | 7C | 7D | 7E |
| US ASCII | | # | \$ | @ | [| \ |] | ^ | ` | { | | } | ~ |
| UK ASCII | | £ | \$ | @ | [| \ |] | ^ | ` | { | | } | — |
| Swedish | | # | ¤ | € | ¤ | ö | Å | ü | é | ä | ö | å | ü |
| German | | # | \$ | € | ¤ | ö | ü | ^ | ` | ä | ö | ü | ß |
| Portuguese | | # | \$ | € | ¤ | ç | õ | ^ | ` | ã | ç | õ | ° |
| French | | £ | \$ | à | ° | ç | € | ^ | ` | é | ù | è | ¨ |
| Italian | | £ | \$ | € | ° | ç | é | ^ | ` | à | ò | è | ì |
| Spanish | | £ | \$ | € | i | Ñ | ¿ | ^ | ` | ° | ñ | ç | ~ |
| Norwegian | | # | \$ | @ | Æ | Ø | Å | ^ | ` | æ | ø | å | — |

Juego de caracteres OCR-A

| hex dec | 0 | 1 | 2 | 3 | 4 | 5 | 6 | 7 |
|------------|----------|-----------|----------|---------|---------|---------|----------|----------|
| 0 | NUL 0 | | SP 32 | 0 48 | 0 64 | P 80 | d 96 | p 112 |
| 1 | | DC1 17 | ! 33 | 1 49 | A 65 | Q 81 | a 97 | q 113 |
| 2 | STX 2 | | " 34 | 2 50 | B 66 | R 82 | b 98 | r 114 |
| 3 | ETX 3 | DC3 19 | # 35 | 3 51 | C 67 | S 83 | c 99 | s 115 |
| 4 | | | \$ 36 | 4 52 | D 68 | T 84 | d 100 | t 116 |
| 5 | ENQ 5 | NAK 21 | % 37 | 5 53 | E 69 | U 85 | e 101 | u 117 |
| 6 | ACK 6 | | & 38 | 6 54 | F 70 | V 86 | f 102 | v 118 |
| 7 | BEL 7 | | ' 39 | 7 55 | G 71 | W 87 | g 103 | w 119 |
| 8 | BS 8 | | (40 | 8 56 | H 72 | X 88 | h 104 | x 120 |
| 9 | HT 9 | |) 41 | 9 57 | I 73 | Y 89 | i 105 | y 121 |
| A | LF 10 | | * 42 | : 58 | J 74 | Z 90 | j 106 | z 122 |
| B | VT 11 | ESC 27 | + 43 | ; 59 | K 75 | [91 | k 107 | { 123 |
| C | FF 12 | | , 44 | < 60 | L 76 | \ 92 | l 108 | 124 |
| D | CR 13 | | - 45 | = 61 | M 77 |] 93 | m 109 | } 125 |
| E | SO 14 | | . 46 | > 62 | N 78 | ^ 94 | n 110 | ~ 126 |
| F | SI 15 | | / 47 | ? 63 | O 79 | _ 95 | o 111 | |

Juego de caracteres OCR-B

| hex dec | 0 | 1 | 2 | 3 | 4 | 5 | 6 | 7 |
|------------|----------|-----------|--------------------|-------------------|----------------|----------------|-----------------|-----------------|
| 0 | NUL 0 | | SP 32 | 0 48 | a 64 | P 80 | ` 96 | p 112 |
| 1 | | DC1 17 | ! 33 | 1 49 | A 65 | Q 81 | a 97 | q 113 |
| 2 | STX 2 | | " 34 | 2 50 | B 66 | R 82 | b 98 | r 114 |
| 3 | ETX 3 | DC3 19 | # 35 | 3 51 | C 67 | S 83 | c 99 | s 115 |
| 4 | | | \$ 36 | 4 52 | D 68 | T 84 | d 100 | t 116 |
| 5 | ENQ 5 | NAK 21 | % 37 | 5 53 | E 69 | U 85 | e 101 | u 117 |
| 6 | ACK 6 | | & 38 | 6 54 | F 70 | V 86 | f 102 | v 118 |
| 7 | BEL 7 | | ' 39 | 7 55 | G 71 | W 87 | g 103 | w 119 |
| 8 | BS 8 | | (40 | 8 56 | H 72 | X 88 | h 104 | x 120 |
| 9 | HT 9 | |) 41 | 9 57 | I 73 | Y 89 | i 105 | y 121 |
| A | LF 10 | | * 42 | : 58 | J 74 | Z 90 | j 106 | z 122 |
| B | VT 11 | ESC 27 | + 43 | ; 59 | K 75 | [91 | k 107 | { 123 |
| C | FF 12 | | , 44 | < 60 | L 76 | \ 92 | l 108 | 124 |
| D | CR 13 | | - 45 | = 61 | M 77 |] 93 | m 109 | } 125 |
| E | SO 14 | | . 46 | > 62 | N 78 | ^ 94 | n 110 | ~ 126 |
| F | SI 15 | | / 47 | ? 63 | O 79 | _ 95 | o 111 | ■ 127 |

Juegos de caracteres y fuentes a disposición

La siguiente lista contiene todos los juegos de caracteres, que pueden ser elegidos a través del panel de control o de las secuencias de escape, y también las fuentes en las que son disponibles.

| | ID for ESC R/ESC (| Draft | Draft Copy | Roman | Sans Serif | Courier (incl. Courier IBM) | OCR-B | OCR-A | Prestige | Script | Orator | Gothic | Souvenir |
|---------------------|--------------------|-------|------------|-------|------------|-----------------------------|-------|-------|----------|--------|--------|--------|----------|
| ISO USA | 42 | X | X | X | X | X | X | X | X | X | X | X | X |
| ISO UK | 41 | X | X | X | X | X | X | X | X | X | X | X | X |
| ISO France | 52 | X | X | X | X | X | X | X | X | X | X | X | X |
| ISO Germany | 4B | X | X | X | X | X | X | X | X | X | X | X | X |
| ISO Italy | 59 | X | X | X | X | X | X | X | X | X | X | X | X |
| ISO Sweden | 48 | X | X | X | X | X | X | X | X | X | X | X | X |
| ISO Norway | 60 | X | X | X | X | X | X | X | X | X | X | X | X |
| ISO Spain | 5A | X | X | X | X | X | X | X | X | X | X | X | X |
| ISO Portugal | 4C | X | X | X | X | X | X | X | X | X | X | X | X |
| Epson USA | 00 | X | X | X | X | X | X | X | X | X | X | X | X |
| Epson France | 01 | X | X | X | X | X | X | X | X | X | X | X | X |
| Epson Germany | 02 | X | X | X | X | X | X | X | X | X | X | X | X |
| Epson UK | 03 | X | X | X | X | X | X | X | X | X | X | X | X |
| Epson Denmark | 04 | X | X | X | X | X | X | X | X | X | X | X | X |
| Epson Sweden | 05 | X | X | X | X | X | X | X | X | X | X | X | X |
| Epson Italy | 06 | X | X | X | X | X | X | X | X | X | X | X | X |
| Epson Spain | 07 | X | X | X | X | X | X | X | X | X | X | X | X |
| Epson Japan | 08 | X | X | X | X | X | X | X | X | X | X | X | X |
| Epson Norway | 09 | X | X | X | X | X | X | X | X | X | X | X | X |
| Epson Denmark II | 0A | X | X | X | X | X | X | X | X | X | X | X | X |
| Epson Spain II | 0B | X | X | X | X | X | X | X | X | X | X | X | X |
| Epson Latin America | 0C | X | X | X | X | X | X | X | X | X | X | X | X |
| Epson Korea | 0D | X | X | X | X | X | X | X | X | X | X | X | X |
| Epson Legal | 40 | X | X | X | X | X | X | X | X | X | X | X | X |
| CRO-ASCII | 3C | X | X | - | X | X | - | - | - | - | - | - | - |

| | ID for ESC R/ESC (| Draft | Draft Copy | Roman | Sans Serif | Courier (incl. Courier IBM) | OCR-B | OCR-A | Prestige | Script | Orator | Gothic | Souvenir |
|----------------------|--------------------|-------|------------|-------|------------|-----------------------------|-------|-------|----------|--------|--------|--------|----------|
| Arabic Farsi | 96 | - | - | *1 | *1 | *1 | *1 | - | - | - | - | - | - |
| Arabic Urdu | 97 | - | - | *1 | *1 | *1 | *1 | - | - | - | - | - | - |
| Greek DEC | 46 | X | X | - | | - | - | - | - | - | - | - | - |
| Greek ELOT 928 | 6C | X | X | - | X | - | - | - | - | - | - | - | - |
| CP437 Latin US | 80 | X | X | X | X | X | X | X | X | X | X | X | X |
| CP737 Greek | 93 | X | X | - | X | - | - | - | - | - | - | - | - |
| CP850 Latin 1 | 82 | X | X | X | X | X | X | X | X | X | X | X | X |
| CP851 Greek | 88 | X | X | - | X | - | - | - | - | - | - | - | - |
| CP852 Latin 2 | 87 | X | X | - | X | X | - | - | - | - | - | - | - |
| CP857 Turkish | 8D | X | X | - | X | X | - | - | - | - | - | - | - |
| CP858 (IBM with €) | 9E | X | X | X | X | X | X | X | X | X | X | X | X |
| CP860 Portugal | 84 | X | X | X | X | X | X | X | X | X | X | X | X |
| CP861 Icelandic | 94 | X | X | X | X | X | X | X | - | - | - | - | - |
| CP863 French Canada | 85 | X | X | X | X | X | X | X | X | X | X | X | X |
| CP864 Arabic | 8C | - | - | *1 | *1 | *1 | *1 | - | - | - | - | - | - |
| CP864 Arab. Extended | 95 | - | - | *1 | *1 | *1 | *1 | - | - | - | - | - | - |
| CP865 Nordic | 86 | X | X | X | X | X | X | X | X | X | X | X | X |
| CP866 Cyrillic | 8E | X | X | - | X | X | - | - | - | - | - | - | - |
| CP866 Bulgaria | 9D | X | X | - | X | X | - | - | - | - | - | - | - |
| Siemens Turkish | 9B | X | X | - | X | X | - | - | - | - | - | - | - |
| DEC Turkish | 9C | X | X | - | X | X | - | - | - | - | - | - | - |
| CP1250 Win Latin 2 | 70 | X | X | - | X | X | - | - | - | - | - | - | - |
| CP1251 Win Cyrillic | 71 | X | X | - | X | X | - | - | - | - | - | - | - |
| CP1252 Win Latin 1 | 72 | X | X | X | X | X | X | X | - | - | - | - | - |
| CP1253 Win Greek | 73 | X | X | - | X | - | - | - | - | - | - | - | - |
| CP1254 Win Turkish | 74 | X | X | - | X | X | - | - | - | - | - | - | - |
| 8859-1 Latin 1 | 25 | X | X | X | X | X | X | X | X | X | X | X | X |
| 8859-1 Latin 1 (SAP) | 2B | X | X | X | X | X | X | X | X | X | - | - | - |
| 8859-2 Latin 2 | 26 | X | X | - | X | X | - | - | - | - | - | - | - |

| | ID for ESC R/ESC (| Draft | Draft Copy | Roman | Sans Serif | Courier (incl. Courier IBM) | OCR-B | OCR-A | Prestige | Script | Orator | Gothic | Souvenir |
|------------------------|--------------------|-------|------------|-------|------------|-----------------------------|-------|-------|----------|--------|--------|--------|----------|
| 8859-5 Cyrillic | 2A | X | X | - | X | X | - | - | - | - | - | - | - |
| 8859-7 Greek | 2D | X | X | - | X | - | - | - | - | - | - | - | - |
| 8859-9 Turkish | 2E | X | X | - | X | X | - | - | - | - | - | - | - |
| 8859-15 Latin 9 (Euro) | 2F | X | X | X | X | X | X | X | X | X | - | - | - |
| BRASCI | 6D | X | X | X | X | X | X | X | - | - | - | - | - |
| Abicomp | 6E | X | X | X | X | X | X | X | - | - | - | - | - |
| Roman 8 | 4D | X | X | X | X | X | X | X | - | - | - | - | - |
| Coax/Twinax(Hebrew) | 4F | X | X | X | X | *2 | - | - | *3 | *4 | - | - | - |
| New-437 (Hebrew) | 81 | X | X | X | X | *2 | - | - | *3 | *4 | - | - | - |
| New-DIG 850 (Hebr.) | 83 | X | X | X | X | *2 | - | - | *3 | *4 | - | - | - |
| Old-Code 860 (Hebr.) | 98 | X | X | X | X | *2 | - | - | *3 | *4 | - | - | - |
| Flarro 863 (Hebrew) | 99 | X | X | X | X | *2 | - | - | *3 | *4 | - | - | - |
| Table 865 (Hebrew) | 9A | X | X | X | X | *2 | - | - | *3 | *4 | - | - | - |
| CP775 Baltic | A6 | X | X | - | X | X | - | - | - | - | - | - | - |
| CP1257 Baltic | 77 | X | X | - | X | X | - | - | - | - | - | - | - |
| Mazovia (Poland) | 92 | X | X | - | X | X | - | - | - | - | - | - | - |
| Kamenicky (Czech) | 91 | X | X | - | X | X | - | - | - | - | - | - | - |
| CP866 Ukraine | 8F | X | X | - | X | X | - | - | - | - | - | - | - |
| CP866 Kazakhstan | 90 | X | X | - | X | X | - | - | - | - | - | - | - |
| 8859-6 Arabic | 24 | - | - | *1 | *1 | *1 | *1 | - | - | - | - | - | - |
| CP1256 Arabic | 76 | - | - | *1 | *1 | *1 | *1 | - | - | - | - | - | - |

*1: sólo en 10 y 12 cpi, *2: como en Sans Serif, *3: como en Roman, *4: sólo en 10 cpi

Emulaciones

Informaciones generales

Si una impresora puede “comprender” el conjunto de instrucciones escrito para un otro tipo de impresora, se dice que la impresora “emula” la otra. En la configuración básica, su impresora emula la Epson LQ-2550.

Códigos de control de impresión

Las secuencias de escape y los códigos de control permiten la selección de funciones de la impresora o la modificación de parámetros de la impresora desde el ordenador. Por ejemplo, se puede modificar el aspecto de la escritura relativo al ajuste por defecto de la impresora.

Este capítulo contiene una introducción en las secuencias y códigos de control de su impresora.



Los ajustes hechos por medio de secuencias de escape tienen una prioridad más alta que los ajustes hechos a través del modo de menú; por lo tanto, los primeros suspenden los últimos.

¿Qué son secuencias de escape?

Una secuencia de escape consiste del carácter de control ESC, seguido de uno o más caracteres que representan instrucciones para la impresora. Note que éste carácter de control ESCape no tiene nada que ver con la tecla ESC de su teclado de ordenador.

Por ejemplo, el carácter de control ESC (hex.1B, dec.27), seguido del carácter "4", instruye a la impresora de imprimir en itálicas el texto que sigue. El carácter de control ESC señala a la impresora que la cadena de caracteres siguiente es una instrucción.

Secuencias MTPL

Además de las secuencias de escape y códigos de control, su impresora está provista de las secuencias MTPL. Estas secuencias ofrecen una gran variedad de posibilidades de control de la impresora. Muchas funciones pueden realizarse solamente por medio de secuencias MTPL, como verá al leer la lista de los códigos de instrucciones disponibles.

Códigos de control

Los códigos de control proporcionan a la impresora comandos sencillos para ejecutar determinadas funciones. Sin embargo, se distinguen los códigos de control de las secuencias de escape en cuanto a que no comienzan con el carácter de control ESC. En vez de ello consisten de caracteres individuales no imprimibles (por ejemplo, LF, FF, DC2).

El procedimiento \$\$

Muchas funciones de la impresora pueden seleccionarse por medio de secuencias de control. A tal efecto hay que transmitir el carácter de control ESC, seguido de la secuencia apropiada, del ordenador a la impresora.

La impresora sustituye los \$\$ que se presenten en el flujo de datos por ESC, si se haya seleccionado el parámetro **ESCChar = ESC+\$\$** en el menú de la impresora.

Ejemplo:

En emulación MTPL + IBM-Proprinter, negritas pueden activarse por medio de la secuencia <<ESC>> E y desactivarse por medio de la secuencia <<ESC>> F.

| | |
|------------------|---|
| Entrada | Resaltar la palabra \$\$Eimpresora\$\$F con negritas |
| Impresión | Resaltar la palabra impresora con negritas |



Este procedimiento es oportuno si se utilizan procesadores de textos más antiguos, los cuales no tienen ningún driver de impresión o un driver inadecuado. Con este procedimiento se puede también introducir secuencias de escape en textos ASCII regulares (por ejemplo, listados de programas). Esto no afecta la función del carácter ESC.

¿Cómo se aplican secuencias de escape?

Las secuencias Escape son transferidas a través del software de ordenador utilizado por usted a su impresora pasando por el driver de impresora. Sin embargo, los usuarios y programadores experimentados también podrán seleccionar la impresora directamente mediante secuencias de mando. Sin embargo, antes de trabajar con secuencias de escape y códigos de control, tendrá que familiarizarse intensivamente con el software de su ordenador.

Para entrar códigos de control, presione la tecla CTRL y un carácter ASCII simultáneamente. Por ejemplo, al presionar CTRL y J, se efectúa un cambio de línea (si transmite la cadena de caracteres a la impresora). Para más informaciones lea el manual del software de su ordenador y las manuales de programación correspondientes (véase el capítulo [Manuales de programación](#), página 154).



Precisa que la emulación seleccionada corresponda al driver de impresora de su programa de aplicación. Los ajustes hechos por medio de secuencias de escape permanecen activos hasta que se desactivan por otro código de instrucción. Cuando se apaga la impresora, todos los parámetros se ajustan a los valores del menú iniciales.

MTPL

Debido a que las emulaciones ignoran ciertos aspectos de su impresora, se ha implementado un nuevo lenguaje de impresora adaptada a estos modelos de impresora. Con el lenguaje MTPL se puede realizar el manejo y el control de forma óptima.

MTPL puede utilizarse en conjunto con otra emulación o independientemente.

Ejemplo en BASIC

```
open "LPT1:" as #1
width #1,255
Text1$ = "10 caracteres/pulgada"
Text2$ = "15 caracteres/pulgada"
ESC$ = chr$(27)
print
#1,ESC$;"[4w";Text1$;ESC$;"[6w";Text2$;ESC$;"[4w";Text1$
end
```

Ejemplo en Pascal

```
program cpi_example;
uses printer;
const ESC = #27;
      Text1 = "10 caracteres/pulgada";
      Text2 = "15 caracteres/pulgada";
begin
writeln(lst,Esc,"[4w",Text1,ESC,"[6w",Text2,Esc,"[4w",Text1);
end.
```

Impresión

Tras ejecución de este program se imprime el texto siguiente:

10 caracteres/pulgada" 15 caracteres/pulgada" 10 caracteres/pulgada"

Lista de los códigos de instrucciones disponibles

En la tabla siguiente, se identifica la disponibilidad de las secuencias en las varias emulaciones por medio del símbolo 3. La mayoría de las secuencias MTPL puede utilizarse en todos los modos de emulación. Se identifican tales secuencias por medio de].



Para más informaciones sobre códigos de instrucciones, lea el [Manual de programación](#).

| MTPL | IBM XL24 | IBM AGM | Epson LQ-2550 | Epson LQ-2170 | Código | Función |
|------|----------|---------|---------------|---------------|-------------------|--|
| ✓ | ✓ | | ✓ | ✓ | <BEL> | Señal acústica |
| ✓ | ✓ | ✓ | ✓ | ✓ | <BS> | Carácter de control BS (Backspace) |
| | | | ✓ | ✓ | <CAN> | Borrar línea de datos |
| ✓ | ✓ | ✓ | ✓ | ✓ | <CR> | Carácter de control CR (Carriage Return, retorno de carro) |
| ✓ | | | | | <CSI> | Carácter de inicio para secuencias MTPL, corresp. a ESC[|
| | | | ✓ | ✓ | <DC1> | Seleccionar impresora |
| | | | ✓ | ✓ | <DC2> | Desactiv. impres. condens. (activar con <SI> o <ESC><SI>) |
| | | | ✓ | ✓ | <DC3> | Deseleccionar impresora |
| | | | ✓ | ✓ | <DC4> | Desactiv. impres. expand. (activar con <SO> o <ESC><SO>) |
| ✓ | ✓ | * | ✓ | ✓ | | MTPL: Borrar línea. Epson: Borrar el carácter previo |
| ✓ | ✓ | ✓ | ✓ | ✓ | <ESC> | Carácter de inicio para secuencia de programación |
| | ✓ | ✓ | ✓ | ✓ | <ESC>I<n> | Selección del modo de impresión |
| | | ✓ | ✓ | ✓ | <ESC># | Bit 8 = No modificado |
| | | | ✓ | ✓ | <ESC>\$<n1>;<n2> | Ejecutar paso horizontal absoluto |
| | | | ✓ | ✓ | <ESC>%<0><0> | Seleccionar generador de caracteres ROM |
| | | | ✓ | ✓ | <ESC>%<1><0> | Seleccionar generador Download |
| ✓ | * | * | * | * | <ESC>%1<n1>;<n2> | Impresión de gráficos con 180 ppp/HQ |
| ✓ | * | * | * | * | <ESC>%2<n1>;<n2> | Impresión de gráficos con 360 ppp/HQ |
| ✓ | * | * | * | * | <ESC>%3<n1>;<n2> | Impresión de gráficos con 60 ppp |
| ✓ | * | * | * | * | <ESC>%4<n1>;<n2> | Impresión de gráficos con 120 ppp |
| ✓ | * | * | * | * | <ESC>%5<n1>;<n2> | Impresión de gráficos con 80 ppp |
| ✓ | * | * | * | * | <ESC>%7<n1>;<n2> | Impresión de gráficos con 240 ppp |
| ✓ | * | * | * | * | <ESC>%8<n1>;<n2> | Impresión de gráficos con 72 ppp |
| ✓ | * | * | * | * | <ESC>%9<n1>;<n2> | Impresión de gráficos con 90 ppp |
| | | | ✓ | ✓ | <ESC>&<s><x><y>.. | Definir caracteres Download |
| ✓ | * | * | * | * | <ESC>(& | Juego de caracteres ISO 8859-2 |
| ✓ | * | * | * | * | <ESC>(* | Juego de caracteres ISO 8859-5 |
| ✓ | * | * | * | * | <ESC>(+ | Juego de caracteres ISO 8859-1 SAP |
| ✓ | * | * | * | * | <ESC>(. | Juego de caracteres ISO 8859-9 |

| MTP/L | IBM XL24 | IBM AGM | Epson LQ-2550 | Epson LQ-2170 | Código | Función |
|-------|----------|---------|---------------|---------------|-------------------------|--|
| ✓ | * | * | * | * | <ESC>/ | Juego de caracteres ISO 8859-15 |
| ✓ | * | * | * | * | <ESC>< | Juego de caracteres Cro-ASCII |
| | | | | ✓ | <ESC>{c | Definir formato de página |
| | | | | ✓ | <ESC>{v | Posición de impresión relativa vertical |
| | | | | ✓ | <ESC>{t | Asignar mapa de caracteres |
| ✓ | * | * | * | * | <ESC>{m | Juego de caracteres BRASCII |
| ✓ | * | * | * | * | <ESC>{n | Juego de caracteres Abicom |
| ✓ | * | * | * | * | <ESC>{p | Juego de caracteres Windows 1250 (Latin2) |
| ✓ | * | * | * | * | <ESC>{q | Juego de caracteres Windows 1251 (Cyrillic) |
| ✓ | * | * | * | * | <ESC>{r | Juego de caracteres Windows 1252 (Latin1) |
| ✓ | * | * | * | * | <ESC>{t | Juego de caracteres Windows 1254 (Turkish) |
| ✓ | * | * | * | * | <ESC>{` | Juego de caracteres Noruego |
| | | | | ✓ | <ESC>{^<n1><n2><d1><dn> | Imprimir los datos de impresión como caracteres |
| ✓ | * | * | * | * | <ESC>{A | Juego de caracteres UK-ASCII |
| ✓ | * | * | * | * | <ESC>{B | Juego de caracteres US-ASCII |
| | | | | ✓ | <ESC>{C | Definir longitud de página |
| ✓ | * | * | * | * | <ESC>{F | Asignar juego de caracteres G0 |
| | | | | ✓ | <ESC>{G | Seleccionar modo gráfico |
| ✓ | * | * | * | * | <ESC>{H | Juego de caracteres Sueco-finland?s |
| ✓ | * | * | * | * | <ESC>{K | Juego de caracteres Alemán |
| ✓ | * | * | * | * | <ESC>{L | Juego de caracteres Portugu?s |
| ✓ | * | * | * | * | <ESC>{R | Juego de caracteres Franc?s |
| | | | | ✓ | <ESC>{U | Definir las unidades de posicionamiento en n/3600 pulgadas |
| | | | | ✓ | <ESC>{V | Posición de impresión absoluta vertical |
| ✓ | * | * | * | * | <ESC>{Y | Juego de caracteres Italiano |
| ✓ | * | * | * | * | <ESC>{Z | Juego de caracteres Español |
| ✓ | * | * | * | * | <ESC>{F | Asignar juego de caracteres G1 |
| | | ✓ | ✓ | ✓ | <ESC>{*<0><n1>;<n2> | Ajustar impresión de gráficos con 60 ppp |
| | | ✓ | ✓ | ✓ | <ESC>{*<1><n1>;<n2> | Ajustar impresión de gráficos con 120 ppp |
| | | ✓ | ✓ | ✓ | <ESC>{*<2><n1>;<n2> | Ajustar impresión de gráficos con 120 ppp |
| | | ✓ | ✓ | ✓ | <ESC>{*<3><n1>;<n2> | Ajustar impresión de gráficos con 240 ppp |
| | | ✓ | ✓ | ✓ | <ESC>{*<32><n1>;<n2> | Ajustar impresión de gráficos con 60 ppp |
| | | ✓ | ✓ | ✓ | <ESC>{*<33><n1>;<n2> | Ajustar impresión de gráficos con 120 ppp |
| | | ✓ | ✓ | ✓ | <ESC>{*<38><n1>;<n2> | Ajustar impresión de gráficos con 90 ppp |
| | | ✓ | ✓ | ✓ | <ESC>{*<39><n1>;<n2> | Ajustar impresión de gráficos con 180 ppp |

| MTPL | IBM XL24 | IBM AGM | Epson LQ-2550 | Epson LQ-2170 | Código | Función |
|------|----------|---------|---------------|---------------|---------------------|--|
| | | ✓ | ✓ | ✓ | <ESC>*<4><n1>;<n2> | Ajustar impresión de gráficos con 80 ppp |
| | | ✓ | ✓ | ✓ | <ESC>*<40><n1>;<n2> | Ajustar impresión de gráficos con 360 ppp |
| ✓ | * | * | * | * | <ESC>*F | Asignar juego de caracteres G2 |
| | ✓ | ✓ | ✓ | | <ESC>-<n> | Activar/desactivar subrayado |
| | | | ✓ | | <ESC>/<m> | Seleccionar canales verticales de tabulador |
| | | | | ✓ | <ESC>. | Imprimir gráficos tramados |
| | ✓ | ✓ | | | <ESC>: | Activar impresión condensada con 12 cpp |
| | | | ✓ | ✓ | <ESC>:<0><n><> | Copiar juego de caracteres ROM |
| | | | ✓ | ✓ | <ESC><< | Impresión unidireccional para una línea |
| | | | ✓ | ✓ | <ESC>=< | Bit 8 = Poner a 0 |
| | ✓ | ✓ | | | <ESC>=<C1><C2>... | Cargar juego de letras/carácter |
| | | | ✓ | ✓ | <ESC>>> | Bit 8 = Poner a 1 |
| | | | ✓ | ✓ | <ESC>?<s><n> | Redisposición de un modo gráfico |
| | | | ✓ | ✓ | <ESC>@ | Inicializar la impresora |
| ✓ | * | * | * | * | <ESC>[| Carácter de inicio MTPL para secuencia de programación |
| ✓ | ✓ | ✓ | ✓ | ✓ | <ESC>[\$A<n1><n2> | Impresión rápida de gráficos con 90 ppp |
| ✓ | ✓ | ✓ | ✓ | ✓ | <ESC>[\$B<n1><n2> | Impresión rápida de gráficos con 180 ppp |
| ✓ | * | * | * | * | <ESC>[+0<u> | Compmode = Apg. |
| ✓ | * | * | * | * | <ESC>[+1<u> | Compmode = Enc. |
| ✓ | * | * | * | * | <ESC>[:y | Desactivar justificación a la derecha y centrado |
| ✓ | * | * | * | * | <ESC>[=z | Activar negritas |
| ✓ | * | * | * | * | <ESC>[>z | Desactivar negritas |
| ✓ | * | * | * | * | <ESC>[?1~ | Lenguaje de comandos MTPL |
| ✓ | * | * | * | * | <ESC>[?10~ | Desactivar interpretación de código de barras |
| ✓ | * | * | * | * | <ESC>[?11~ | Iniciar interpretación de código de barras |
| ✓ | * | * | * | * | <ESC>[?4~ | Lenguaje de comandos MTPL + IBM Proprinter-24 |
| ✓ | * | * | * | * | <ESC>[?50h | Activar juegos de caracteres con 256 caracteres |
| ✓ | * | * | * | * | <ESC>[?50l | Activar juegos de caracteres con 94 caracteres |
| ✓ | * | | * | * | <ESC>[?51h | Modo proporcional automático NLQ y LQ |
| ✓ | * | | * | * | <ESC>[?51l | Modo proporcional Draft posible (valor por defecto) |
| ✓ | * | * | * | * | <ESC>[?52h | Selección de fuente (ESC[10...19m) sólo posible para calidades de impresión NLQ/LQ |
| ✓ | * | * | * | * | <ESC>[?52l | Selección de fuente (ESC[10...19m) posible para fuente Draft (valor por defecto) |
| ✓ | * | * | * | * | <ESC>[?53h | Juego ampliado de caracteres |
| ✓ | * | * | * | * | <ESC>[?53l | Juego estándar de caracteres |

| MTPL | IBM XL24 | IBM AGM | Epson LQ-2550 | Epson LQ-2170 | Código | Función |
|------|----------|---------|---------------|---------------|---------------------|--|
| ✓ | * | * | * | * | <ESC>[?6~ | Lenguaje de comandos MTPL + EPSON LQ |
| ✓ | * | * | * | * | <ESC>[?7h | Desborde de línea = CR + LF |
| ✓ | * | * | * | * | <ESC>[?7l | Desborde de línea = Borrar datos que se encuentran fuera de la zona de impresión |
| ✓ | * | * | * | * | <ESC>[?<n>~ | Cambiar el modo de emulación |
| | ✓ | ✓ | | | <ESC>[@<n1>;<n2>... | Ajustar altura doble |
| | ✓ | ✓ | | | <ESC>[\<n1>;<n2>... | Modificar unidades básicas verticales |
| ✓ | * | * | * | * | <ESC>[0;n{ | Seleccionar procesamiento de hojas sueltas |
| ✓ | * | * | * | * | <ESC>[0;0r | Cancelar el margen superior e inferior |
| ✓ | * | * | * | * | <ESC>[0;0s | Cancelar el margen izquierdo y derecho |
| ✓ | * | * | * | * | <ESC>[0g | Cancelar el tabulador horizontal en posición actual de la cabeza de impresión |
| ✓ | * | * | * | * | <ESC>[0m | Cancelar todas las fuentes seleccionadas |
| ✓ | * | * | * | * | <ESC>[0m | Cancelar color (reservado) |
| ✓ | * | * | * | * | <ESC>[0 SP I | Unidad de medida puntos decimales |
| ✓ | * | * | * | * | <ESC>[0 SP K | Ajustar densidad horizontal de caracteres a 10 cpp |
| ✓ | * | * | * | * | <ESC>[0 SP L | Ajustar interlínea (Vertical Spacing) a 6 lpp |
| ✓ | * | * | * | * | <ESC>[0 SP X | Alta calidad de impresión |
| ✓ | * | * | * | * | <ESC>[0w | Ajustar 5 cpp |
| ✓ | * | * | * | * | <ESC>[0y | Seleccionar calidad de impresión Draft o HS |
| ✓ | * | * | * | * | <ESC>[0z | Activar superíndice |
| ✓ | * | * | * | * | <ESC>[10m | Fuente 0 Por defecto: HS Roman |
| ✓ | * | * | * | * | <ESC>[10 y | Desactivar justificación a la derecha y centrado |
| ✓ | * | * | * | * | <ESC>[10z | Activar micropase |
| ✓ | * | * | * | * | <ESC>[11 e | Desactivar PUM (unidades de medida absolutas) |
| ✓ | * | * | * | * | <ESC>[11 h | Activar PUM (unidades de medida absolutas) |
| ✓ | * | * | * | * | <ESC>[11m | Fuente 1 Por defecto: HS Courier |
| ✓ | * | * | * | * | <ESC>[11w | Ajustar 20 cpp |
| ✓ | * | * | * | * | <ESC>[11 y | Seleccionar calidad de impresión Draft o HS |
| ✓ | * | * | * | * | <ESC>[12m | Fuente 2 Por defecto: HQ Courier |
| ✓ | * | * | * | * | <ESC>[12 SP K | Ajustar densidad horizontal de caracteres a 12 cpp |
| ✓ | * | * | * | * | <ESC>[12w | Ajustar densidad horizontal de caracteres a 10 cpp |
| ✓ | * | * | * | * | <ESC>[12y | Seleccionar calidad de impresión NLO o HQ |
| ✓ | * | * | * | * | <ESC>[12z | Activar altura doble de letras (mitad superior) |
| ✓ | * | * | * | * | <ESC>[13m | Fuente 3 Por defecto: HS Sans Serif |
| ✓ | * | * | * | * | <ESC>[13y | HQ con alta resolución |

| MTP/L | IBM XL24 | IBM AGM | Epson LQ-2550 | Epson LQ-2170 | Código | Función |
|-------|----------|---------|---------------|---------------|---------------|--|
| ✓ | * | * | * | * | <ESC>[13z | Activar altura doble de letras (mitad inferior) |
| ✓ | * | * | * | * | <ESC>[14m | Fuente 4 Por defecto: HQ Sans Serif |
| ✓ | * | * | * | * | <ESC>[15m | Fuente 5 Por defecto: HQ Roman |
| ✓ | * | * | * | * | <ESC>[15 SP K | Ajustar densidad horizontal de caracteres a 15 cpp |
| ✓ | * | * | * | * | <ESC>[16m | Fuente 6 Por defecto: HQ Script |
| ✓ | * | * | * | * | <ESC>[17m | Fuente 7 Por defecto: HQ Prestige |
| ✓ | * | * | * | * | <ESC>[18m | Fuente 8 Por defecto: HQ OCR B |
| ✓ | * | * | * | * | <ESC>[19m | Fuente 9 Por defecto: HQ OCR A |
| ✓ | * | * | * | * | <ESC>[1 g | Cancelar el tabulador vertical en la posición actual |
| | | | | | <ESC>[1 SP k | Impresión en código de barras Royal Mail Customer Barcode |
| ✓ | * | * | * | * | <ESC>[1 SP L | Ajustar interlínea (Vertical Spacing) a 4 lpp |
| ✓ | * | * | * | * | <ESC>[1 SP p | Iniciar US Postnet Barcode (código de barras del correos EE.UU.) |
| ✓ | * | * | * | * | <ESC>[1 SP X | Calidad de impresión media o HQ |
| ✓ | * | * | * | * | <ESC>[1w | Ajustar 6 cpp |
| ✓ | * | * | * | * | <ESC>[1y | Escritura de correspondencia (HS) |
| ✓ | * | * | * | * | <ESC>[1z | Activar subíndice |
| ✓ | * | * | * | * | <ESC>[21{ | ASF-1: Seleccionar dispositivo de alimentación frontal |
| ✓ | * | * | * | * | <ESC>[22{ | ASF-2: Seleccionar dispositivo de alimentación trasero |
| ✓ | * | * | * | * | <ESC>[21m | Doble subrayado |
| ✓ | * | * | * | * | <ESC>[23m | Desactivar itálicas |
| ✓ | * | * | * | * | <ESC>[24m | Desactivar subrayado |
| ✓ | * | * | * | * | <ESC>[26m | Activar modo proporcional |
| ✓ | * | * | * | * | <ESC>[2g | Cancelar todos los tabuladores horizontales en la línea actual |
| ✓ | * | * | * | * | <ESC>[2J | Salida de página |
| ✓ | * | * | * | * | <ESC>[2 SP I | Unidad de medida puntos decimales |
| ✓ | * | * | * | * | <ESC>[2 SP k | Impresión en código de barras KIX |
| ✓ | * | * | * | * | <ESC>[2 SP L | Ajustar interlínea (Vertical Spacing) a 3 lpp |
| ✓ | * | * | * | * | <ESC>[2 SP X | Calidad de impresión inferior o HS |
| ✓ | * | * | * | * | <ESC>[2w | Ajustar 7,5 cpp |
| ✓ | * | * | * | * | <ESC>[2y | Activar modo proporcional |
| ✓ | * | * | * | * | <ESC>[2z | Desactivar altura doble de letras |
| ✓ | * | * | * | * | <ESC>[2z | Desactivar superíndice, subíndice y micropaso |
| ✓ | * | * | * | * | <ESC>[30m | Negro |
| ✓ | * | * | * | * | <ESC>[<n>m | Color; n = 31-36 |
| ✓ | * | * | * | * | <ESC>[3g | Cancelar todos los tabuladores horizontales |

| MTPL | IBM XL24 | IBM AGM | Epson LQ-2550 | Epson LQ-2170 | Código | Función |
|------|----------|---------|---------------|---------------|--------------|---|
| ✓ | * | * | * | * | <ESC>[3m | Activar itálicas |
| ✓ | * | * | * | * | <ESC>[3 SP L | Ajustar interlínea (Vertical Spacing) a 12 lpp |
| ✓ | * | * | * | * | <ESC>[3w | Ajustar 8,6 cpp |
| ✓ | * | * | * | * | <ESC>[3z | Densidad de líneas 6 lpp (= interlínea 1/6 pulgadas) |
| ✓ | * | * | * | * | <ESC>[4g | Cancelar todos los tabuladores verticales |
| ✓ | * | * | * | * | <ESC>[4m | Activar subrayado |
| ✓ | * | * | * | * | <ESC>[4 SP L | Ajustar interlínea (Vertical Spacing) a 8 lpp |
| ✓ | * | * | * | * | <ESC>[4w | Ajustar 10 cpp |
| ✓ | * | * | * | * | <ESC>[4y | Seleccionar calidad de impresión LQ o HQ con 10 cpp |
| ✓ | * | * | * | * | <ESC>[4z | Densidad de líneas 8 lpp (= interlínea 1/8 pulgadas) |
| ✓ | * | * | * | * | <ESC>[5{ | Seleccionar impresión de papel continuo con tractor 1 |
| ✓ | * | * | * | * | <ESC>[6{ | Seleccionar impresión de papel continuo con tractor 2 |
| ✓ | * | * | * | * | <ESC>[50m | Desactivar modo proporcional |
| ✓ | * | * | * | * | <ESC>[50{ | Página a posición de impresión |
| ✓ | * | * | * | * | <ESC>[51{ | Página a posición de corte (perforación) |
| ✓ | * | * | * | * | <ESC>[52{ | Página a posición de vista |
| ✓ | * | * | * | * | <ESC>[53m | Activar sobrrayado |
| ✓ | * | * | * | * | <ESC>[54{ | Cortar en línea actual (opción) |
| ✓ | * | * | * | * | <ESC>[55m | Desactivar sobrrayado |
| ✓ | * | * | * | * | <ESC>[5n | Solicitud del informe de estado |
| ✓ | * | * | * | * | <ESC>[5w | Ajustar 12 cpp |
| ✓ | * | * | * | * | <ESC>[5y | LQ o HQ con 12 cpp |
| ✓ | * | * | * | * | <ESC>[5z | Desactivar gráfica inversa |
| ✓ | * | * | * | * | <ESC>[6~ | Inicializar la impresora |
| ✓ | * | * | * | * | <ESC>[6 SP K | Ajustar la densidad horizontal de caracteres a 6 cpp |
| ✓ | * | * | * | * | <ESC>[6w | Ajustar 15 cpp |
| ✓ | * | * | * | * | <ESC>[6z | Gráfica inversa |
| ✓ | * | * | * | * | <ESC>[7w | Ajustar 17,1 cpp |
| ✓ | * | * | * | * | <ESC>[7y | Desactivar modo proporcional |
| ✓ | * | * | * | * | <ESC>[7z | Bit 8 = No modificado |
| ✓ | * | * | * | * | <ESC>[8w | Desactivar modo doble impresión |
| ✓ | * | * | * | * | <ESC>[8y | Activar justificación a la derecha |
| ✓ | * | * | * | * | <ESC>[8z | Bit 8 = Poner a 0 |
| ✓ | * | * | * | * | <ESC>[9 SP L | Ajustar interlínea (Vertical Spacing) a 2 lpp |
| ✓ | * | * | * | * | <ESC>[9w | Activar modo doble impresión |

| MTPL | IBM XL24 | IBM AGM | Epson LQ-2550 | Epson LQ-2170 | Código | Función |
|------|----------|---------|---------------|---------------|------------------------|--|
| ✓ | * | * | * | * | <ESC>[9y | Activar centrado |
| ✓ | * | * | * | * | <ESC>[9z | Bit 8 = Poner a 1 |
| | ✓ | | | | <ESC>[g<n1>;<n2><0> | Ajustar impresión de gráficos cont 60 ppp |
| | ✓ | | | | <ESC>[g<n1>;<n2><1> | Ajustar impresión de gráficos con120 ppp |
| | ✓ | | | | <ESC>[g<n1>;<n2><11> | Ajustar impresión de gráficos con 180 ppp |
| | ✓ | | | | <ESC>[g<n1>;<n2><12> | Ajustar impresión de gráficos con 360 ppp |
| | ✓ | | | | <ESC>[g<n1>;<n2><2> | Ajustar impresión de gráficos con 120 ppp |
| | ✓ | | | | <ESC>[g<n1>;<n2><3> | Ajustar impresión de gráficos con 240 ppp |
| | ✓ | | | | <ESC>[g<n1>;<n2><8> | Ajustar impresión de gráficos con 60 ppp |
| | ✓ | | | | <ESC>[g<n1>;<n2><9> | Ajustar impresión de gráficos con 120 ppp |
| | | | ✓ | ✓ | <ESC>[j | Ajustar el dorso del papel a 1/180" |
| ✓ | * | * | * | * | <ESC>[<n>;<n2>f | Poner la posición horizontal y vertical absoluta |
| ✓ | * | * | * | * | <ESC>[<n>+w | Tiempo de retención del interface n = 1 – 30 s |
| ✓ | * | * | * | * | <ESC>[<n>+x | Pos. horiz.de cabeza en n/720"; también pos. de carga de papel |
| ✓ | * | * | * | * | <ESC>[<n>+y | Ajustar la distancia de la cabeza directamente n = (0 – 100) |
| ✓ | * | * | * | * | <ESC>[<n>+z | Ajuste automático o manual de la distancia de cabeza |
| ✓ | * | * | * | * | <ESC>[<n>SP q | Cargar el menú |
| ✓ | * | * | * | * | <ESC>[<n1>...<n5>+v | Opciones de manejo de papel |
| ✓ | * | * | * | * | <ESC>[<n1>...<n16>SP r | Imprimir caracteres transparentes |
| ✓ | * | * | * | * | <ESC>[<n1>;<n2>f | Ajustar posición horizontal y vertical absoluta |
| ✓ | * | * | * | * | <ESC>[<n1>;<n2>SP 0 | Modificar el tamaño de caracteres |
| ✓ | * | * | * | * | <ESC>[<n1>;<n2>SP D | Seleccionar la fuente |
| ✓ | * | * | * | * | <ESC>[<n1>;<n2>SP G | Ajustar densidad de caracteres/lineas |
| ✓ | * | * | * | * | <ESC>[<n1>;<n2>r | Ajustar el margen superior e inferior |
| ✓ | * | * | * | * | <ESC>[<n1>;<n2>s | Ajustar el margen izquierdo y derecho |
| ✓ | * | * | * | * | <ESC>[<n> a | Poner la posición horizontal relativa |
| ✓ | * | * | * | * | <ESC>[<n> d | Poner la posición vertical absoluta |
| ✓ | * | * | * | * | <ESC>[<n> e | Poner la posición vertical relativa |
| ✓ | * | * | * | * | <ESC>[<n> j | Posición horizontal relativa atrás (hacia la izquierda) |
| ✓ | * | * | * | * | <ESC>[<n> k | Posición vertical relativa atrás (hacia arriba) |
| ✓ | * | * | * | * | <ESC>[<n> p | Ajustar HMI |
| ✓ | * | * | * | * | <ESC>[<n> q | Poner paso horizontal |
| ✓ | * | * | * | * | <ESC>[<n> SP \ | Ajustar espaciado de caracteres adicional |
| ✓ | * | * | * | * | <ESC>[<n> SP C | Seleccionar tamaño de caracteres |
| ✓ | * | * | * | * | <ESC>[<n> SP f | Ajustar espaciado de caracteres reducido |

| MTPL | IBM XL24 | IBM AGM | Epson LQ-2550 | Epson LQ-2170 | Código | Función |
|------|----------|---------|---------------|---------------|-----------------------|---|
| ✓ | * | * | * | * | <ESC>[<n> SP g | Ajustar paso de caracteres |
| ✓ | * | * | * | * | <ESC>[<n> SP h | Espaciado de líneas (Line Spacing) |
| ✓ | * | * | * | * | <ESC>[<n> SP s | Transmisión de caracteres en formato ASCII (n = 0–255) |
| ✓ | * | * | * | * | <ESC>[<n> SP U | Inicio de línea (valor por defecto) |
| ✓ | * | * | * | * | <ESC>[<n> SP V | Fin de línea (valor por defecto) |
| ✓ | * | * | * | * | <ESC>[<n> t | Ajustar longitud de página en líneas |
| ✓ | * | * | * | * | <ESC>[<n> u | Poner tabulador horizontal |
| ✓ | * | * | * | * | <ESC>[<n> v | Poner tabulador vertical |
| | | | ✓ | ✓ | <ESC>\<n1>;<n2> | Poner la posición horizontal relativa |
| | ✓ | | | | <ESC>\<n1>;<n2> | Modo transparente para los caracteres siguiente |
| | ✓ | | | | <ESC>^ | Modo transparente para el carácter siguiente |
| | ✓ | | | | <ESC>_<n> | Activar/desactivar sobrerrayado |
| | ✓ | ✓ | ✓ | ✓ | <ESC>0 | Ajustar interlínea de 1/8 pulgadas |
| | ✓ | | | | <ESC>1 | Ajustar interlínea de 7/72 pulgadas |
| | ✓ | ✓ | ✓ | ✓ | <ESC>2 | Ajustar interlínea de 1/6 pulgadas |
| | ✓ | | | | <ESC>2 | Ajustar interlínea de n/72 pulgadas |
| | | ✓ | ✓ | ✓ | <ESC>3<n> | Ajustar interlínea de n/180 pulgadas |
| | ✓ | | | | <ESC>3>n> | Ajustar interlínea de n/216 pulgadas |
| | | | ✓ | ✓ | <ESC>4 | Activar itálicas |
| | ✓ | ✓ | | | <ESC>4 | Ajustar el inicio de la página |
| | | | ✓ | ✓ | <ESC>5 | Desactivar itálicas |
| | ✓ | ✓ | | | <ESC>5<n> | Activar/desactivar cambio de página automático |
| | | | ✓ | ✓ | <ESC>6 | Imprimir los códigos ASCII de decimal 129 a decimal 159 |
| | ✓ | ✓ | | | <ESC>6 | Juego de caracteres PC 2 (ampliado) |
| | | | ✓ | ✓ | <ESC>7 | Suprimir los códigos ASCII de 129 a 159 |
| | ✓ | ✓ | | | <ESC>7 | Juego de caracteres PC 1 (estándar) |
| | | | ✓ | | <ESC>a<n> | Seleccionar orientación del texto |
| | | ✓ | ✓ | ✓ | <ESC>A<n> | Interlínea de n/60 pulgadas |
| | ✓ | | | | <ESC>A<n> | Preparar interlínea de n/72 pulgadas |
| | | | ✓ | | <ESC>b<><0> | Cancelar todos los tabuladores |
| | | | ✓ | | <ESC>b<><n><0> | Poner tabuladores verticales a canales |
| | ✓ | ✓ | ✓ | ✓ | <ESC>B<0> | Cancelar todos los tabuladores verticales |
| | | | ✓ | ✓ | <ESC>B<n1>...<n16><0> | Poner tabuladores verticales |
| | ✓ | ✓ | | | <ESC>B<n1>...<n64><0> | Poner tabuladores verticales |
| ✓ | | | | | <ESC>c | Reponer a estado de inicialización |

| MTPL | IBM XL24 | IBM AGM | Epson LQ-2550 | Epson LQ-2170 | Código | Función |
|------|----------|---------|---------------|---------------|-----------------------|---|
| | | | | ✓ | <ESC>c | Definir índice de control horizontal (HMI) |
| | ✓ | ✓ | ✓ | ✓ | <ESC>C<0><n> | Ajustar la longitud de páginas en pulgadas |
| | ✓ | ✓ | ✓ | ✓ | <ESC>C<n> | Ajustar longitud de página en líneas |
| | ✓ | ✓ | | ✓ | <ESC>d<n1>;<n2> | Ejecutar paso horizontal relativo |
| | ✓ | ✓ | ✓ | ✓ | <ESC>D<0> | Cancelar todos los tabuladores horizontales |
| | ✓ | ✓ | ✓ | ✓ | <ESC>D<n1>...<n32><0> | Poner tabuladores horizontales |
| | ✓ | ✓ | | | <ESC><DC2> | Desactivar impresión condensada |
| | ✓ | ✓ | | | <ESC><DC4> | Desactiv. impres. expand. (activ. con <SO> o <ESC><SO>) |
| | ✓ | ✓ | ✓ | ✓ | <ESC>E | Activar negritas |
| | | | ✓ | ✓ | <ESC>0 | Deseleccionar servicio con alimentador de hojas sueltas |
| | | | ✓ | ✓ | <ESC>1 | Alimentador (bin) 1 (trasero) opción |
| | | | ✓ | ✓ | <ESC>2 | Alimentador (bin) 2 (frente) opción |
| | | | ✓ | ✓ | <ESC>4 | Seleccionar servicio con alimentador de hojas sueltas |
| | | | ✓ | ✓ | <ESC>R | Salida de página |
| | ✓ | ✓ | ✓ | ✓ | <ESC>F | Desactivar negritas |
| | | | ✓ | ✓ | <ESC>g | Ajustar densidad de caracteres de 15 cpp |
| | ✓ | ✓ | ✓ | ✓ | <ESC>G | Activar modo doble impresión |
| | ✓ | ✓ | ✓ | ✓ | <ESC>H | Desactivar modo doble impresión |
| ✓ | | | | | <ESC>H | Poner tabulador horizontal a posición de cabeza actual |
| | ✓ | ✓ | | | <ESC>l<n> | n = 0, 8: Draft; n = 4, 12, 20: Draft DLL/n = 0, 8: HS; n = 4, 12, 20: HS DLL |
| | | | ✓ | ✓ | <ESC>j<n> | Retroceso de línea simple de n/180 pulgadas |
| | ✓ | ✓ | | | <ESC>j | Poner la impresora al modo Offline |
| | | ✓ | ✓ | ✓ | <ESC>J<n> | Avance de línea simple de n/180 pulgadas |
| | ✓ | | | | <ESC>J<n> | Avance de línea simple de n/216 pulgadas |
| | | | ✓ | ✓ | <ESC>k<n> | Seleccionar la fuente |
| | ✓ | ✓ | ✓ | ✓ | <ESC>K<n1>;<n2> | Ajustar impresión de gráficos con 60 ppp |
| | | | ✓ | ✓ | <ESC>l<n> | Ajustar el margen izquierdo |
| | ✓ | ✓ | | | <ESC>l<n> | Seleccionar el modo de impresión |
| | ✓ | ✓ | ✓ | ✓ | <ESC>L<n1>;<n2> | Ajustar impresión de gráficos con 120 ppp |
| | | | ✓ | ✓ | <ESC>M | Ajustar densidad de caracteres de 12 cpp (Elite) |
| ✓ | * | * | * | * | <ESC>n | Generador de caracteres LS2 |
| | ✓ | | ✓ | ✓ | <ESC>N<n> | Ajustar distancia delante de perforación (saltar por la perforación) |
| ✓ | * | * | * | * | <ESC>o | Generador de caracteres LS3 |
| | ✓ | ✓ | ✓ | ✓ | <ESC>O | Desactivar salto de perforación |

| MTPL | IBM XL24 | IBM AGM | Epson LQ-2550 | Epson LQ-2170 | Código | Función |
|------|----------|---------|---------------|---------------|-------------------|--|
| | | | ✓ | ✓ | <ESC>p<n> | Activar/desactivar modo proporcional |
| | | | ✓ | ✓ | <ESC>P | Ajustar densidad de caracteres de 10 cpp (Pica) |
| | ✓ | ✓ | | | <ESC>P<n> | Activar/desactivar modo proporcional |
| | ✓ | ✓ | | | <ESC>Q<35> | Deseleccionar la impresora |
| | | | ✓ | ✓ | <ESC>Q<n> | Ajustar el margen derecho |
| | | | ✓ | ✓ | <ESC>r<n> | Selección de color (reservado) |
| | ✓ | ✓ | | | <ESC>R | Reponer todos los tabuladores |
| | | | ✓ | ✓ | <ESC>R<n> | Juego nacional de caracteres |
| | ✓ | ✓ | ✓ | ✓ | <ESC>S<n> | Activar superíndice o subíndice |
| | ✓ | ✓ | ✓ | ✓ | <ESC><SI> | Activar impresión condensada con 17,1 cpp |
| | ✓ | ✓ | ✓ | ✓ | <ESC><SO> | Activar impresión expandida |
| | | | ✓ | ✓ | <ESC><SP><n> | Ajustar espaciado de caracteres |
| | | | ✓ | ✓ | <ESC>t<n> | Seleccionar juego de caracteres |
| | ✓ | ✓ | ✓ | ✓ | <ESC>T | Desactivar superíndice o subíndice |
| | ✓ | ✓ | ✓ | ✓ | <ESC>U<n> | Activar/desactivar impresión unidireccional |
| | | | ✓ | ✓ | <ESC>Un | Activar/desactivar impresión unidireccional |
| | ✓ | ✓ | ✓ | ✓ | <ESC>W<n> | Activar/desactivar impresión expandida continua |
| | | | ✓ | ✓ | <ESC>w<n> | Activar/desactivar impresión de doble altura |
| | | | ✓ | ✓ | <ESC>x<n> | Ajustar la calidad de impresión (PQ) |
| | | | ✓ | ✓ | <ESC>"x"<0> | selecciona Draft o HS |
| | | | ✓ | ✓ | <ESC>"x"<1> | selecciona LQ o HQ |
| | | | | ✓ | <ESC>X<m><n1><n2> | Selección de fuente según pitch y valor de punto |
| | ✓ | ✓ | | | <ESC>X<n><m> | Ajustar el margen izquierdo y derecho |
| | ✓ | ✓ | ✓ | ✓ | <ESC>Y<n1>;<n2> | Ajustar impresión de gráficos con 120 ppp |
| | ✓ | ✓ | ✓ | ✓ | <ESC>Z<n1>;<n2> | Ajustar impresión de gráficos con 240 ppp |
| ✓ | * | * | * | * | <ESC>+F | Asignar juego de caracteres G3 |
| ✓ | * | * | * | * | <ESC> | Generador de caracteres LS3R |
| ✓ | * | * | * | * | <ESC>} | Generador de caracteres LS2R |
| ✓ | * | * | * | * | <ESC>~ | Generador de caracteres LS1R |
| ✓ | ✓ | ✓ | ✓ | ✓ | <FF> | Cambio de página |
| ✓ | ✓ | ✓ | ✓ | ✓ | <HT> | Salto de tabulador horizontal |
| ✓ | | | | | <HTS> | Poner tope tabulador a la posición horizontal actual |
| ✓ | | | | | <IND> | Cambio de línea sin CR |
| ✓ | ✓ | ✓ | ✓ | ✓ | <LF> | Cambio de línea |
| ✓ | | | | | <NEL> | Cambio de línea con CR |

| MTPL | IBM XL24 | IBM AGM | Epson LQ-2550 | Epson LQ-2170 | Código | Función |
|------|----------|---------|---------------|---------------|--------|--|
| ✓ | | | | | <PLD> | Cambio de línea de medio paso |
| ✓ | | | | | <PLU> | Retroceso de línea de medio paso |
| ✓ | | | | | <RI> | Retroceso de línea sin CR |
| | ✓ | ✓ | ✓ | ✓ | <SI> | Activar impresión condensada con 17,1 cpp |
| ✓ | | | | | <SI> | Cambio de ZG (SS 3) |
| | ✓ | ✓ | ✓ | ✓ | <SO> | Activar impresión expandida |
| ✓ | | | | | <SO> | Cambio de ZG (SS 2) |
| ✓ | ✓ | ✓ | ✓ | ✓ | <VT> | Salto de tabulador vertical |
| ✓ | | | | | <VTS> | Poner tope tabulador a la posición vertical actual |

Comandos PJJ

Si tiene instalado un interface ethernet TallyCom III (o compatible), puede utilizar los siguientes comandos PJJ.

Esta funcionalidad se debe activar mediante el parámetro **Jobcntl** en menú ampliado.

| Secuencia | Breve descripción |
|---|---|
| "ESC"%-12345X@PJJ | Comandos Universal Exit Language (UEL) |
| @PJJ ECHO | Comando ECHO |
| @PJJ EOJ @PJJ EOJ NAME= | Comandos EOJ (End of Job) |
| @PJJ INFO STATUS | Comando INFO (Information Request) |
| @PJJ INFO CONFIG | INFO of the printer configuration |
| @PJJ INFO VARIABLES | INFO of variables which can be set by SET |
| @PJJ INFO MEMORY | INFO about the memory of the printer |
| @PJJ USTATUS DEVICE = ON @PJJ USTATUS DEVICE = OFF @PJJ USTATUS DEVICE = VERBOSE @PJJ USTATUS JOB = ON @PJJ USTATUS JOB = OFF @PJJ USTATUS PAGE = ON @PJJ USTATUS PAGE = OFF @PJJ USTATUSOFF | Comandos USTATUS (unsolicited status) |
| @PJJ JOB NAME = @PJJ JOB FILE = @PJJ JOB START = @PJJ JOB END = @PJJ JOB COPY = | Comandos JOB (Start of Job) |
| @PJJ ENTER LANGUAGE | Exit PJJ and start normal parser |
| @PJJ INFO USTATUS | List each type of unsolicited status |
| @PJJ USTATUS TIMED | Enables timed unsolicited status |

Código de barras

La versión estándar de su impresora ya tiene la posibilidad de imprimir hasta 23 códigos de barras diferentes.



Puede utilizarse el modo de código de barras en cada emulación. Puede activarse y desactivarse el modo de código de barras o permanentemente dentro de la emulación estándar a través del menú o por medio de secuencias de escape según la situación actual.

Códigos de barras disponibles

| Tipo | Código de barras | Tipo | Código de barras |
|------|-----------------------------------|------|----------------------------------|
| A* | 2/5 Matrix (valor por defecto) | N | UPC A (con línea en texto claro) |
| B* | 2/5 Industrial | O | UPC A (sin línea en texto claro) |
| C* | 2/5 Interleaved | P | UPC E (con línea en texto claro) |
| D* | Code 11 | Q | UPC E (sin línea en texto claro) |
| E* | BCD Matrix | R* | Delta Distance (IBM) |
| F* | Code 39 | S | Code 128 |
| G* | Codabar | T | EAN 128 |
| H | EAN 8 (con línea en texto claro) | 1) | US-Postnet |
| I | EAN 8 (sin línea en texto claro) | 1) | KIX Barcode |
| K | EAN 13 (con línea en texto claro) | 1) | Royal Mail Customer Barcode |
| L | EAN 13 (sin línea en texto claro) | 1) | USPS Intelligent Mail Barcode |
| M* | MSI /modified PLESSEY | | |

* Estos códigos de barras pueden ser impresos en posición horizontal y vertical, los que no están marcados, solamente en posición horizontal.

1) Véase la descripción en las siguientes páginas.

Pueden ampliarse los tipos de código de barras K, L, N, O por códigos de barras adicionales (Add-On Barcodes): Add-On 2 y Add-On 5.

Se transmiten las informaciones de los códigos de barras para la impresión entre “paréntesis” (DC4).

Una secuencia de control (header) define una vez las características del código de barras utilizado (por ejemplo tipo, relación, etc.). Si no se define ningún “header”, se imprimen las informaciones entre paréntesis de código de barras del tipo matriz 2/5.



Note que dentro del entorno de códigos de barras, los comandos de códigos de barras tienen prioridad en caso de conflictos de secuencia con el lenguaje de comandos (emulación).



Para más informaciones sobre códigos de barras, véase el [Manual de programación de códigos de barras](#) contenido en el presente CD-ROM.

Código de barras US Postnet

El código de barras US Postnet es un tipo especial de código de barras de EE.UU., el cual se representa orientado al carácter. Pueden imprimirse caracteres numéricos de 0 a 9.

Tras activarse el Postnet Barcode, se imprimen los caracteres numéricos de 0 (hex. 30) a 9 (hex. 39) como símbolos de código de barras. Cualquier otro carácter finaliza el código de barras. Una excepción válida es un salto de tabulador (hex. 09) dentro del código de barras. Puede utilizarse la secuencia Postnet en todas las emulaciones. Puede imprimirse el código de barras en calidad NLQ (180 ppp) y LQ (360 ppp).



El carácter que finaliza el código de barras (por ejemplo, CR=retorno de carro, hex. 0D) no se ejecuta o se imprime. El código US Postnet Barcode no requiere ningún paréntesis de código de barras.

Ejemplo:

| | |
|-------|----------------------------------|
| ASCII | ESC[1 SP p 12345 CR |
| HEX | 1B 5B 31 20 70 31 32 33 34 35 0D |

Se imprimen las cifras 1 a 5 como información Postnet.

Código de barras Royal Mail Customer

El código de barras Royal Mail Customer es un tipo especial de código de barras, el cual se representa orientado al carácter. Pueden imprimirse caracteres numéricos de 0 a 9 y caracteres alfanuméricos de A a Z.

Tras activarse el código de barras Royal Mail Customer, se imprimen los caracteres numéricos de 0 (hex. 30) a 9 (hex. 39) así como los caracteres alfanuméricos de A (hex. 41) a Z (hex. 5A) en forma de código de barras. Las letras minúsculas desde a (hex. 61) hasta z (hex. 7a) son transformadas automáticamente en letras mayúsculas. Caracteres de control desde hex. 00 hasta hex. 1f terminan el código de barras. Una excepción válida es un salto de tabulador (hex. 09) dentro del código de barras. Puede utilizarse la secuencia Royal Mail Customer en la emulación MTPL. La impresora automáticamente imprime el código de barras en la calidad de impresión LQ.



El carácter que finaliza el código de barras (por ejemplo, CR=retorno de carro, hex. 0D) no se ejecuta o se imprime. El código de barras Royal Mail Customer no requiere ningún paréntesis de código de barras.

Ejemplo:

| | |
|-------|---|
| ASCII | ESC [1 SP k SO36XY1A CR |
| HEX | 1b 5b 31 20 6b 53 4f 33 36 58 59 31 41 0D |

Se imprimen los caracteres "SO36XY1A" como información Royal Mail Customer.

Código de barras KIX

El código de barras KIX es un tipo especial de código de barras, el cual se representa orientado al carácter. Pueden imprimirse caracteres numéricos de 0 a 9 y caracteres alfanuméricos de A a Z.

Tras activarse el código de barras KIX, se imprimen los caracteres numéricos de 0 (hex. 30) a 9 (hex. 39) así como los caracteres alfanuméricos de A (hex. 41) a Z (hex. 5A) en forma de código de barras. Las letras minúsculas desde a (hex. 61) hasta z (hex. 7a) son transformadas automáticamente en letras mayúsculas. Caracteres de control desde hex. 00 hasta hex. 1f terminan el código de barras. Una excepción válida es un salto de tabulador (hex. 09) dentro del código de barras. Puede utilizarse la secuencia KIX en la emulación MTPL. La impresora automáticamente imprime el código de barras en la calidad de impresión LQ.



El carácter que finaliza el código de barras (por ejemplo, CR=retorno de carro, hex. 0D) no se ejecuta o se imprime. El código de barras KIX no requiere ningún paréntesis de código de barras.

Ejemplo: ASCII ESC [1 SP k SO36XY1A CR
 HEX 1b 5b 31 20 6b 53 4f 33 36 58 59 31 41 0D

Se imprimen los caracteres "SO36XY1A" como información KIX.

Código de barras USPS Intelligent Mail

El código de barras USPS Intelligent Mail es un código de 4 estados que funciona con las emulaciones MTPL, IBM, Epson y ANSI. Los datos de código de barras de 4 estados han de ser convertidos solamente en 0, 1, 2 ó 3. Cada número representa una de las cuatro barras posibles. Tabuladores (Hex 09) y espacios pueden separar códigos de barras, pero cualquier otro carácter inferior a Hex 20 terminará el modo de código de barras.

Podrá pasar al modo de código de barras mediante la secuencia ESC [? 11 ~, con la secuencia ESC [10 ~ se saldrá del modo de código de barras.

Ejemplo: ASCII ESC [9 SP k <data>
 HEX 1b 5b 39 02 6b <data>

Impresión LCP

Ciertas aplicaciones profesionales requieren tamaños de letras más grandes que las fuentes convencionales. Su impresora puede imprimir caracteres engrandecidos hasta el factor 99 por medio de secuencias de control (LCP*).

Una secuencia de control (header) define los parámetros una vez (por ejemplo, la altura). Esta definición se preserva hasta que se apaga la impresora.

Se transmiten las informaciones LCP para la impresión entre “paréntesis” (SI).

Juegos de caracteres a disposición (con caracteres nacional):

| | ID | 23 | 24 | 40 | 5B | 5C | 5D | 5E | 60 | 7B | 7C | 7D | 7E |
|----------|----|----|----|----|----|----|----|----|----|----|----|----|----|
| US ASCII | 01 | # | \$ | @ | [| \ |] | ? | ` | { | | } | - |
| GERMAN | 02 | # | \$ | § | Ä | Ö | Ü | ? | ` | ä | ö | ü | ß |

Los juegos de caracteres son seleccionados a través de la siguiente secuencia LCP: ESC “P” “L” “S” n ESC “\”. El valor de n podrá oscilar entre 01 y 02 (como caracteres ASCII), véase la columna ID en la tabla de arriba.

Selección del juego de caracteres alemán (ejemplo):

| | | | | | | | | |
|-------|-----|----|----|----|----|----|-----|----|
| ASCII | ESC | P | L | S | 0 | 1 | ESC | \ |
| hex. | 1B | 50 | 4C | 53 | 30 | 31 | 1B | 5C |
| dec. | 27 | 80 | 76 | 83 | 48 | 49 | 27 | 92 |



Puede seleccionarse la impresión LCP en cualquier emulación. Es un requisito indispensable que la impresora esté en modo de código de barras.



Tenga presente que esta impresora soporta en la emulación LQ-2170 algunas fuentes escalables, si se utiliza un driver compatible.

* Large Character Printing

Lista de los códigos de instrucciones adicionales

Tanto las secuencias de escape como los códigos de control son utilizables..

| Secuencias | Códigos de control | Función |
|-----------------------|--------------------|---|
| <ESC>[?10~ | — | Desactivar código de barras |
| <ESC>[?11~ | — | Activar código de barras |
| <ESC> PSC 0 <ESC> \ | — | Modo Unsecured (no asegurado) |
| <ESC> PSC 1 <ESC> \ | — | Modo Secured (asegurado) |
| <ESC> PLS <n> <ESC> \ | — | Juego nacional de caracteres LCP |
| <ESC>[<n><SP>s | — | Transmite un carácter en formato ASCII, n > 0-255 decimal |
| <ESC>[20<SP>s | <DC4> | Paréntesis de código de barras |
| <ESC>[16<SP>s | <DLE> | Carácter de inicio de LCP Header |
| <ESC>[25<SP>s | | Carácter de fin de Header |
| <ESC>[15<SP>s | <SI> | Paréntesis LCP |
| <ESC>[26<SP>s | <SUB> | Carácter de inicio de Header de código de barras |
| <ESC>[1 SP p | — | Código de barras US-Postnet |
| <ESC>[1 SP k | — | Código de barras Royal Mail Customer |
| <ESC>[2 SP k | — | Código de barras Kix |
| <ESC>[9 SP k | — | Código de barras USPS Intelligent Mail |

| Header | Function |
|-------------------------------|--|
| <DLE> [!] nn EM | Cabecera LCP [] = Opcional nn = Factor |
| <SUB> [F] a [nn][;xyz][;p] EM | Cabecera de código de barras [] = Opcional a = Tipo de código de barras p = 0: Código de barras horizontal p = 9: Código de barras vertical |



Para más informaciones, véase el [Manual de programación Códigos de barras](#) contenido en el presente CD-ROM.

D Interfaces

Su impresora matricial proporciona el servicio con un interface paralelo o con un interface serial. El presente anexo le informa sobre el interface compatible Centronics y el interface de tipo RS-232C/V.24 y explica la comunicación entre su ordenador y la impresora.

Los interfaces son acoplados mutuamente en forma de un denominado Shared Interface. Por lo tanto, su impresora puede configurarse de manera que utiliza un interface solo o ambas de forma alternativa. Si se utiliza solamente un interface, la impresora lo vigila. Si se ha configurado la impresora para utilización simultánea de ambos interfaces, la impresora comprueba los interfaces por turnos en cuanto a datos llegados. Cuando la impresora detecta una señal, conmuta al interface correspondiente y señala "ACTIVO" al otro. Después del fin de la transmisión de datos, la impresora queda dispuesta al interface correspondiente para cierto tiempo (tiempo de retención: 30 s). Después de ese tiempo, el sistema de mando libera ambos interfaces y la secuencia descrita recomienza. Si hay datos presentes en los otros interfaces y la posición de impresión actual es otra que el inicio del formulario, se ejecuta un cambio de página.

En el capítulo [Opciones](#) (página 153) se listan los interfaces opcionales para su impresora.

Interface paralelo

El interface paralelo bidireccional proporciona el denominado modo “Nibble” de la norma de interface IEEE1284. Este modo permite la instalación según los requerimientos de Windows “Plug & Play”.

El interface paralelo normalizado puede transmitir datos a una velocidad máxima de 30.000 bytes por segundo. Cuando se llena el búfer de recepción, ya no se aceptan más datos hasta que se han entregado los datos de la memoria. Con esto se asegura la entrega de datos por bloques de 1 kilobyte.

Disposición de patillas del conector hembra

| Patilla | Dirección Impresora-PC | Señal |
|---------|------------------------|--|
| 1 | ← | $\overline{\text{STROBE}}$ (active low) |
| 2 | ← | DATA 1 |
| 3 | ← | DATA 2 |
| 4 | ← | DATA 3 |
| 5 | ← | DATA 4 |
| 6 | ← | DATA 5 |
| 7 | ← | DATA 6 |
| 8 | ← | DATA 7 |
| 9 | ← | DATA 8 |
| 10 | → | $\overline{\text{ACK}}$ (active low) |
| 11 | ↔ | BUSY |
| 12 | ↔ | PAPER EMPTY (PE) |
| 13 | ↔ | SELECT |
| 14 | ↔ | $\overline{\text{AUTO FEED}}$ (active low) |
| 15 | | No utilizado |
| 16 | – | SIGNAL GROUND |
| 17 | – | CHASSIS GROUND |
| 18 | – | 5 V (I _{max} = 500 mA) |
| 19–30 | – | SIGNAL GROUND |
| 31 | ← | $\overline{\text{INIT}}$ (active low) |
| 32 | ↔ | $\overline{\text{ERROR}}$ (active low) |
| 33 | – | SIGNAL GROUND |
| 34–35 | | No utilizado |
| 36 | ← | SELECT IN |

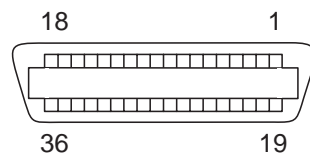

Distancia de transmisión máxima: 2,0 m

Interface serie V.24/ RS232C

El interface serie de su impresora soporta la especificación RS232C. Las señales se transmiten y se reciben a través de un conector hembra de 9 patillas.

Basicamente ya bastan 3 líneas para el intercambio de informaciones entre el ordenador y la impresora (una línea de recepción, una línea de transmisión y una línea para la puesta a tierra común).

| | |
|------------------------------|---|
| Tipo | Interface RS232C |
| Sincronización | Asincrona |
| Velocidad de transmisión | De 600 baudios a 19.200 baudios |
| Estados de señales | OFF (log.1) -3 V a -15 V ON (log. 0) +3 V a +15 V |
| Cable de conexión | Hasta 15 m de longitud |
| Conexiones de interface | Conector hembra ITT-Cannon, serie DB-9 S |
| Protocolo de transmisión | XON/XOFF, ENQ/STX, READY/BUSY, Robust XON/XOFF, ETX/ACK |
| Capacidad del búfer de datos | 512 Byte min. 128 Kb máx. |

Disposición de patillas del conector hembra

| Patilla | Dirección Impresora-PC | Señal |
|----------|------------------------|------------------|
| 3 | → | TxD |
| 4 | → | DTR |
| 2 | ← | RxD |
| 6 | ← | DSR |
| 7 | → | RTS |
| 8 | ← | CTS |
| 5 | — | Signal Ground SG |
| Blindaje | — | Frame Ground FG |

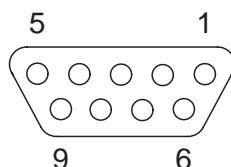

Distancia de transmisión máxima: 15 m

Cable de interface (interface serie)

Tienen que utilizarse cables blindados. El blindaje del cable tiene que estar conectado con el blindaje del conector en ambos extremos.

| PC/AT (9-pin) | | Impresora (9 patillas) | |
|---------------|---|------------------------|---------|
| RxD | 2 | 3 | TxD |
| TxD | 3 | 2 | RxD |
| CTS | 8 | 4 | DTR/RDY |
| SG | 5 | 5 | SG |
| DSR | 6 | | |
| DTR | 4 | | |

| PC/AT (25-pin) | | Impresora (9 patillas) | |
|----------------|---|------------------------|---------|
| FG | 1 | | FG |
| TxD | 2 | 2 | RxD |
| RxD | 3 | 3 | TxD |
| CTS | 8 | 4 | DTR/RDY |
| SG | 5 | 5 | SG |
| DSR | 6 | | |
| DTR | 4 | | |



Depende del ajuste en el menú si DTR o RDY está activo en la patilla 4.

Señales de entrada

| Señal | Función |
|-------|---|
| CTS | Liberación para transmisión (Clear to Send) |
| DSR | Equipo de datos listo (Data Set Ready) |
| RxD | Datos de recepción (Receive Data) |

Señales de salida

| Señal | Función |
|-------|--|
| DTR | Unidad de salida lista (Data Terminal Ready) |
| RTS | Solicitud para transmisión (Request to Send) |
| READY | Listo para recepción (Ready to receive data) |
| TxD | Datos de transmisión (Transmit Data) |

Protocolos

Modo de memoria XON/XOFF

Los caracteres recibidos se escriben a un búfer FIFO (los caracteres se entregan en la secuencia de la recepción).

En este búfer se procesan los caracteres. Puede ajustarse la capacidad del búfer en el menú Setup entre 0 y 128 Kb.

Cuando se agota la capacidad del búfer, el interface señala NO LISTO (respuesta de señal: nivel 1, -12 V) y XOFF (respuesta de palabra: hex. 13, dec. 19). Entonces se suspende la transmisión de datos. Cuando se vacía el búfer FIFO, el interface señala LISTO (nivel 0, +12 V) y XON (hex. 11, dec.17). Entonces se puede resumir la transmisión de datos.

La señal LISTO depende también del estado de la impresora (Online/ Offline). Asimismo, si la impresora esté en un estado no definido, el interface señala también NO LISTO y XOFF.

Modo de memoria Robust XON/XOFF

El modo Robust XON/XOFF es parecido al modo XON/XOFF. Sin embargo, en el modo Robust XON/XOFF se señala el estado de la impresora (XON o XOFF) a través de la línea TxD.

Funciones extendidas de menú con protocolos ENQ/STX y ETX/ACK seleccionados

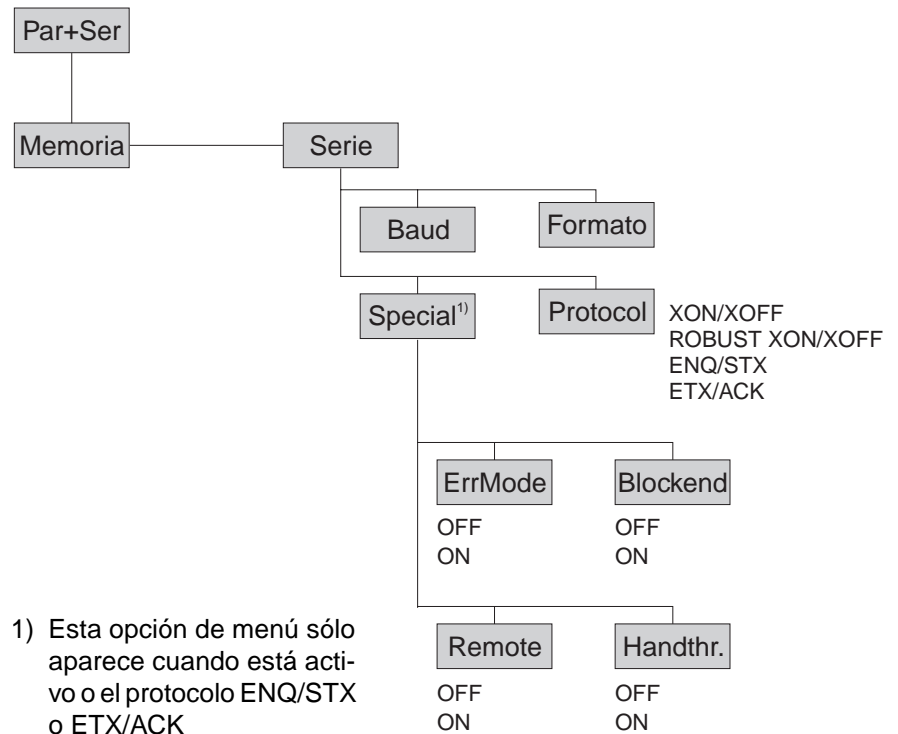

Protocolo ENQ/STX

Aparte de la respuesta XON/XOFF es posible de interrogar un byte de estado de la impresora por medio del código ENQ (hex. 05, dec. 5). El código STX (hex. 02, dec. 2) sirve para cancelar cualquier mensaje de error activo (error de paridad, desborde de memoria).

| | | |
|----------------|-----------|--------------------------|
| Byte de estado | Bit 0 – 1 | BUSY |
| | Bit 1 – 1 | Offline (fuera de línea) |
| | Bit 2 – 0 | Fin de papel |
| | Bit 3 – 1 | Siempre 1 |
| | Bit 4 – 1 | Cubierta abierta |
| | Bit 5 – 1 | Desborde de búfer |
| | Bit 6 – 1 | Error de paridad o trama |
| | Bit 7 – 0 | Siempre 0 |

STX (hex02) Cancela un error de paridad o trama así como un error de desborde de búfer.

ENQ (hex05) Se transmite el estado actual de la impresora al ordenador.

XON/XOFF Este protocolo está efectivo automáticamente para el control del flujo de datos y el tratamiento del estado de la impresora.

HandThr.=ON No se filtran los caracteres STX y ENQ del corriente de datos, sirven para el interface adicionalmente.

HandThr.=OFF Se filtran los caracteres STX y ENQ del corriente de datos y se tratan inmediatamente por el interface.

Protocolo ETX/ACK

ETX (hex03) Caracter de fin de bloque.

ACK (hex06) Acuse de recibo que señala al ordenador que pueden transmitirse más datos.

XON/XOFF El protocolo está efectivo adicionalmente para el control de flujo de datos y el tratamiento del estado de la impresora.

HandThr.=ON Un código ETX no se acusa con ACK hasta que todos los datos antecedentes han sido impreso.

HandThr.=OFF Cuando la impresora recibe un código ETX, transmite ACK al ordenador. Es posible que datos o bloques antecedentes todavía se encuentren en el búfer de la impresora.

E Opciones y accesorios

Opciones

Están disponibles para su impresora las opciones siguientes:

Dispositivo automático de alimentación de hojas sueltas frontal (ASF-F)

El alimentador de hojas sueltas puede tratar hojas sueltas y formularios múltiples con hasta 1 + 3 capas. Pueden utilizarse tamaños de papel de anchura entre 100 y 223 mm (impresora estrecha) o 365 mm (impresora ancha), con la posibilidad de ajustar cualquier tamaño intermedio.

Nº de pieza: 061797 (impresora estrecha)

Nº de pieza: 061798 (impresora ancha)

Alimentación de hojas sueltas automática atrás (ASF-R)

El alimentador de hojas sueltas puede tratar hojas sueltas y formularios múltiples con hasta 1 + 2 capas. Pueden utilizarse tamaños de papel de anchura entre 100 y 223 mm (impresora estrecha) o 365 mm (impresora ancha), con la posibilidad de ajustar cualquier tamaño intermedio.

Nº de pieza: 061799 (impresora estrecha)

Nº de pieza: 061800 (impresora ancha)

Tractor 2, frontal

El tractor de empuje puede tratar papel continuo y formularios múltiples con hasta 1 + 5 capas. Pueden utilizarse tamaños de papel de anchura entre 76 y 264 mm (impresora estrecha) o 406 mm (impresora ancha), con la posibilidad de ajustar cualquier tamaño intermedio.

Nº de pieza: 061795 (impresora estrecha)

Nº de pieza: 061796 (impresora ancha)

Tractor 3, atrás

El tractor de empuje puede tratar papel continuo y formularios múltiples con hasta 1 + 1 capas. Pueden utilizarse tamaños de papel de anchura entre 76 y 264 mm (impresora estrecha) o 406 mm (impresora ancha), con la posibilidad de ajustar cualquier tamaño intermedio.

Nº de pieza: 061795 (impresora estrecha)

Nº de pieza: 061796 (impresora ancha)

Adaptador de interface serial

Adaptador de interface serial de 9 a 25 polos.

Nº de pieza: 047995

Interface Pocket Ethernet

Nº de pieza: 048791

Interface serial RS232/TTY *Nº de pieza: 048793*

Apoyo de papel *Nº de pieza: 052127*

Otros A petición

Accesorios

Cartuchos de cinta Es posible entregar los siguientes cartuchos de cinta:

Cartucho de cinta negra, impresora estrecha

Nº de pieza: 060426

Cartucho de cinta negra, impresora ancha

Nº de pieza: 060425

Manuales de programación Manual de programación Epson

Nº de pieza: 379302

Manual de programación IBM

Nº de pieza: 379306

Manual de programación MTPL

Nº de pieza: 379298

Manual de programación Barcode

Nº de pieza: 379300

Índice

Symbolos

- \$\$
 - Procedimiento 128
- A**
 - Accesorios 153, 154
 - Cartuchos de cinta 154
 - Manuales de programación 154
 - Activa el lenguaje PjL 94
 - Activar/Desactivar características a manejo de papel 74
 - Adaptador de interface serial 153
 - AGA 85
 - Ajust 66
 - Ajustar la densidad de caracteres (CPP) 50
 - Ajustar la densidad de líneas (LPI) 50
 - Ajustar la distancia de cabeza de impresión 38
 - Ajustar la emulación (Emulacn) 52
 - Ajustar la posición de corte 39
 - Ajustar la primera línea de impresión 40
 - Ajuste automático de la cabeza (AGA) 85
 - Ajuste para la impresión de papel de copiar 91
 - Ajuste y selección de opciones (PapOpt) 71
 - Ajustes 38
 - Densidad de caracteres 29
 - Distancia de cabeza de impresión 38
 - Fuente 29
 - Ajustes ampliado 82
 - Ajustes ampliados
 - Activa el lenguaje PjL 94
 - Ajuste automático de la cabeza 85
 - Ajuste para la impresión de papel de copiar 91
 - Anchura de papel 87
 - Aumentada velocidad para 17.1 y 20 cpi 95
 - Aumento de la distancia de cabeza 86
 - Cambiar el número de instalación 93
 - Cambiar el número de serie 92
 - Comportamiento en caso de desborde de línea 89
 - Impresión de papel con dorso oscuro 91
 - Interfaz paralela bidireccional 89
 - Manejo de papel 86
 - Mejora de la calidad de los gráficos y códigos de barras 94
 - Modo de ahorro de corriente 92
 - Pitido de fin de papel 90
 - Velocidad de impresión gráfica 93
 - Zona derecha 88
 - Zona izquierda 87
 - Ajustes de impresora
 - Cambiar 24
 - Ajustes del margen derecho 73
 - Ajustes del margen izquierdo 72
 - Ajustes del menú
 - Ejemplo 75
 - Ajustes para interfaces (I/O) 53
 - Alimentación de hojas sueltas automática atrás (ASF-R) 153
 - Anchura de papel 87
 - Apoyo de papel 154
 - AssetN 93
 - Aumentada velocidad para 17.1 y 20 cpi 95
 - Aumento de la distancia de cabeza de impresión (Head up) 86
 - AutoASF 72
 - Autocomprobación de la impresora (Rolling ASCII) 78
 - Auto-CR 61
 - Auto-LF 61
 - AutoTira 67
 - AutoTra 71
 - Avance de línea automático (Auto-LF) 61

- B**
- Barcode 68
 - Barmode 69
 - Baud 53
 - Bidir 52
 - Blockend 55
 - Bloqueo de menú (MenLock) 62
 - Buffer 58
- C**
- Cable de interface (serie) 150
 - Calidad de impresión
 - Problemas 101
 - Cambiar cortacircuito 107
 - Cambiar el número de instalación 93
 - Cambiar el número de serie 92
 - Cambiar los ajustes de impresora 24
 - Cambiar tipo de papel 27
 - Carácter de fin de bloque (Blockend) 55
 - Caracteres normales y codigos de barras (Barmode) 69
 - Características de la impresora 1
 - Cargar firmware opcional 26
 - Cargar la configuración de menú (Menue) 47
 - Cargar papel 30
 - Cartucho de tinta 16
 - Cartuchos de cinta 154
 - Cero 60
 - Cero tachado (Cero) 60
 - CharSet 59
 - Cinta
 - Limpieza 109
 - Código de barras 142
 - Instrucciones adicionales 146
 - LCP 145
 - Código de barras KIX 144
 - Código de barras Royal Mail Customer 143
 - Código de barras US Postnet 143
 - Código de barras USPS Intelligent Mail 144
 - Codigos de barras (Barcode) 68
 - Códigos de control 128
 - Códigos de control de impresión 127
 - Códigos de instrucciones adicionales 146
 - Códigos de instrucciones disponibles 130
 - Colocar la impresora 6
 - Comandos P JL 141
 - Comportamiento en caso de desborde de línea (Wrap) 89
 - Comportamiento en caso de error (ErrMode) 55
 - Comprobar la tensión de la impresora 7
 - Comptdo 58
 - Conectar la impresora 8
 - Configuraciones de menú 42
 - Contrasoporte de impresión 109
 - Limpieza 109
 - Copia local (impresión de pantalla) desde Coax o Coax/IPDS 73
 - Corrección de errores 97
 - Mensajes de error en el visualizador 103
 - Otros mensajes en el visualizador 106
 - Problemas de calidad de impresión 101
 - Problemas generales de la impresión 98
 - Problemas generales de la impresión 98
 - Cortacircuito
 - Cambiar 107
 - CPP 50
 - CX-bid 89
- D**
- Datos técnicos 111
 - Densidad de caracteres
 - Selección 29
 - Desactivar la alimentación de hojas sueltas 90
 - Desbloquear el menú 41
 - Desembalar la impresora 5
 - Dispositivo automático de alimentación de hojas sueltas frontal (ASF-F) 153

Distancia de cabezal a mano (Ajust) 66

Driver de impresora 19

DTR 57

E

Ejes del carro 110

Emulaciones 127

 Códigos de control de impresión 127

 Códigos de instrucciones disponibles 130

 Informaciones generales 127

Emulacn 52

Encender la impresora 9

ENQ/STX 152

Entrar en el menú 41

Entretenimiento 107

ErrMode 55

Errores

 Corrección 97

Escape 51

Especificaciones de la impresora 111

Especificaciones de los interfaces 115

Especificaciones del papel 116

ETH-INT 59

Entretenimiento

 Cinta 109

ETX/ACK 152

F

FFaftLC 73

FFmode 70

Firmware

 Cargar 26

 Corrección de problemas 26

Físico margen izquierdo (Physlm) 88

Font 49

Formato 54

Formato de datos (Formato) 54

Formularios

 Propiedades 24

Fricción superior

 Limpieza 110

Fuentes y juegos de caracteres a disposición 124

Funciones de los pulsadores al encender la impresora 15

Funciones de prueba 77

 Prueba de interface 80

 Rolling ASCII 78

G

GrFreq 94

GrSpeed 93

Guardar los ajustes del menú 43

H

Handthr 56

Head up 86

Hex-Dump 80

Hojas sueltas

 Cargar 34

HS-Draft 95

HvyForm 91

I

I/O 53

Idioma

 Seleccionar 44

Idioma nacional (Language) 62

Impresión de papel con dorso oscuro (Pap.back) 91

Impresión LCP 145

Impresión silenciosa 48

Impresora

 características 1

 Colocar 6

 Comprobar la tensión 7

 Conectar 8

 Datos técnicos 111

 Desembalar 5

 Driver de impresión 19

 Encender 9

- Instalación 5
 - Orígenes de papel 4
 - Vista de conjunto 2
- Impresora en modo de hojas sueltas 3
- Impresora en modo de servicio para tractor 3
- Imprimir bidireccional (Bidir) 52
- Imprimir las configuraciones de menú (Print) 47
- Instalación 5
- Instalar un driver de impresión 19
- Interface paralelo 148
- Interface Pocket Ethernet 153
- Interface serial RS232/TTY 154
- Interface serie
 - Cable 150
 - Disposición de patillas del conector hembra 149
 - Señales de entrada 150
 - Señales de salida 150
- Interface serie (Serial) 53
- Interface serie V.24/RS232C 149
- Interfaces 147
 - Especificaciones 115
- Interfaz Ethernet 59
- Interfaz paralela bidireccional (CX-bid) 89
- Introducción 1

J

- Jobcntl 94
- Juego de caracteres
 - MTPL, caracteres de sustitución internacional 121
 - OCR-A 122
 - OCR-B 123
- Juego de caracteres IBM (CharSet) 59
- Juego de caracteres MTPL estándar 120
- Juego de caracteres y fuentes a disposición 124
- Juego nacional de caracteres (Pais) 60
- Juegos de caracteres 119

K

- KIX
 - Código de barras 144

L

- LCD 11
- LCP
 - Impresión 145
- LeftMrg 72
- Leftzon 87
- Lenguaje 62
- Ligne-1 65
- Limpieza
 - Contrasoporte de impresión 109
 - Ejes del carro 110
 - Exterior 108
 - Interior 108
 - Mecanismo de fricción superior 109
- Limpieza de la caja de la impresora 108
- Longitud del formulario (Tamano) 63, 84
- Longitud de línea (Longtd) 68
- Longtd 68
- LPI 50

M

- Manejo de papel (Paphand) 86
- Manejo del papel 27
- Manejo en el menú 43
- Manuales de programación 154
- Mecanismo de fricción superior 110
- Mejora de la calidad de los gráficos y códigos de barras 94
- MenLock 62
- Mensajes en el visualizador 106
- Menú 41
 - Configuraciones 42
 - Desbloquear 41
 - Entrar 41
 - Guardar los ajustes 43
 - Manejo 43

- Parámetros 47
 - Salir del modo Setup 45
 - Seleccionar el idioma 44
- Menú ampliado 77
- Menue 47
- Modo de ahorro de corriente (Sleepmod) 92
- Modo de avance de formulario (FFmode) 70
- Modo Offline 12
- Modo Online 12
- Modo Setup 13
- MTPL
 - Juego de caracteres estándar 120
 - Secuencias 128
- MTPL, caracteres de sustitución internacional 121
- O**
- OCR-A
 - Juego de caracteres 122
- OCR-B
 - Juego de caracteres 123
- Offline
 - Modo 12
- Online
 - Modo 12
- Opciones 153
 - Adaptador de interface serial 153
 - Apoyo de papel 154
 - ASF-F 153
 - ASF-R 153
 - Interface Pocket Ethernet 153
 - Interface serial RS232/TTY 154
 - Tractor 2, frontal 153
 - Tractor 3, atrás 153
- Orígenes de papel 4
- Otros ajustes (Special) 55
- Otros mensajes en el visualizador 106
- P**
- Pagewid 87
- Pais 60
- Panel de mando 10
 - Programar por el 41
- Pap.back 91
- Papel 63
 - Cargar 30
 - Hojas sueltas 34
 - manejo 27
 - Papel continuo 30
 - Posición de corte 37
 - Quitar 37
 - Transportar a la posición de corte 37
 - Transporte 36
- Papel con dorso oscuro, impresión 91
- Papel continuo
 - Cargar 30
- Paphand 74, 86
- PapOpt 71
- Parametros de menú 47
- Parámetros de menú
 - aAjustes del margen izquierdo 72
 - Activar/Desactivar características a manejo de papel 74
 - Ajustar la densidad de caracteres 50
 - Ajustar la densidad de líneas 50
 - Ajustar la emulación 52
 - Ajuste y selección de opciones 71
 - Ajustes del margen derecho 73
 - Ajustes para interfaces 53
 - Avance de línea automático 61
 - Bloqueo de menú 62
 - Carácter de fin de bloque 55
 - Caracteres normales y códigos de barras 69
 - Cargar la configuración de menú 47
 - Cero tachado 60
 - Códigos de barras 68
 - Comportamiento en caso de error 55
 - Copia local (impresión de pantalla) desde Coax o Coax/IPDS 73
 - Distancia de cabezal a mano 66
 - Formato de datos 54
 - Idioma nacional 62

- Impresión silenciosa 48
 - Imprimir bidireccional 52
 - Imprimir las configuraciones de menú 47
 - Interface serie 53
 - Interfaz Ethernet 59
 - Juego de caracteres IBM 59
 - Juego nacional de caracteres 60
 - Longitud de línea 68
 - Longitud del formulario 63
 - Modo de avance de formulario 70
 - Otros ajustes 55
 - Parámetros de papel 63
 - Posición corte 67
 - Posición ver 67
 - Primera posición de impresión 65
 - Protocolo 57
 - Resetear a los ajustes de fábrica 48
 - Retorno de carro automático 61
 - Saltar la perforación 51
 - Selección de la alimentación de hojas individuales 72
 - Selección de los tractores 71
 - Seleccionar el juego de caracteres 59
 - Seleccionar el tipo de escritura 49
 - Seleccionar la interfaz 58
 - Selecconar el carácter Escape 51
 - Tampon de interfaz 58
 - Teleseñalización 56
 - Transparencia 56
 - Tratamiento de señales 57
 - Velocidad de transmisión de datos 53
 - Parámetros de papel (Papel) 63
 - Physlm 88
 - Pitido de fin de papel (Sound) 90
 - Posición de corte 37
 - Ajustar 39
 - Posición ver (Ver) 67
 - Primera línea de impresión
 - Ajustar 40
 - Primera posición de impresión (Ligne-1) 65
 - Print 47
 - Problemas de calidad de impresión 101
 - Problemas generales de la impresión 98
 - Procedimiento \$\$ 128
 - Programar por el panel de mando 41
 - Propiedades de formularios 24
 - Protocol 57
 - Protocolo (Protocol) 57
 - Protocolos 151
 - ENQ/STX 152
 - ETX/ACK 152
 - Robust XON/XOFF 151
 - XON/XOFF 151
 - Prueba de interface (Hex-Dump) 80
 - Pulsadores
 - Funciones al encender 15
- Q**
- Quietm 48
 - Quitar el papel 37
- R**
- Remote 56
 - Reset 48
 - Resetear a los ajustes de fábrica (Reset) 48
 - Retorno de carro automático (Auto-CR) 61
 - RightMrg 73
 - Rightzo 88
 - Robust XON/XOFF 151
 - Rolling ASCII 78
 - Royal Mail Customer
 - Código de barras 143
- S**
- Salir del modo Setup 45
 - Saltar la perforación (Salto) 51
 - Salto 51
 - Secuencias de escape 129
 - Secuencias MTPL 128
 - Selección de la alimentación de hojas individuales (AutoASF) 72
 - Selección de los tractores (AutoTra) 71

Selección temporaria de densidad 29
Seleccionar el carácter Escape (Escape) 51
Seleccionar el idioma 44
Seleccionar el juego de caracteres (Tabla) 59
Seleccionar el tipo de escritura (Font) 49
Seleccionar la interfaz (Comptdo) 58
Serial 53
SerialN 92
Setup
 Modo 13
Símbolos convencionales 1
Sleepmod 92
Sound 90
Special 55
Sueltas 90

T

Tabla 59
Tamano 63, 84
Tampon de interfaz (Buffer) 58
Teleseñalización (Remote) 56
Tensión
 Comprobar 7
Tipo de papel
 Cambiar 27
TOF
 Ajustar la primera línea de impresión 40
Tractor 2 frontal 153
Tractor 3 atrás 153
Transparencia (Handthr) 56
Transporte de papel 36
Tratamiento de señales (DTR) 57

U

US Postnet
 Código de barras 143
USPS Intelligent Mail
 Código de barras 144

V

Velocidad de impresión gráfica 93
Velocidad de transmisión de datos (Baud) 53
Ver 67
Visualizador
 Mensajes 106
Visualizador LCD 11

W

Wrap 89

X

XON/XOFF 151

Z

Zona derecha 88
Zona izquierda 87

“Todos los derechos reservados. Para traducciones, la reimpresión y otras reproducciones de este manual, incluso parciales y en cualquier forma, será necesaria nuestra autorización expresa, por escrito. Nos reservamos el derecho de modificar el contenido de este manual sin previo aviso. Este manual fue elaborado con cuidado, pero no podemos responsabilizarnos por eventuales errores e imperfecciones del presente manual, ni por daños consiguientes que resulten de ellos.”

DASCOM REPRESENTATIVES

GERMANY

DASCOM Europe GmbH
Heuweg 3
D-89079 Ulm
Deutschland
Tel.: +49 (0) 731 2075 0
Fax: +49 (0) 731 2075 100
www.dascom.com

SINGAPORE

DASCOM AP Pte Ltd
21 Bukit Batok Crescent
#29-81, WCEGA Tower
Singapore 658065
Phone: +65 6760 8833
Fax: +65 6760 1066
www.dascom.com

AMERICAS

DASCOM Americas Corporation
421 W. Main Street
Waynesboro, VA 22980
USA
Phone: +1 (877) 434 13 77
www.dascom.com

UNITED KINGDOM

DASCOM GB Ltd
Hart House, Priestley Road
Basingstoke, Hampshire
RG24 9PU, England
Phone: +44 (0) 1256 481481
Fax: +44 (0) 1256 481400
www.dascom.com

FRANCE

DASCOM Europe GmbH
117 Avenue Victor Hugo
92100 Boulogne-Billancourt
France
Phone: +33 (1)73 02 51 98
www.dascom.com

RUSSIA and CIS

DASCOM Europe GmbH
Representation Moscow
Leninsky Prospekt 95a, Office 322
119313 Moscow, Russian Federation
Phone: +7 (495) 984 70 65
Fax: +7 (495) 984 56 42
www.dascom.com